

Elektriniai beoriai purkštuvai

Nešiojamas purkštuvas architektūriniams dažams ir dangoms purkšti beoriu būdu. Skirta naudoti tik profesionaliai. Neleidžiama naudoti sprogoje aplinkoje arba pavojingose vietose.

Modeliai 490/495/595/650/395EU:
228 barų, 22,8 MPa (3300 psi) didžiausias darbinis slėgis
Papildomos modelio informacijos ieškokite 3 psl.



Svarbios saugos instrukcijos

Prieš naudodami įrangą, perskaitykite visus įspėjimus ir nurodymus, esančius šiame vadove, susijusiose instrukcijose ir ant paties įrenginio. Susipažinkite su valdikliais ir tinkamu įrangos naudojimu. Išsaugokite šias instrukcijas.

Susiję vadovai

Purkštuvas – 3A6285 („Contractor PC“)

Siurblys – 334599



ti35141a









Naudokite tik originalias „Graco“ atsargines dalis.
Naudojant ne „Graco“ atsargines dalis garantija gali netekti galios.

Turiny

Modeliai	3
Įspėjimai	4
Sudėtinių dalių identifikavimas	8
Modeliai su stovu	8
„Lo-Boy“ modeliai	9
„Hi-Boy“ modeliai	10
Įžeminimas	11
Maitinimo reikalavimai	11
Įginimo kabeliai	11
Indai	11
Slėgio išleidimo procedūra	12
Nustatymas	13
Pradžia	16
Naudojimas	18
Purškimo antgalio montavimas	18
Purškimo	18
Užsikimšusio purškimo antgalio valymas	19
Valymas	20
Skaitmeninis ekranas	23
„BlueLink™“ programa	25
„BlueLink“ įjungimas ir išjungimas	25
Techninė priežiūra	26
Perdirbimas ir šalinimas tarnavimo laikui pasibaigus	26
Gedimų aptikimas ir šalinimas	27
Mechaninė dalis / skysčių srautas	27
Elektrinė dalis	30
490/495/395EU „Stand“ purkštuvai	38
490/495/595 „Lo-Boy“ purkštuvai	40
650 „Lo-Boy“ purkštuvai	42
490/495/595/395EU „Hi-Boy“ purkštuvai	44
650 „Hi-Boy“ purkštuvai	46
Priedai ir etiketės	48
Valdymo dėžutė	50
Valdymo dėžės dalių sąrašas	51
Baterijos pakeitimas	52
Laidų jungimo schemas	53
Techninės specifikacijos	59
Atitiktis	61
Radijo dažnio patvirtinimai	61
KALIFORNIJOS PASIŪLYMAS 65	61
„Graco“ standartinė garantija	62
„Graco“ informacija	63

Modeliai

	VAC	Modelis	Stovas 	„Lo-Boy“ 	„Hi-Boy“ 
 Intertek 110474 Sertifikuotapagal CAN/CSA C22.2 Nr. 68 Atitinka UL 1450	120 JAV	„Ultra MAX II“ „490 PC Pro“	17E852	17E853	17E854
		„Ultimate MX II“ „490 PC Pro“	826243	826244	826245
		„Ultra MAX II“ „495 PC Pro“	17E855	17E856	17E857
		„Ultimate MX II“ „495 PC Pro“	826246	826247	826248
		„Ultra MAX II“ „595 PC Pro“		17E858	17E859
		„Ultimate MX II“ „595 PC Pro“		826249	826250
		„Ultra Max II“ „650 PC Pro“		19Y129	19Y128
		„Ultimate MX II“ „650 PC Pro“		826259	826258
	230 EEB 7/7	„ST MAX II 395 PC Pro“	17E864		17E865
		„ST MAX II 495 PC Pro“	17E871		17E874
	230 Europos „Multi“	„ST MAX II 595 PC Pro“			17E876
		„ST MAX II 495 PC Pro“	17E872		17E875
		„ST MAX II 595 PC Pro“			17E877
	110 Jungtinė Karalystė	„Ultra Max II“ „650 PC Pro“		19Y361	19Y359
		„ST MAX II 495 PC Pro“	17E873		17E870
		„ST MAX II 595 PC Pro“			17E878
	230 Azija / ANZ	„Ultra MAX II“ „490 PC Pro“	17E887		
		„Ultra MAX II“ „495 PC Pro“	17E889	17E891	17E892
		„Ultra MAX II“ „595 PC Pro“		17E897	17E896
		„Ultra Max II“ „650 PC Pro“			19Y424
	230 Azijos Ramusis vandenynas	„Ultra MAX II“ „490 PC Pro“	26C970		
		„Ultra MAX II“ „495 PC Pro“	26C974		
	230 Azijos Ramusis vandenynas Daugialypis laidas	„Ultra MAX II“ „595 PC Pro“		26C977	26C976
		„Ultra Max II“ „650 PC Pro“		26C979	19Y424
	100 Japonija / Taivanas	„Ultra MAX II“ „490 PC Pro“	26C971		
		„Ultra MAX II“ „495 PC Pro“	26C975		
		„Ultra MAX II“ „595 PC Pro“			26C978
		„Ultra Max II“ „650 PC Pro“			26C980

Įspėjimai

Toliau aprašytų įspėjimų reikia paisyti nustatant, naudojant, įžeminant, remontuojant šią įrangą ir atliekant jos techninę priežiūrą. Bendrieji įspėjimai pažymėti šauktukais, o su atskiromis procedūromis susiję pavojai – pavojaus ženklais. Pamatę šiuos ženklus vadovo tekste arba įspėjamosiose etiketėse, vadovaukitės šiais įspėjimais. Su gaminiu susiję specifiniai pavojaus simboliai ir įspėjimai, nepateikti šiame skirsnyje, gali pasirodyti šio vadovo tekste, kur jie yra taikomi.

ĮSPĖJIMAS



ĮŽEMINIMAS

Šį gaminį būtina įžeminti. Įvykus trumpajam elektros jungimui, įžeminimas sumažina elektros smūgio riziką, kadangi turi elektros srovės nutekėjimo laidą. Šis gaminys parduodamas kartu su kabeliu, turinčiu įžeminimo laidą su atitinkamu įžeminimo kištuku. Kištuką reikia įkišti į tinkamai sumontuotą ir pagal vietines taisykles įžemintą lizdą.

- Netinkamai įkišus įžeminimo kištuką gali kilti elektros smūgio pavojus.
- Kai prireikia suremontuoti ar pakeisti kabelį ar kištuką, nejunkite įžeminimo laido prie liežuvėlio formos antgalio.
- Įžeminimo laido izoliacijos paviršius yra žalios spalvos su geltonais dryžiais ar be jų.
- Pasitarkite su kvalifikuotu elektriku ar priežiūros darbuotoju, kai neiškios įžeminimo taisyklės arba kai abejojate, ar gaminys tinkamai įžemintas.
- Nebandykite keisti pateikto kištuko, jeigu jis netelpa į lizdą, tokiu atveju kvalifikuotas elektrikas turėtų sumontuoti tinkamą lizdą.
- Šis gaminys skirtas naudoti 120 V arba 230 V vardinės įtampos elektros tinkle ir turi įžeminimo kištuką, panašų į kištukus, pavaizduotus toliau pateikiamoje iliustracijoje.

120 V JAV

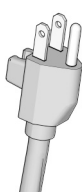

230 V

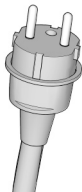

230 V ANZ

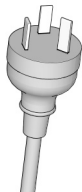

230 V Indija

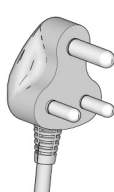

ti24583c

- Gaminį junkite tik į lizdą, turintį tokią pačią konfigūraciją kaip ir kištukas.
- Su šiuo gaminiu nenaudokite adapterio iš 3 kontaktų į 2.

Ilginimo laidai

- Naudokite tik 3 laidų ilginimo kabelį su įžeminimo kištuku ir lizdą su įžeminimu, tinkamą gaminio kištukui.
- Įsitikinkite, kad ilginimo laidas nepažeistas. Jei reikalingas ilginimo laidas, naudokite mažiausiai 12 AWG (2,5 mm²) gaminio vartojamai srovei palaikyti.
- Per mažo pralaidumo kabelis sukelia galios ir įtampos linijoje sumažėjimą bei perkaitimą.

 **ĮSPĖJIMAS**

GAISRO IR SPROGIMO PAVOJUS



Degūs tirpiklio ir dažų garai darbo vietoje gali užsidegti arba sprogti. Kad išvengtumėte gaisro ar sprogimo, laikykitės toliau pateiktų reikalavimų.

- Nepurškite degių ar lengvai užsidegančių medžiagų šalia atviros liepsnos ar ugnies šaltinių, pvz., cigarečių, išorinių variklių ir elektros įrangos.
- Įrenginių tekantys dažai ar tirpikliai gali sukelti statinės elektros kaupimąsi. Esant dažų ar tirpiklių garams statinė elektra sukelia gaisro arba sprogimo pavojų. Norint apsisaugoti nuo statinės iškvos ir kibirkščių, visos purškimo sistemos dalys, tokios kaip siurblys, žarnos mechanizmas, purškimo pistoletas ir objektai, esantys purškimo vietoje ar aplink ją, turi būti tinkamai įžeminti. Naudokite „Graco“ laidžias ar įžemintas aukšto slėgio beores purkštuvo žarnas.
- Patikrinkite, ar visos talpyklos ir surinkimo sistemos yra įžemintos, kad būtų išvengta statinės iškvos. Nenaudokite indo įdėklų, jeigu jie nėra antistatiniai arba laidūs.
- Prijunkite prie įžeminto lizdo ir naudokite įžemintus ilginimo kabelius. Nenaudokite tinklo adapterio iš 3 kontaktų į 2.
- Nenaudokite dažų ar tirpiklių, kuriuose yra halogenintų angliavandenilių.
- Nepurškite degių ar sprogių skysčių uždaroje vietoje.
- Vietą, kurioje purškiate, gerai vėdinkite. Purškimo vietoje turi būti užtikrintas geras šviežio, judančio oro tiekimas.
- Purkštuvus sukelia kibirkštis. Siurblio mechanizmą laikykite gerai vėdinamoje vietoje bent 6,1 m (20 pėdų) atstumu nuo purškimo vietos, kai purškiate, plaunate, valote ar atliekate priežiūrą. Nepurškite siurblio mechanizmo.
- Nerūkykite purškimo vietoje ar nepurškite ten, kur yra kibirkščių arba liepsna.
- Purškimo vietoje nejunkite apšvietimo jungiklių, variklių ar panašių kibirkštis sukeliančių įrenginių.
- Užtikrinkite, kad vieta būtų švari, nelaikykite joje dažų ar tirpiklių talpyklų, skudurėlių ir kitų degių medžiagų.
- Susipažinkite su purškiamų dažų ar tirpiklių sudėtimi. Perskaitykite visus medžiagos saugos duomenų lapus (MSDL) ir talpyklų etiketes, pateiktas su dažais ir tirpikliais. Laikykitės dažų ir tirpiklių gamintojų pateiktų saugos instrukcijų.
- Darbo vietoje turi būti veikiantys gesintuvai.

⚠️ ĮSPĖJIMAS



PATEKIMO PO ODA PAVOJUS

Aukšto slėgio purškimo įrenginių į kūną galima įpurkšti toksinų ir sukelti sunkų kūno sužalojimą. Jei įvyktų injekcija, **nedelsdami kreipkitės į chirurgą.**



- Purkštuvu nenukreipkite ir nepurškite į žmones ar gyvūnus.



- Rankas ir kitas kūno dalis laikykite toliau nuo išleidimo angos. Pavyzdžiui, jokia kūno dalimi nemėginkite sustabdyti nuotėkio.



- Visada naudokite purkštuko antgalio apsaugą. Jei nėra purkštuko antgalio apsaugo, nepurškite.



- Naudokite „Graco“ purkštukų antgalius.

- Būkite atsargūs valydamai ir keisdami purkštukų antgalius. Jei purškiant užsikemša purkštuko antgalis, vadovaukitės **slėgio išleidimo procedūra**, kad prieš nuimdami ketinamą valyti purkštuko antgalį išjungtumėte prietaisą ir sumažintumėte slėgį.

- Išjungus maitinimą, įrenginyje lieka slėgis. Nepalikite neprižiūrimo įrenginio jungto arba veikiamo slėgio. Atlikite **slėgio mažinimo procedūrą**, kai įrangą paliekama be priežiūros arba nenaudojama, ir prieš atlikdami techninės priežiūros ir valymo darbus bei nuimdami dalis.

- Patikrinkite žarnas ir dalis, ar jos nepažeistos. Pakeiskite pažeistas žarnas ar dalis.

- Ši sistema gali sukurti 228 barų, 22,8 MPa (3300 psi) slėgį. Naudokite tokias „Graco“ keičiamąsias dalis ar priedus, kurių projektiniai duomenys – bent 228 barų, 22,8 MPa (3300 psi).

- Kai nepurškiate, turi būti jungtas gaiduko užraktas. Patikrinkite, ar gaiduko užraktas tinkamai veikia.

- Prieš naudodami prietaisą patikrinkite, ar saugiai sustirtintos visos jungtys.

- Sužinokite, kaip greitai sustabdyti prietaisą ir panaikinti slėgį. Nuodugniai susipažinkite su valdikliais.



PAVOJUS DĖL NETINKAMO NAUDOJIMO

Netinkamai naudodami galite žūti arba sunkiai susižaloti.



- Dažydami būtinai mūvėkite tinkamas pirštines, dėvėkite akių apsaugos priemones ir respiratorių arba kaukę.

- Nenaudokite ir nepurškite, jei šalia yra vaikų. Stebėkite, kad prie įrenginio neprieitų vaikai.

- Neužsimokite per plačiai, nestovėkite ant nestabilaus paviršiaus. Visada tvirtai stovėkite ant kojų, kad išlaikytumėte pusiausvyrą.

- Būkite budrus ir stebėkite, ką darote.

- Nenaudokite prietaiso, jei esate pavargę, paveikti vaistų ar alkoholio.

- Neužlenkite arba per daug stipriai nesulenkite žarnos.

- Neviršykite „Graco“ nustatytų žarnos leistinų temperatūros arba slėgio ribų.







- Nenaudokite žarnos, kaip jėgos elemento traukdami arba keldami įrangą.

- Nepurškite trumpesne nei 25 pėdų žarna.

- Nebandykite keisti ar perdirtinti įrangos. Pakeitimas ar perdirtinimas gali anuliuoti atitikties patvirtinimą ir kelti pavojų saugai.

- Įsitikinkite, ar visa įranga įvertinti ir patvirtinta kaip tinkama aplinkai, kurioje ją naudojate.

⚠️ ĮSPĖJIMAS

 	<p>ELEKTROS SMŪGIO PAVOJUS</p> <p>Šiuos įrenginius reikia įžeminti. Netinkamai įžeminus arba sumontavus sistemą ar naudojant ją netaisyklingai, kyla elektros smūgio pavojus.</p> <ul style="list-style-type: none"> • Prieš atlikdami įrenginio priežiūros darbus jį išjunkite ir ištraukite elektros laidą iš lizdo. • Elektros kabelį junkite tik prie įžemintų lizdų. • Naudokite tik 3-jų laidų ilginimo laidus. • Pasirūpinkite, kad maitinimo bei ilginimo laido įžeminimo kontaktai nebūtų pažeisti. • Saugokite nuo lietaus. Sandėliuokite patalpoje. • Prieš atlikdami techninės priežiūros darbus, atjungę maitinimo kabelį palaukite penkias minutes.
	<p>AUKŠTO SLĖGIO VEIKIAMŲ ALIUMINIO DALIŲ PAVOJUS</p> <p>Su aliuminiu nesuderinamų skysčių naudojimas slėginėje įrangoje gali sukelti pavojingą cheminę reakciją, o įranga gali sulūžti. Šio įspėjimo nesilaikymas gali baigtis mirtimi, sunkiu sužalojimu ar nuosavybės sugadinimu.</p> <ul style="list-style-type: none"> • Nenaudokite 1,1,1-trichloreto, metileno chlorido, kitų halogenintų angliavandenilių tirpiklių ar skysčių, kuriuose yra šių tirpiklių. • Nenaudokite chlorkalkių. • Daugelio kitų skysčių sudėtyje gali būti cheminių medžiagų, kurios gali reaguoti su aliuminiu. Dėl suderinamumo susisiekite su medžiagos tiekėju.
 	<p>JUDAMŪJŲ DALIŲ PAVOJUS</p> <p>Judamosios dalys gali prispausti, įpjauti arba nupjauti pirštus ar kitas kūno dalis.</p> <ul style="list-style-type: none"> • Saugokitės judamųjų dalių. • Nenaudokite įrangos, jei nuimti jos apsauginiai gaubtai arba dangčiai. • Įranga gali būti paleista neįspėjus. Prieš tikrindami, perkeldami arba remontuodami įrenginį atlikite slėgio išleidimo procedūrą ir atjunkite visus maitinimo šaltinius.
	<p>NUODINGŲ SKYSČIŲ ARBA GARŲ PAVOJUS</p> <p>Patekę į akis ar ant odos, įkvėpti ar nuryti nuodingi skysčiai arba garai gali sukelti sunkius, net mirtinus sužalojimus.</p> <ul style="list-style-type: none"> • Perskaitykite saugos duomenų lapus (SDL), kad sužinotumėte, kokius konkrečius pavojus kelia jūsų naudojami skysčiai. • Pavojingą skystį laikykite tik jam skirtoje talpykloje ir išpilkite tik laikydamiesi galiojančių nurodymų.
	<p>ASMENŲ APSAUGOS PRIEMONĖS</p> <p>Darbo zonoje naudokite apsaugos priemones, kad apsisaugotumėte nuo sunkių sužalojimų, įskaitant akių sužalojimą, klausos netekimą, toksiškų dūmų įkvėpimą ir nudegimą. Kai kurios iš tokių apsaugos priemonių nurodytos toliau:</p> <ul style="list-style-type: none"> • Akių ir klausos apsaugos priemonės. • Respiratoriai, apsauginiai drabužiai ir pirštinės, kuriuos rekomenduoja skysčio ir tirpiklio gamintojas.

Sudėtinių dalių identifikavimas

Sudėtinių dalių identifikavimas

Modeliai su stovu

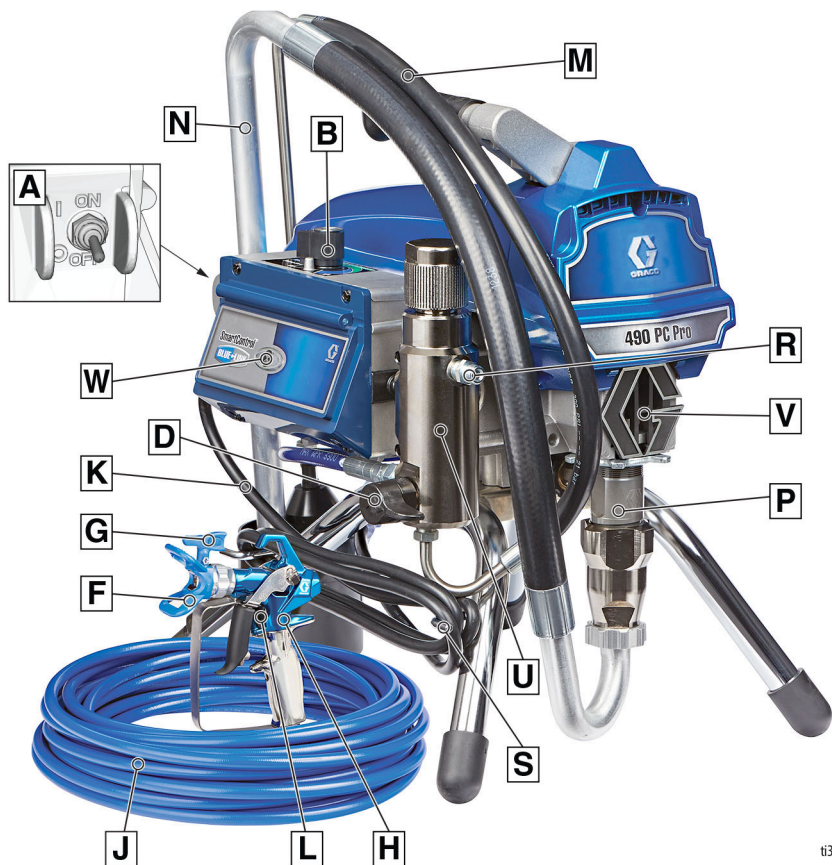

ti35142a

A	ON/OFF (įjungimo / išjungimo) jungiklis
B	Slėgio reguliatorius
D	Pripildymo vožtuvas
F	Antgalio apsauga
G	Purkštuvo antgalis
H	Pistoletas
J	Beorė žarna
K	Elektros kabelis
L	Gaiduko saugiklis
M	Išleidimo vamzdelis

N	Siurbimo vamzdelis
P	Siurblys
R	Skysčių išvadas
S	Elektros kabelio laikiklis
U	Filtras
V	Pirštų apsauga / TSL pripildymo vieta
W	„BlueLink™“ būklės indikatorius arba LCD ekranas
	Modelio / serijos etiketė (neparodyta, įrenginio apačioje.)

Sudėtinių dalių identifikavimas

„Lo-Boy“ modeliai

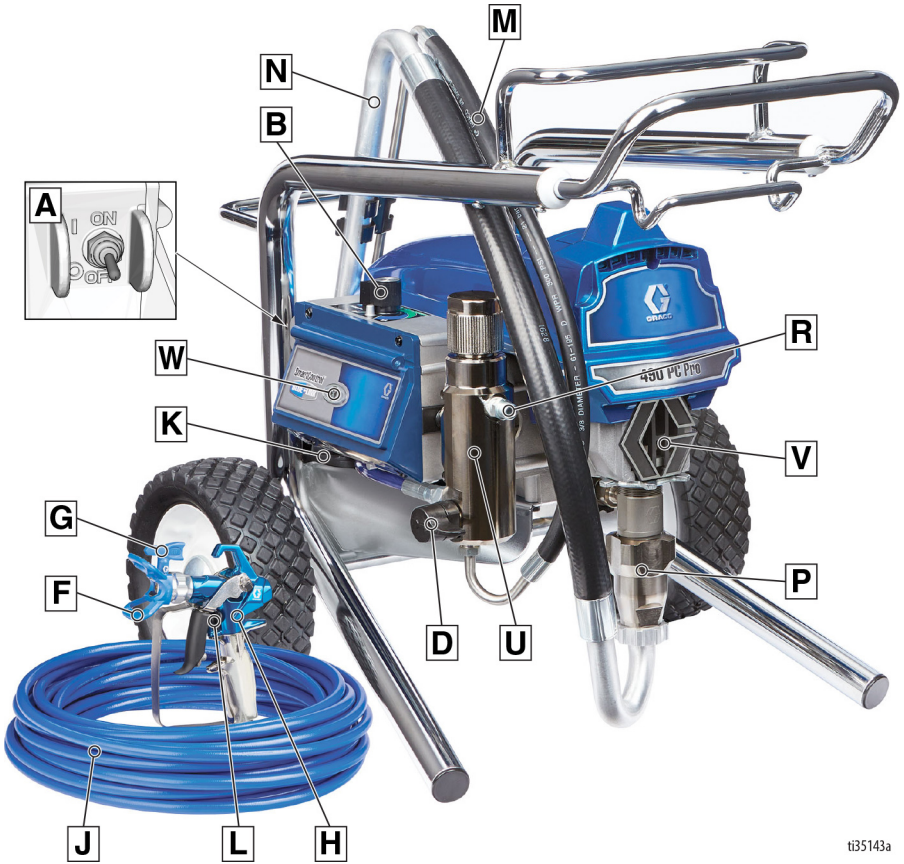

ti35143a

A	ON/OFF (įjungimo / išjungimo) jungiklis
B	Slėgio reguliatorius
D	Pripildymo vožtuvas
F	Antgalio apsauga
G	Purkštuvo antgalis
H	Pistoletas
J	Beorė žarna
K	Elektros kabelis
L	Gaiduko saugiklis
M	Išleidimo vamzdelis

N	Siurbimo vamzdelis
P	Siurblys
R	Skysčių išvadas
U	Filteras
V	Pirštų apsauga / TSL pripildymo vieta
W	„BlueLink™“ būklės indikatorius arba LCD ekranas
	Modelio / serijos etiketė (neparodyta, įrenginio apačioje.)

Sudėtinių dalių identifikavimas

„Hi-Boy“ modeliai

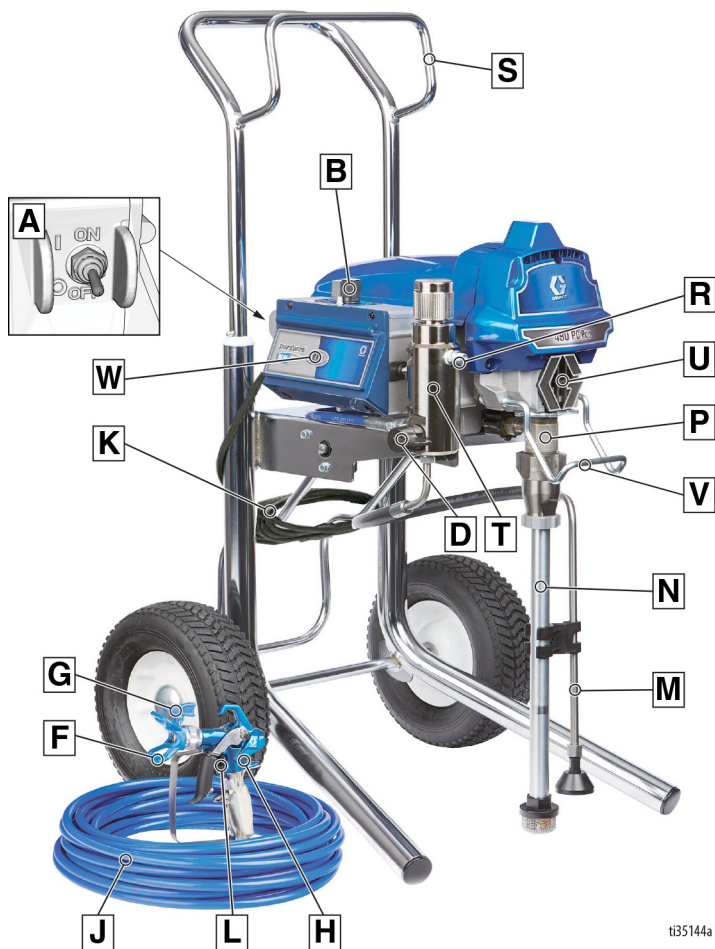





ti35144a

A	ON/OFF (įjungimo / išjungimo) jungiklis
B	Slėgio reguliatorius
D	Pripildymo vožtuvas
F	Antgalio apsauga
G	Purkštuvo antgalis
H	Pistoletas
J	Beorė žarna
K	Elektros kabelis
L	Gaiduko saugiklis
M	Išleidimo vamzdelis
N	Siurbimo vamzdelis

P	Siurblys
R	Skysčių išvadas
S	Laikiklis
T	Filteras
U	Pirštų apsauga / TSL pripildymo vieta
V	Kabliukas indui
W	„BlueLink™“ būklės indikatorius arba LCD ekranas
	Modelio / serijos etiketė (neparodyta, įrenginio apačioje.)

Įžeminimas

				
<p>Įrenginius būtina įžeminti, kad būtų sumažinta statinių kibirkščių ir elektros smūgio rizika. Elektros ar statinės kibirkštys gali sukelti garų užsidegimą ar sprogimą. Netinkamai įžeminus gali kilti elektros smūgio pavojus. Tinkamai įžeminant įrengiamas laidas, kuriuo gali nutekėti elektros srovė.</p>				

Šis gaminyje parduodamas su maitinimo laidu, turinčiu įžeminimo laidą ir atitinkamą įžeminimo kištuką.

Kištuką reikia įkišti į tinkamai sumontuotą ir pagal vietines taisykles įžemintą lizdą.

Nebandykite keisti pateikto kištuko, jeigu jis netelpa į lizdą, tokiu atveju kvalifikuotas elektrikas turėtų sumontuoti tinkamą lizdą.

Maitinimo reikalavimai

- 100–120 V įrenginiams reikia 100–120 VAC, 50/60 Hz, 12 arba 15 A, 1 fazės.
- 230 V įrenginiams reikia 230 VAC, 50/60 Hz, 7 arba 9A, 1 fazės.

Ilginimo kabeliai

Naudokite ilginimo kabelį su nepažeistu įžeminimo kontaktu. Jei reikia ilginimo kabelio, naudokite 3-jų laidų, mažiausiai 12 AWG (2,5 mm²) kabelį.

PASTABA: Naudojant mažesnio skersmens arba ilgesnius ilginimo laidus gali pablogėti purkštuvų darbo našumas.

Indai

Tirpikliai ir naftos pagrindu pagaminti skysčiai: žr. vietos kodą. Naudokite tik laidžius metalinius indus, padėtus ant laidaus paviršiaus, pvz., betono.

Nedėkite indo ant nelaidaus paviršiaus, pvz., popieriaus ar kartono, kuris trukdo tinkamai įžeminti.

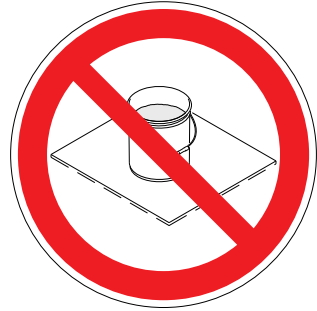

Visada įžeminkite metalinį indą: prijunkite įžeminimo laidą prie indo. Vieną galą prispauskite prie kibiro, kitą – prie faktinės įžeminimo vietos, pvz., vandens čiaupo.

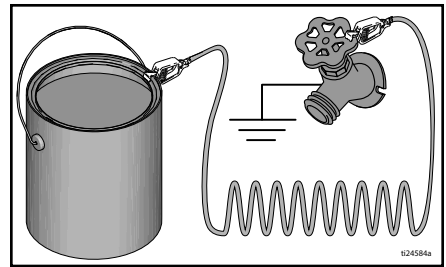

Kad būtų užtikrintas nepertraukiamas įžeminimas, kai purkštuvus plaunamas ar išleidžiamas slėgis, laikykite metalinę purškimo pistoletą dalį tvirtai prispaudę prie įžeminto metalinio indo šono, tada nuspauskite pistoleto gaiduką.

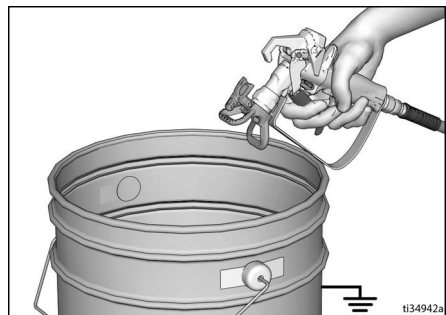

Slėgio išleidimo procedūra

Slėgio išleidimo procedūra



Pamatę šį simbolį vykdykite slėgio išleidimo procedūrą.

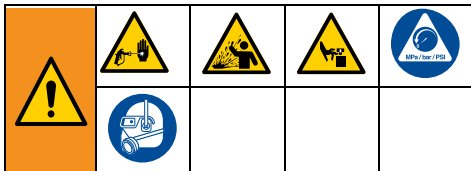

Šią įrangą veikia slėgis, kol jis sumažinamas neautomatiškai. Kad išvengtumėte sunkių suslėgto skysčio sukeliamų sužalojimų, pvz., dėl patekimo po oda, ištiškusio skysčio ar judančių dalių, baigę purkšti ir prieš valydami ar tikrindami purkštuvą bei prieš atlikdami įrenginio techninę priežiūrą atlikite slėgio sumažinimo procedūrą.

1. Perjunkite įjungimo / išjungimo jungiklį į padėtį **OFF** (išjungta).

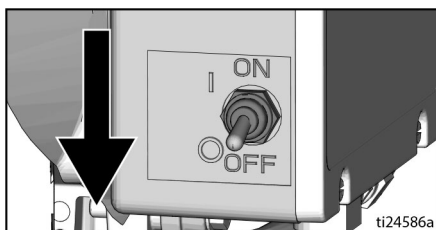

ti24586a

2. Įjunkite gaiduko saugiklį.

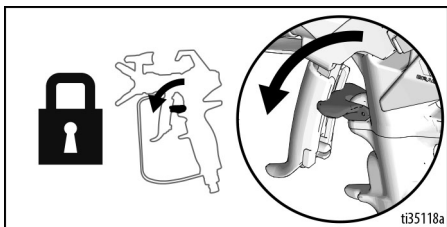

ti35118a

3. Slėgio reguliatoriumi nustatykite žemiausią slėgį.

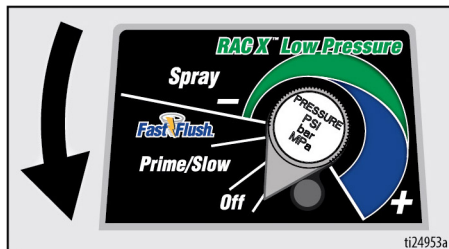

ti24953a

4. Išleidimo vamzdelį įdėkite į indą ir pasukite pripildymo vožtuvą žemyn, kad išleistumėte slėgį. Palikite jį pasuktą žemyn (atidarytą), kol būsite pasiruošę vėl purkšti.

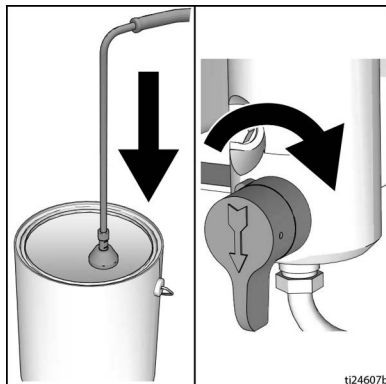

ti24607b

5. Laikykite metalinę purškimo pistoleto dalį tvirtai prispaudę prie įžeminto metalinio indo. Nukreipkite purškimo pistoletą į indą. Atlaisvinkite gaiduko saugiklį ir nuspauskite purškimo pistoleto gaiduką, kad išleistumėte slėgį.

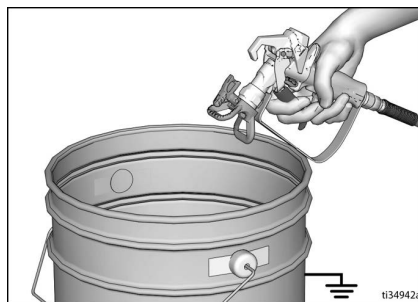

ti34942a

6. Įjunkite gaiduko saugiklį.
7. Jeigu įtariate, kad purškimo antgalis arba žarna užsikimšo arba slėgis ne visiškai išleistas:
 - a. **ITIN LĒTAI** atlaisvinkite antgalio apsaugą laikantią veržlę ar žarnos galiuko movą, kad slėgis būtų išleistas palaipsniui;
 - b. Visiškai atlaisvinkite veržlę arba jungtį.
 - c. Išvalykite užsikimšusią žarną arba purškimo antgalį.

Gaiduko saugiklis

Nepamirškite įjungti gaiduko saugiklį, kai baigėte purkšti, kad gaidukas atsitiktinai nenusispaustų ranka arba numetus ar trinkelėjęs.

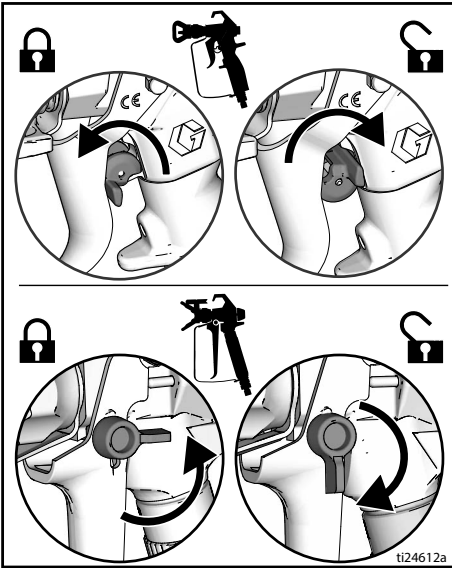

Nustatymas

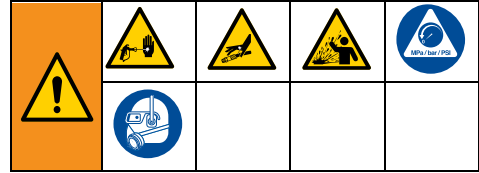

Kai išpakuojate purkštuvą pirmą kartą arba po ilgalaikio laikymo atlikite paruošimo procedūrą. Nustatydami įrangą pirmą kartą, iš skysčių išleidimo angos išimkite transportavimo aklą.

1. Beorę „Graco“ žarną prijunkite prie skysčio išleidimo angos. Tvirtai priveržkite veržliarakčiais.

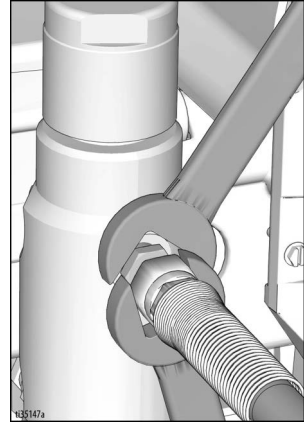

2. Kitą žarnos galą prijunkite prie purškimo pistoleto.

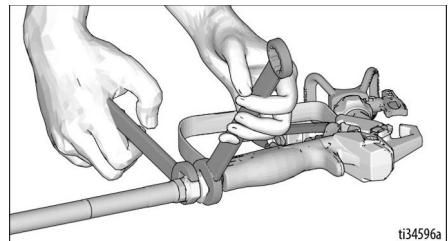

3. Tvirtai priveržkite veržliarakčiais.

Nustatymas

4. Įjunkite gaiduko saugiklį.

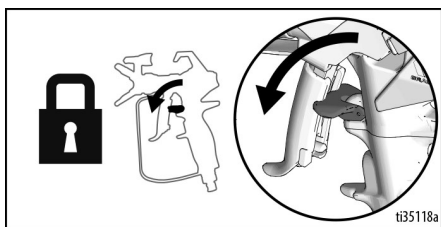

5. Nuimkite antgalio apsaugą.

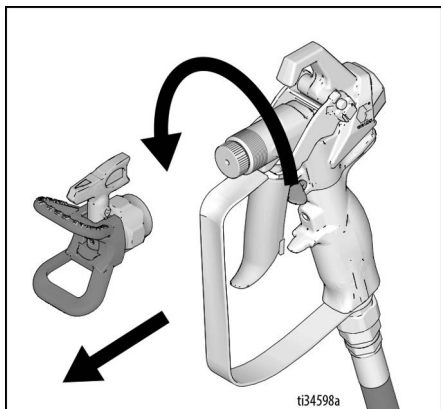

6. Kai išpakuojate purkštuvą pirmą kartą, nuimkite pakuotės medžiagas nuo įleidimo sietelio. Po ilgalaikio laikymo patikrinkite, ar įleidimo filtras nėra užsikimšęs arba užsiteršęs nuosėdomis.

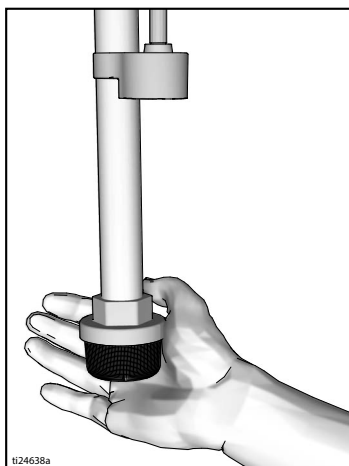

7. Užpildykite vamzdelio kaklelį sandarinančią veržlę TSL, kad sandarinimo detalės nesusidėvėtų per anksti. Tai darykite kiekvieną dieną arba kaskart purkšdami.

- Įstatykite TSL buteliuko antgalį į purkštuvo priekyje esančių grotelių centrinę viršutinę angą.
- Paspauskite buteliuką, kad įleistumėte pakankamai TSL erdvei tarp siurblio trauklės ir tarpiklio veržlės užpildyti.

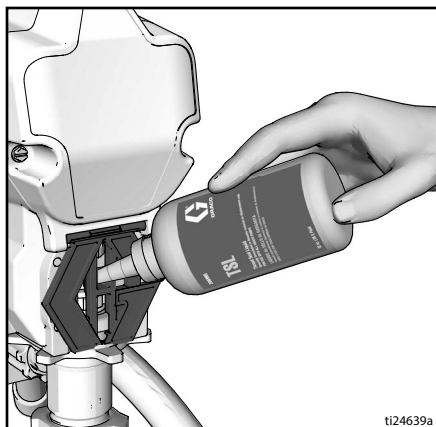

8. Įsitinkinkite, kad įjungimo / išjungimo jungiklis yra padėtyje **OFF** (išjungta).

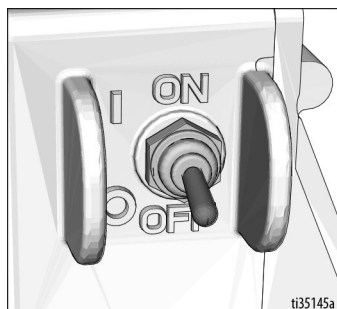

9. Elektros tiekimo kabelio kištuką įkiškite į tinkamai įžemintą lizdą.

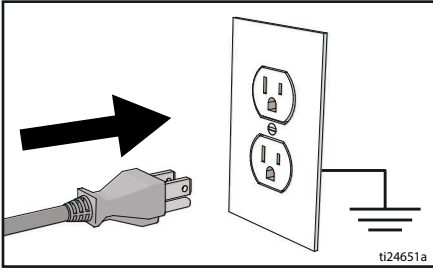

10. Pagrindinį vožtuvą pasukite žemyn.

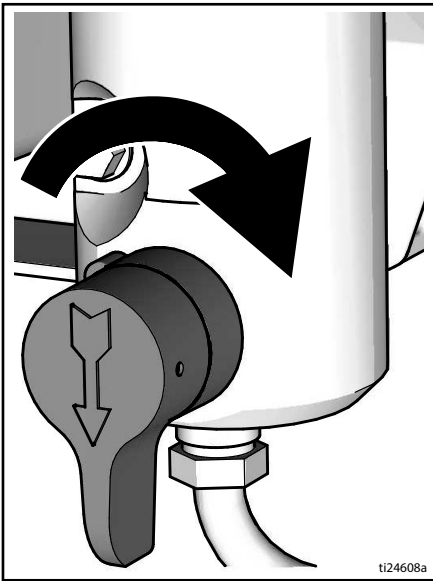

11. Skysčio ėmiklį su išleidimo vamzdeliu įdėkite į žemintą metalinį indą, iš dalies pripildytą plovimo skysčio. Žr. **įžeminimas**, 11 psl.

PASTABA: Nauji purkštuvai transportuojami su sandėliavimo skysčiu, kurį prieš naudojant purkštuvą reikia pašalinti vaitspiritu.

Patikrinkite, ar plovimo skystis suderinamas su medžiaga, kurią reikia purkšti. Gali prireikti dar kartą perplauti suderinamu skysčiu. Latestiniams dažams naudokite vandenį, o aliejiniams – vaitspiritą.

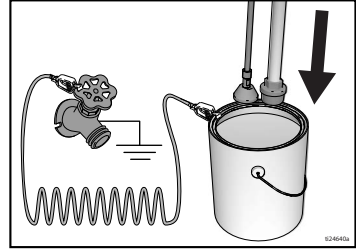

12. Slėgio reguliatorių pasukite į išjungimo padėtį (OFF).
13. Pasukite įjungimo / išjungimo jungiklį į padėtį **ON** (įjungta).
14. Pripildymo vožtuvą pasukite horizontaliai. Atlaisvinkite gaiduko užraktą.
15. Slėgio reguliatorių pasukite į padėtį „Prime/Slow“ (pildyti / lėtai).
16. Laikykite metalinę pistoleto dalį tvirtai prispaudę prie žeminto metalinio indo. Nuspauskite gaiduką ir plaukite vieną minutę.
17. Pasukite įjungimo / išjungimo jungiklį į padėtį **OFF** (išjungta).
18. Įjunkite gaiduko užraktą.
19. Išplovę sandėliavimo skystį iš purkštuvo, ištuštinkite indą. Vėl įdėkite skysčio ėmiklį su išleidimo vamzdeliu į žemintą metalinį indą, iš dalies pripildytą plovimo skysčio. Vandens pagrindu pagamintiems dažams plauti naudokite vandenį, o aliejiniams dažams – vaitspiritą.
20. Pasukite įjungimo / išjungimo jungiklį į padėtį **ON** (įjungta).
21. Pripildymo vožtuvą pasukite horizontaliai. Atlaisvinkite gaiduko užraktą.
22. Laikykite metalinę pistoleto dalį tvirtai prispaudę prie žeminto metalinio indo. Nuspauskite gaiduką ir plaukite, kol purkštuvus bus švarus.
23. Pasukite įjungimo / išjungimo jungiklį į padėtį **OFF** (išjungta).
24. Įjunkite gaiduko užraktą.
25. Dabar purkštuvus paruoštas įjungti ir purkšti.

Pradžia

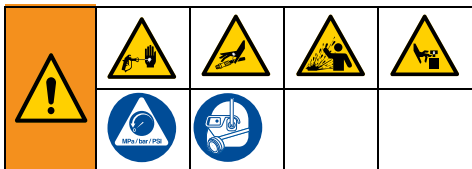

1. Atlikite **Slėgio išleidimo procedūra**, 12 psl.
2. Slėgio reguliatoriumi nustatykite žemiausią slėgį.

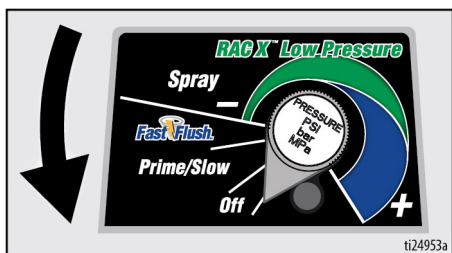

3. Pasukite įjungimo / išjungimo jungiklį į padėtį **ON** (įjungta).

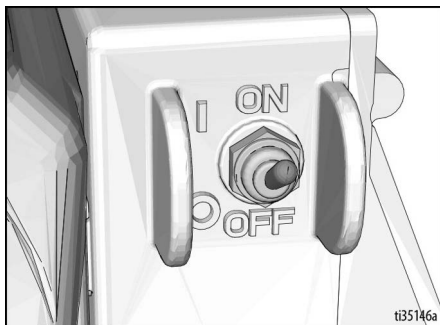

4. Skysčio ėmiklį įdėkite į dažų indą. Įkiškite išleidimo vamzdelį į indą su atliekų skysčiu.
5. Slėgio reguliatorių pasukite į padėtį „Fast Flush“ (greitas plovimas). Leiskite dažams cirkuluoti per išleidimo vamzdį 15 sekundžių.

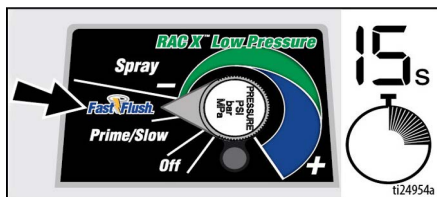

6. Pripildymo vožtuvą pasukite horizontaliai. Atlaisvinkite gaiduko užraktą.

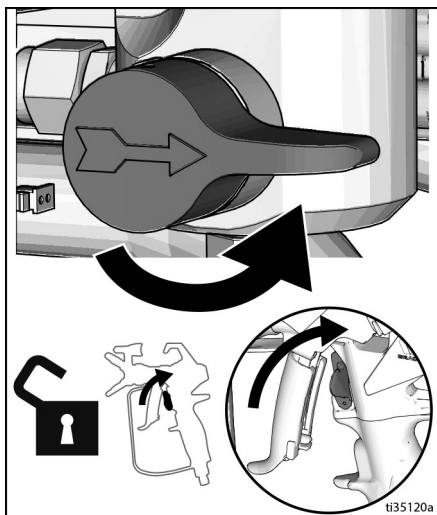

7. Nukreipkite pistoletą į įžemintą metalinį indą su atliekų skysčiu. Nuspauskite gaiduką ir laikykite, kol pasirodys dažai.

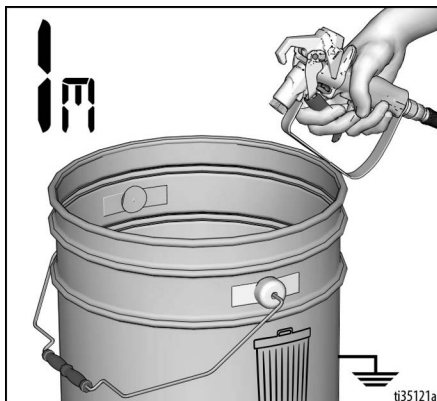

8. Tada nukreipkite pistoletą į dažų indą ir nuspaudę gaiduką purškite 20 sekundžių. Atleiskite gaiduką ir leiskite purkštuve susidaryti slėgiui. Ijunkite gaiduko užraktą.

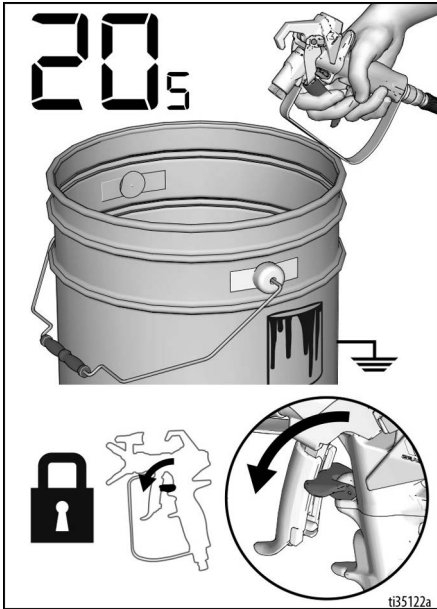

<p>Aukšto slėgio purškimo įrenginiu į kūną galima įpurkšti toksinų ir sukelti sunkų kūno sužalojimą. Niekuomet nemėginkite sustabdyti nuotėkio ranka ar skudurėliu.</p>				

9. Patikrinkite, ar nėra nuotėkių. Jei įvyktų nuotėkis, atlikite **Slėgio išleidimo procedūrą**, 12 psl., tada priveržkite visas tvirtinimo detales ir pakartokite paleisties procedūrą. Jeigu nuotėkio nėra, pereikite prie kito veiksmo.
10. Užsukite antgalio bloką ant pistoleto ir priveržkite. Žr. **Purškimo antgalio montavimas**, 18 psl. Nurodymų apie pistoleto surinkimą ieškokite atskirame pistoleto vadove.

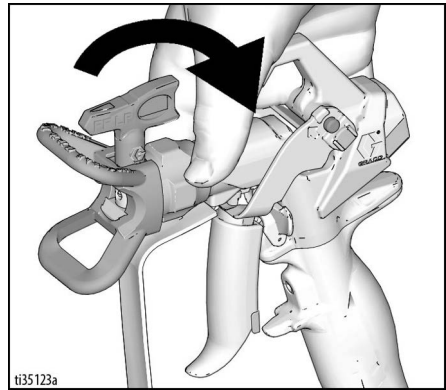

Naudojimas

Purškimo antgalio montavimas



Montuodami ar nuimdami purškimo antgalį ir antgalio apsaugą, kad išvengtumėte sunkių traumų dėl injekcijos į odą, nelaikykite rankos priešais purškimo antgalį.

1. Atlikite **Slėgio išleidimo procedūrą**, 12 psl.
2. Naudokite purškimo antgalį (A), kad įstumtumėte „OneSeal™“ (B) į antgalio apsaugą (C).

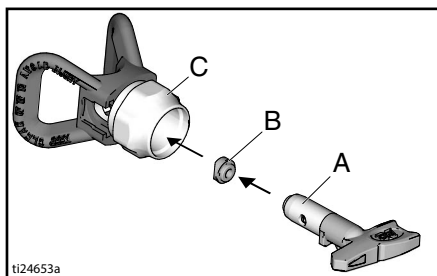

3. Įstatykite purškimo antgalį.

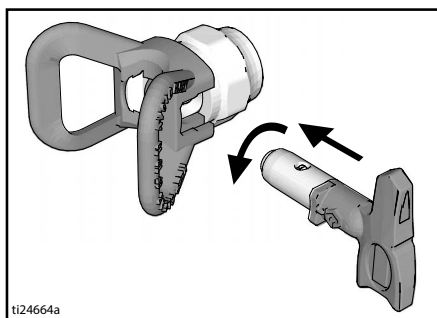

4. Prisukite bloką prie pistoleto. Priveržkite.

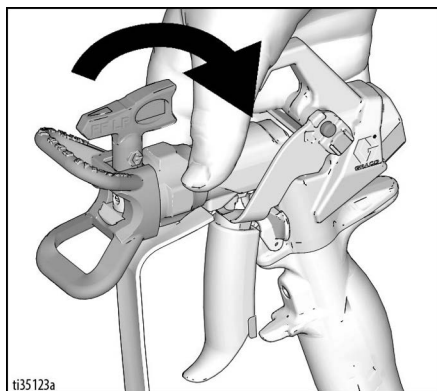

Purškimo

Naudojant „RAC X™ FF LP Fine Finish“ žemo slėgio aperčiamą purškimo antgalį, purškimo slėgį galima sumažinti. Purškiant žemesniu slėgiu mažiau prapurškama pro šalį ir sumažėja purškimo antgalio susidėvėjimas. Sureguliuokite purškimo slėgį, kad sumažėtų prapurškimas pro šalį.

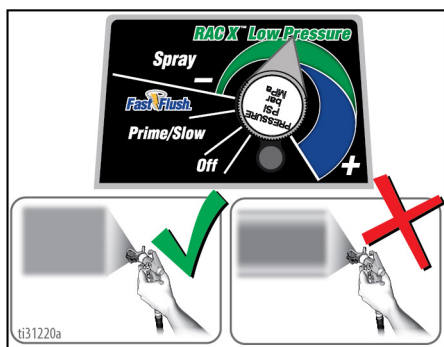

Išskaidytas, tolygus
vėduoklinis medžiagos
paskirstymas

Ruoželiai

1. Išpurškite bandomąją juostą. Slėgio reguliatoriumi nustatykite tokį slėgį, kad išpurkštos juostos kraštai nebūtų per daug ryškūs.

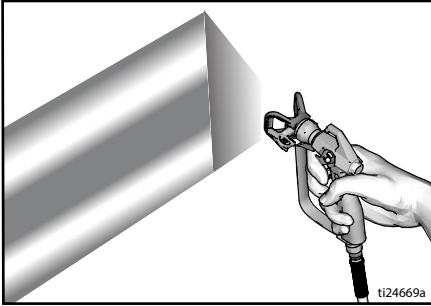

2. Jei tai nepadeda pašalinti ryškių kraštų, naudokite mažesnio dydžio antgalį.
3. Laikykite pistoletą statmenai, 25–30 cm (10–12 col.) atstumu nuo paviršiaus. Purškite judindami pistoletą pirmyn ir atgal, padengdami 50 % ankstesnio ruožo.

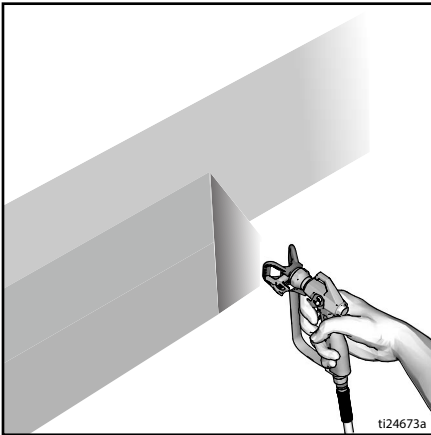

4. Pradėję judinti nuspauskite pistoleto gaiduką. Atleiskite gaiduką prieš sustodami. Papildomos informacijos apie purškimą ieškokite atskirame pistoleto vadove.

Užsikimšusio purškimo antgalio valymas



1. Atlaisvinkite gaiduką. Įjunkite gaiduko užraktą. Pasukite purškimo antgalį. Atlaisvinkite gaiduko užraktą. Paspauskite gaiduką, nukreipę į atliekų šalinimo sritį, kad kamštis pasišalintų.



2. Įjunkite gaiduko užraktą. Gražinkite purškimo antgalį („SprayTip“) į pirminę padėtį. Atlaisvinkite gaiduko užraktą ir tęskite purškimą.

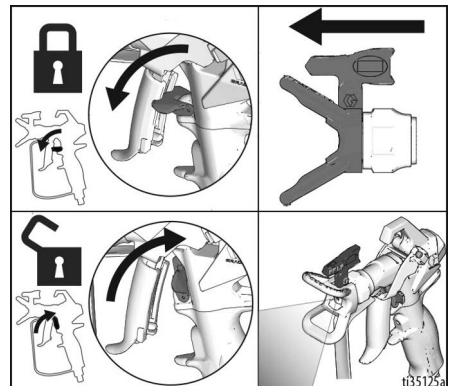

Naudojimas

Valymas

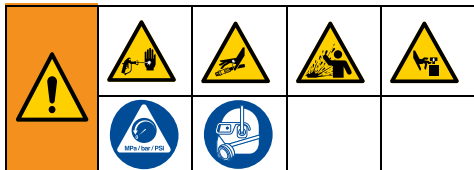

1. Atlikite **Slėgio išleidimo procedūrą**, 12 psl.
2. Nuimkite antgalio apsaugą ir purškimo antgalį. Papildomos informacijos ieškokite atskirame pistoleto vadove.

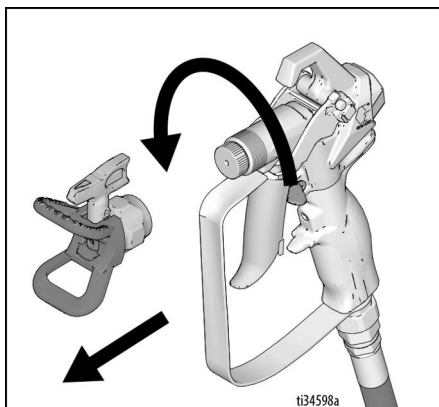

Greitas išleidimo vamzdelio plovimas

3. Ištraukite skysčio ėmiklį ir išleidimo vamzdelį iš dažų, nuvalykite dažų perteklių išorėje.

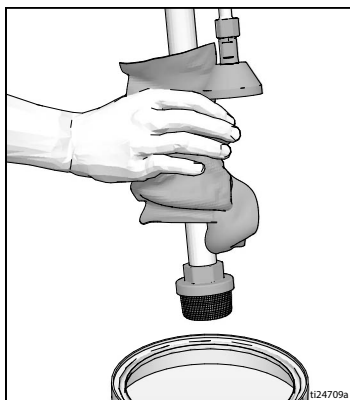

4. Skysčio ėmiklį įdėkite į indą su plovimo skysčiu. Vandens pagrindu pagamintiems dažams išplauti naudokite vandenį, o aliejiniams dažams išplauti – vaitspiritą. Įkiškite išleidimo vamzdelį į indą su atliekų skysčiu.

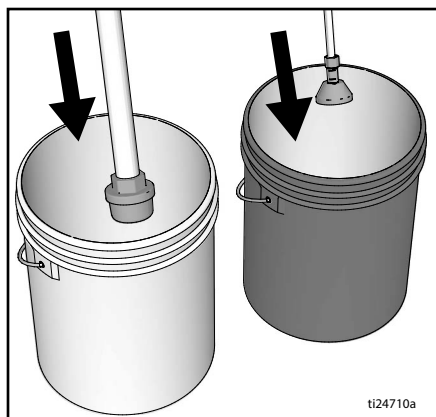

5. Norėdami plauti išleidimo vamzdelį ir siurbį, pasukite pripildymo vožtuvą žemyn.

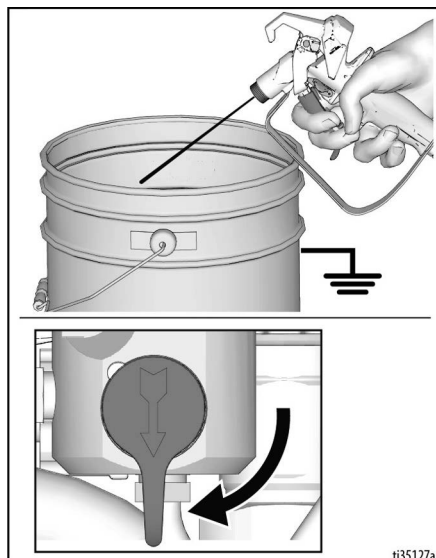

6. Slėgio reguliatorių pasukite į padėtį „Fast Flush“ (greitas plovimas), leiskite veikti, kol siurblys ims veikti tolygiai ir į atliekų indą bus pradėtas purkšti plovimo skystis.

Greitas žarnos ir pistoleto plovimas

7. Norėdami plauti beorę žarną ir purškimo pistoletą, pasukite pripildymo vožtuvą žemyn.
8. Laikykite pistoletą priešais atliekų indą. Atlaisvinkite gaiduko užraktą. Paspauskite pistoleto gaiduką ir pasukite reguliatorių į padėtį „Fast Flush“ (greitas plovimas), leiskite veikti, kol siurblys ims veikti tolygiai ir į atliekų indą bus pradėtas purkšti plovimo skystis.

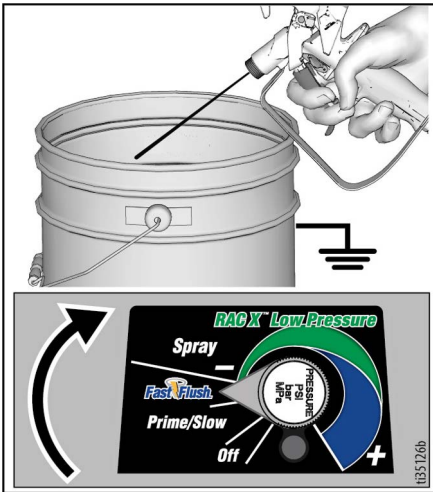

9. Nebespauskite pistoleto gaiduko.

10. Skysčio ėmiklį pakelkite virš plovimo skysčio.

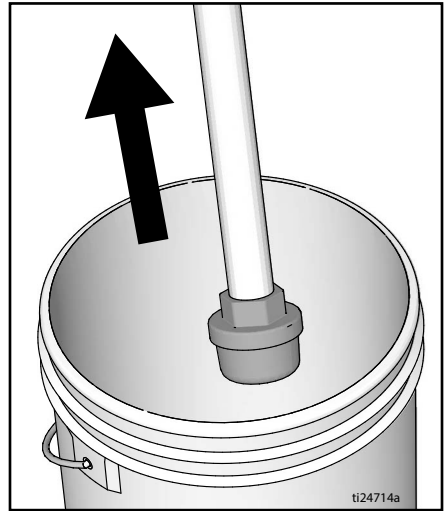

11. Pripildymo vožtuvas turi būti pasuktas horizontaliai. Nukreipkite pistoletą į indą su plaunamoju skystičiu ir paspauskite gaiduką, kad išleistumėte skystį iš žarnos.
12. Įjunkite gaiduko užraktą.



Naudojimas

13. Slėgio reguliatorių pasukite į išjungimo padėtį (OFF), o įjungimo / išjungimo jungiklį (ON/OFF) perjunkite į išjungimo (OFF) padėtį. Atjunkite purkštuvo maitinimą.

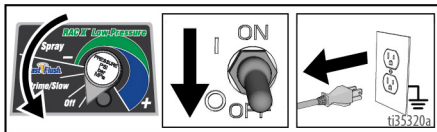

14. Išimkite filtrą iš pistoleto ir purkštuvo, jei jie buvo įdėti. Išvalykite ir patikrinkite. Įdėkite filtrą. Žiūrėkite atskirą purškimo pistoleto vadovą.

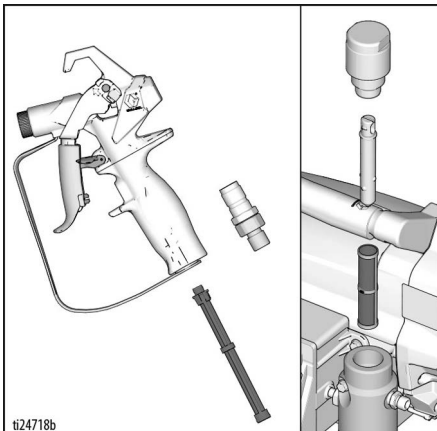

15. Jei plovimui naudojote vandenį, po to dar kartą perplaukite mineraliniais tirpikliais arba specialiu skysčiu „Pump Armor“, kad purškimo sistemos vidinis paviršius būtų padengtas apsauginiu sluoksniu, apsaugančiu nuo užšalimo ar korozijos.

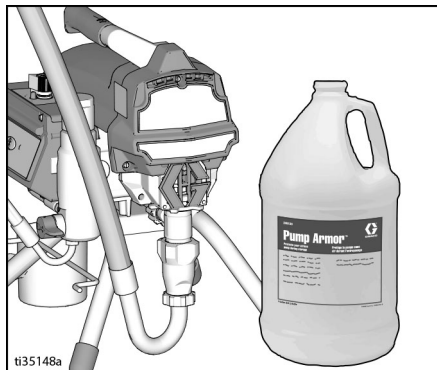

16. Purkštuvą, žarną ir pistoletą nuvalykite skudurėliu, sudrėkintu vandeniu ar mineraliniu tirpikliu.



Skaitmeninis ekranas

Dauguma modelių turi skaitmeninį ekraną. Šiame skyriuje paaiškinta, kaip naudoti šią funkciją.



Naudojimo pagrindinis meniu

Spustelėkite, kad pereitumėte į kitą ekraną. Palaikykite nuspaudę ekrano mygtuką penkias sekundes, jei norite pakeisti vienetus arba atstatyti duomenis.

1. Atlikite **Slėgio išleidimo procedūra**, 12 psl.
2. Įkiškite purkštuvu kištuką į įžemintą lizdą. Pasukite įjungimo / išjungimo jungiklį į padėtį **ON** (įjungta).

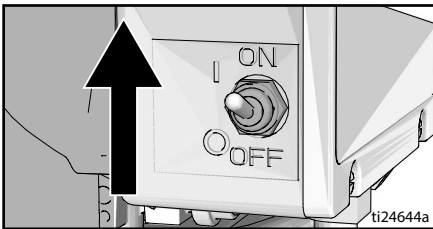
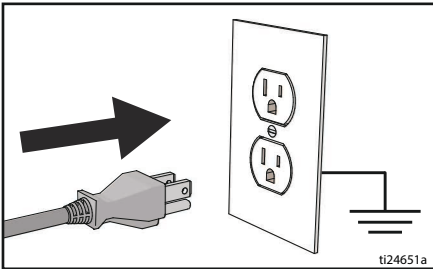

3. Pasirodo slėgio ekranas. Brūkšneliai ekrane atsiranda, kai slėgis mažesnis nei 14 bar, 1,4 MPa (200 psi).

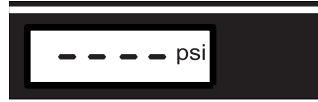

ti2786a

4. Trumpai paspauskite ekrano mygtuką, jei norite perjungti darbo metu sunaudojamus galonus (arba litrus x 10).

PASTABA: Ekrane trumpai parodoma **JOB**, tada pasirodo išpurkštų galonų skaičius virš 70 bar, 7 MPa (1 000 psi).



ti7486b

5. Palaikykite nuspaudę ekrano mygtuką, kol rodmuo bus gražintas į pradinę padėtį (nulį), arba trumpai spustelėkite mygtuką, kad perjungtumėte purkštuvu visos eksploatacijos metu sunaudotus galonus (arba litrų x 10).

PASTABA: Ekrane trumpai parodoma **LIFE**, tada pasirodo išpurkštų galonų skaičius virš 70 bar, 7 MPa (1 000 psi).



ti7487b

6. Jei norite pakeisti slėgio vienetus (bar, MPa arba psi), palaikykite nuspaudę ekrano mygtuką aštuonias sekundes, kol atsirast norimi matavimo vienetai. Jei pasirinkote barus arba MPa, galonai automatiškai pakeičiami į litrus x 10.

Naudojimas

Įrašytų duomenų rodmuo

1. Atlikite **Slėgio išleidimo procedūra**, 12 psl.
2. Paspauskite ekrano mygtuką ir perjunkite įjungimo / išjungimo jungiklį (ON/OFF) į įjungimo (**ON**) padėtį.

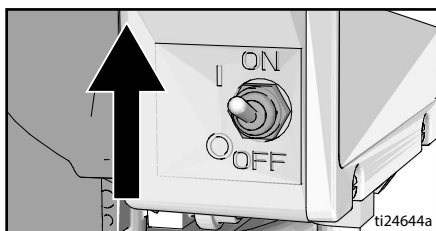

3. Vieną sekundę rodoma **S/N**, tada serijos numeris. Trumpai spustelėkite ekrano mygtuką, parodomas bendras variklio darbo valandų skaičius.



ti7489b

4. Trumpai spustelėkite ekrano mygtuką, parodomas paskutinis klaidos kodas: pvz., **E=07**. Informacijos, kaip šalinti sutrikimus, ieškokite **Elektrinė dalis**, 30 psl.



ti7490b

5. Norėdami ištrinti klaidos kodą, palaikykite nuspaužę ekrano mygtuką. Trumpai spustelėkite, kad perjungtumėte programinės įrangos laidą (**REV**).



ti7491b

6. Norėdami išėiti iš įrašytų duomenų, perjunkite įjungimo / išjungimo jungiklį (ON/OFF) į išjungimo (**OFF**) padėtį.

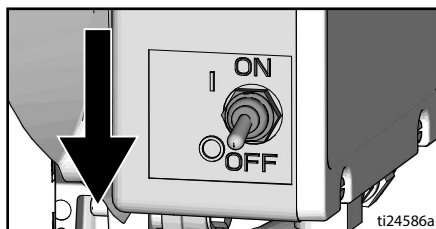

„BlueLink™“ programa

(Jeigu yra)

Atsisiųskite „Graco BlueLink“ programą iš „Apple App Store“, „Google Play“ ar kitų galimų programų parduotuvių, kad galėtumėte prisijungti prie purškimo pistoleto per „Bluetooth“.

„BlueLink“ programa leidžia pasiekti purkštuvu informaciją, nustatymus bei statistinius duomenis ir suteikia prieigą prie naudingų funkcijų, pavyzdžiui, „WatchDog™“, patobulinto techninės priežiūros stebėjimo, purkštuvu stebėjimo ir darbo stebėjimo. Susiraskite „Graco“ „BlueLink™“ programą tinklalapyje

<https://www.graco.com/BlueLink>



Papildomų nurodymų rasite programoje. Nurodymus taip pat galima rasti internete adresu:

<https://www.graco.com/BlueLinkSupport>



„BlueLink“ įjungimas ir išjungimas



„Graco BlueLink“ sistema naudoja „Bluetooth“ ryšiui tarp purkštuvu valdymo bloko ir mobiliojo telefono palaikyti. Norėdami išjungti „BlueLink“, išjungdami „Bluetooth“ siųstuvą, atlikite toliau nurodytus veiksmus.

1. Perjunkite ON/OFF (įjungimo / išjungimo) jungiklį į išjungimo (**OFF**) padėtį. Pasukite slėgio reguliavimo rankenėlę iki galo prieš laikrodžio rodyklę į **OFF** (išjungta) padėtį.
2. Atjunkite purkštuvą nuo maitinimo lizdo ir leiskite galiai išsisklaidyti 5 minutes.
3. Nuimkite valdymo dėžės gaubtą.
4. Pagrindiniame valdymo bloke atjunkite kabelį. Norėdami įjungti „BlueLink“, iš naujo prijunkite šį kabelį.



5. Vėl uždėkite valdymo dėžės gaubtą.

Techninė priežiūra

Reguliari techninė priežiūra yra svarbi, kad būtų užtikrintas tinkamas jūsų purkštuvo veikimas, kurią sudaro įprasti darbai, palaikantys purkštuvo funkcionalumą ir užkertantys kelią problemoms ateityje.



Prieš techninę priežiūrą atlikite **Slėgio išleidimo procedūrą**, 12 psl.

Veikla	Intervalas
Apžiūrėti / išvalyti purkštuvo filtrą, skysčio įleidimo filtrą ir pistoleto filtrą.	Kiekvieną dieną arba kaskart purškiant
Apžiūrėti, ar variklio skydo angos neužsikimšusios.	Kiekvieną dieną arba kaskart purškiant
Pripildyti TSL per TSL pripildymo vietą.	Kiekvieną dieną arba kaskart purškiant
Patikrinti purkštuvo sustojimą. Kai purkštuvo pistoleto gaidukas NENUSPAUSTAS, purkštuvo variklis turi sustoti ir nepasileisti, kol pistoleto gaidukas vėl nebus nuspaustas. Jei purkštuvą vėl įsijungia NENUSPAUDUS pistoleto gaiduko, apžiūrėkite, ar siurblyje nėra vidinio / išorinio nuotėkio ir ar nėra nuotėkio per pripildymo vožtuvą.	Kas 3 785 litrus (1 000 galonų)
Angos tarpiklio reguliavimas Kai, ilgiau panaudojus, per siurblio tarpiklį atsiranda nuotėkis, veržkite tarpiklio veržlę, kol nuotėkis dings arba sumažės. Taip bus galima išpurkšti dar apie 378,5 litrus prieš įdedant naujus tarpiklius. Tarpiklio veržlę galima priveržti neišimant sandarinamojo žiedo.	Prireikus, priklausomai nuo naudojimo



Techninė priežiūra gali būti suplanuota ir stebima per „Graco BlueLink“ programą.

Perdirbimas ir šalinimas tarnavimo laikui pasibaigus

Pasibaigus gaminio naudojimo trukmei, išmontuokite ir atiduokite perdirbti atsakingai.

Paruošimas

- Atlikite **Slėgio išleidimo procedūrą**, 12 psl.
- Išleiskite ir pašalinkite skysčius pagal galiojančius reglamentus. Žr. medžiagos gamintojo saugos duomenų lapą.

Išmontavimas ir perdirbimas

- Išimkite variklius, grandinės plokštes, ekranus ir kitus elektroninius komponentus. Išimkite apvalią bateriją iš baterijos laikiklio valdymo bloke. Perdirbkite pagal vietinius reglamentus.
- Neišmeskite elektroninių komponentų su buitinėmis ar komercinėmis atliekomis.
- Pristatykite likusį gaminį į perdirbimo įmonę.

Gedimų aptikimas ir šalinimas

Mechaninė dalis / skysčių srautas



1. Prieš tikrindami arba taisydami, vykdykite nurodymus, pateiktus skyriuje **Slėgio išleidimo procedūra**, 12 psl.
2. Prieš ardydami įrenginį patikrinkite visas galimas problemas ir jų priežastis.

Problema	Ką reikia patikrinti? Jei patikrinus nustatoma, kad viskas gerai, reikia atlikti toliau nurodytą patikrinimą	Ką daryti? Jeigu patikrinus aptinkama problema, atlikite šiame stulpelyje nurodytus veiksmus
valdymo bloko būklės indikatorius mirksi arba indikatorius yra išjungtas ir į purkštuvą tiekiamas srovė.	Gedimo būklė.	Kaip šalinti gedimą, žr. Elektrinė dalis , 30 psl.
Per mažas srautas ties siurblio išleidimo anga.	Susidėvėjęs purškimo antgalis.	Vykdykite Slėgio išleidimo procedūrą , 12 psl., tada pakeiskite antgalį. Žr. atskirą pistoleto arba antgalio vadovą.
	Purškimo antgalis užsikimšęs.	Išleiskite slėgį. Patikrinkite ir išvalykite purškimo antgalį.
	Dažų tiekimas.	Iš naujo pripildykite siurbį.
	Užsikimšęs įsiurbimo filtras.	Išimkite ir išvalykite, po to įdėkite atgal.
	Įsiurbimo vožtuvo rutuliukas ir stūmoklio rutuliukas įstatyti netinkamai	Nuimkite įsiurbimo vožtuvą ir išvalykite. Patikrinkite rutuliukus ir lizdus, ar ant jų nėra įraižių ir, jei reikia, pakeiskite. Žiūrėkite siurblio vadovą. Prieš naudodami dažus išvalykite juos filtru, kad pašalintumėte daleles, galinčias užkimšti siurbį.
	Užsikimšęs ar užterštas skysčio filtras arba antgalio filtras.	Filtrą išvalykite.
	Nuotėkis iš pripildymo vožtuvo.	Vykdykite Slėgio išleidimo procedūrą , 12 psl., tada suremontuokite pripildymo vožtuvą.
	Patikrinkite, ar siurblys liaujasi veikti atleidus pistoleto gaiduką. (Pripildymo vožtuvas neprateka.)	Suremontuokite siurbį. Žiūrėkite siurblio vadovą.
	Nuotėkis ties angos tarpiklio veržle, kuris gali reikšti, jog tarpikliai sudėvėti arba pažeisti.	Pakeiskite tarpiklius. Žiūrėkite siurblio vadovą. Taip pat patikrinkite stūmoklio vožtuvo lizdą, ar jame nėra sukietėjusių dažų bei įraižių ir, jei reikia, pakeiskite jį. Priveržkite tarpiklio veržlę / sušlapančią bakelį.

Gedimų aptikimas ir šalinimas

Problema	Ką reikia patikrinti? Jei patikrinus nustatoma, kad viskas gerai, reikia atlikti toliau nurodytą patikrinimą	Ką daryti? Jeigu patikrinus aptinkama problema, atlikite šiame stulpelyje nurodytus veiksmus
Per mažas srautas ties siurblio išleidimo anga.	Pažeista siurblio trauklė.	Suremontuokite siurbį. Žiūrėkite siurblio vadovą.
	Žemas sustojimo slėgis.	Pasukite slėgio reguliatorių iki galo pagal laikrodžio rodyklę. Pasirūpinkite, kad slėgio reguliatorius būtų tinkamai sumontuotas taip, kad jį būtų galima pasukti iki galo pagal laikrodžio rodyklę. Jei taip problema neišsprendžiama, pakeiskite slėgio daviklį.
	Stūmoklio tarpikliai sudėvėti arba pažeisti.	Pakeiskite tarpiklius. Žiūrėkite siurblio vadovą.
	Sandarinamasis žiedas siurblyje sudėvėtas arba pažeistas.	Pakeiskite sandarinamąjį žiedą. Žiūrėkite siurblio vadovą.
	Įsiurbimo vožtuvo rutulinė sklendė yra užblokuota medžiaga.	Išvalykite įsiurbimo vožtuvą. Žiūrėkite siurblio vadovą.
	Didelis slėgio kritimas žarnoje su sunkia medžiaga.	Sumažinkite bendrą žarnos ilgį.
	Patikrinkite, ar tinkamas ilginamojo laido skersmuo.	Žr. Ilginimo kabeliai , 11 psl.
Variklis veikia, tačiau siurblio stūmoklis nejuda	Švaistiklis pažeistas. Žiūrėkite siurblio vadovą.	Pakeiskite švaistiklį. Žiūrėkite siurblio vadovą.
	Pažeistos pavaros arba pavaros mechanizmo korpusas.	Patikrinkite pavaros mechanizmą ir pavaras, ar jos nesugadintos ir, jei reikia, pakeiskite.
Per didelis dažų nuotėkis ties angos tarpiklio veržle	Angos tarpiklio veržlė per laisva.	Išimkite angos tarpiklio veržlės poveržlę. Priveržkite angos tarpiklio veržlę tiek, kad sustabdytumėte nuotėkį.
	Angos tarpikliai sudėvėti arba pažeisti.	Pakeiskite tarpiklius. Žiūrėkite siurblio vadovą.
	Siurblio trauklė susidėvėjusi arba pažeista.	Pakeiskite trauklę. Žiūrėkite siurblio vadovą.
Skystis trykšta iš pistoleto	Siurblyje arba žarnoje yra oro.	Patikrinkite ir priveržkite visas skysčių jungtis. Pildymo metu kiek galima lėčiau įjunkite ir išjunkite siurbį.
	Purškimo antgalis iš dalies užsikimšęs.	Išvalykite antgalį. Žr. Užsikimšusio purškimo antgalio valymas , 19 psl.
	Skysčio tiekimo inde liko mažai skysčio arba jis yra tuščias.	Pripildykite indą skysčio. Pripildykite siurbį. Žiūrėkite siurblio vadovą. Dažnai tikrinkite skysčio tiekimą, kad nebūtų sugadintas siurblys.

Gedimų aptikimas ir šalinimas

Problema	Ką reikia patikrinti? Jei patikrinus nustatoma, kad viskas gerai, reikia atlikti toliau nurodytą patikrinimą	Ką daryti? Jeigu patikrinus aptinkama problema, atlikite šiame stulpelyje nurodytus veiksmus
Siurbį sunku užpildyti.	Siurblyje arba žarnoje yra oro.	Patikrinkite ir priveržkite visas skysčių jungtis. Pildymo metu kiek galima lėčiau įjunkite ir išjunkite siurbį.
	Nuotėkis įsiurbimo vožtuve.	Išvalykite įsiurbimo vožtuvą. Įsitinkinkite, kad rutuliuko lizdas neištrupėjęs arba nesusidėvėjęs ir rutuliukas jame gerai įdėtas. Iš naujo sumontuokite vožtuvą.
	Siurblio tarpikliai sudėvėti.	Pakeiskite siurblio tarpiklius. Žiūrėkite siurblio vadovą.
	Dažai per tiršti.	Atskieskite dažus vadovaudamiesi tiekėjo rekomendacijomis.
Purkštuvas paveikia 5–10 minučių, tada sustoja	Siurblio tarpiklio veržlė pernelyg priveržta. Kai siurblio tarpiklio veržlė pernelyg priveržta, tarpikliai ant siurblio trauklės riboja siurblio veikimą ir perkrauna variklį.	Atlaisvinkite siurblio tarpiklio veržlę. Patikrinkite, ar ties anga nėra nuotėkio. Jei reikia, pakeiskite siurblio tarpiklius. Žiūrėkite siurblio vadovą.

Gedimų aptikimas ir šalinimas

Elektrinė dalis

Požymis: purkštuvus neveikia, nustoja veikti arba neišsijungia.



Atlikite **Slėgio išleidimo procedūrą**, 12 psl.

1. Prijunkite purkštuvą prie tinkamos įtampos, įžeminto lizdo.
2. Perjunkite ON/OFF (įjungimo / išjungimo) jungiklį į išjungimo (**OFF**) padėtį, palaukite 30 sekundžių, o tada vėl įjunkite maitinimą (**ON**) (taip užtikrinsite, kad purkštuvus veikia įprastu režimu).
3. Pasukite slėgio reguliatorių pagal laikrodžio rodyklę 1/2 apsisukimo.

4. Nuimkite valdymo bloko gaubtą, kad matytumėte valdymo bloko būklės indikatorių. Skirta nustatyti, kurį kodą (ar bet kuris kitas kodas be srovės tiekimo) nurodo valdymo bloko būklės indikatorius. Perjunkite ON / OFF jungiklį į išjungimo padėtį (**OFF**), nuimkite valdymo bloko gaubtą, po to vėl įjunkite srovę (**ON**). Stebėkite būsenos indikatorių. Bendras šviesos diodo mirktelėjimų skaičius rodo klaidos kodą (pvz., du mirktelėjimai reiškia „CODE 02“).



Vykdydami klaidų aptikimo ir šalinimo procedūras, stovėkite atokiau nuo elektrinių ir judamųjų dalių. Norėdami išvengti elektros smūgio pavojaus, kai gaubtai nuimti klaidų aptikimo ir šalinimo procedūroms vykdyti, atjungę maitinimo laidą palaukite 5 sekundes, kad nebeliktų likutinės elektros srovės.

Koduoti klaidų pranešimai

KODAS	PRANEŠIMAS	VEIKSMAS
02	APTIKTAS DIDELIS SLĖGIS – SUMAŽINKITE SLĖGĮ	Patikrinkite, ar nėra užsikimšimų. Naudokite tik „Graco“ purškimo žarnas, naudokite mažiausiai 15 m / 50 pėdų.
03	NEAPTIKTAS SLĖGIO DAVIKLIS	Patikrinkite daviklio jungtį.
05	VARIKLIS NESISUKA	Patikrinkite variklio jungtis ir ar nėra mechaninio gedimo. Medžiaga gali būti per tiršta, praskieskite medžiagą.
06	VARIKLIS PERKAITĘS	Išjunkite purkštuvą. Patikrinkite variklio jungtis. Patikrinkite, ar neužsikimšusios gaubto vėdinimo angos. Purkštuvui atvesti gali prireikti valandos.

Gedimų aptikimas ir šalinimas

Problema	Ką reikia patikrinti?	Kaip patikrinti?
<p>Purkštuvus visiškai neveikia</p> <p>IR</p> <p>Valdymo bloko būklės indikatorius niekada nešviečia</p>	<p>Žr. veiksmų grafiką, psl. 35.</p>	
<p>Purškiklis neišsijungia</p> <p>IR</p> <p>Valdymo bloko būklės indikatorius sumirksi 2 kartus iš eilės</p>	<p>Valdymo blokas.</p>	<p>Pakeiskite valdymo bloką.</p>
<p>Purkštuvus visiškai neveikia</p> <p>IR</p> <p>Valdymo bloko būklės indikatorius sumirksi 2 kartus iš eilės</p>	<p>Patikrinkite daviklį arba daviklio jungtis.</p>	<p>Išitikinkite, ar sistemoje nėra slėgio (žr. skyrelį Slėgio išleidimo procedūra, 12 psl.). Patikrinkite, ar nėra užsikimšimų skysčio kanale, pvz., ar neužsikimšo filtras.</p> <p>Naudokite beorę dažų purškimo žarną be metalinio apypino. Naudojant mažą žarną arba žarną su metaliniu apypinu gali susidaryti pikinės slėgio vertės.</p> <p>Perjunkite ON/OFF (įjungimo / išjungimo) jungiklį į išjungimo (OFF) padėtį ir atjunkite purkštuvo maitinimą.</p> <p>Patikrinkite daviklį ir jungtis su valdymo bloku.</p> <p>Atjunkite daviklį nuo valdymo bloko lizdo. Patikrinkite, ar daviklis ir valdymo bloko kontaktai yra švarūs ir laikosi tvirtai.</p> <p>Prijunkite daviklį prie valdymo bloko lizdo. Prijunkite elektros srovę, perjunkite įjungimo / išjungimo (ON/OFF) jungiklį į įjungimo padėtį (ON) ir pasukite reguliatorių 1/2 apsisukimo pagal laikrodžio rodyklę. Jei purkštuvus tinkamai neveikia, įjungimo / išjungimo (ON/OFF) jungiklį nustatykite į išjungimo padėtį (OFF) ir vykdykite kitą žingsnį.</p> <p>Įmontuokite naują daviklį. Prijunkite elektros srovę, perjunkite įjungimo / išjungimo (ON/OFF) jungiklį į įjungimo padėtį (ON) ir pasukite reguliatorių 1/2 apsisukimo pagal laikrodžio rodyklę. Jei purkštuvus veikia netinkamai, pakeiskite valdymo bloką.</p>

Gedimų aptikimas ir šalinimas

Problema	Ką reikia patikrinti?	Kaip patikrinti?
<p>Purkštuvas visiškai neveikia</p> <p>IR</p> <p>Valdymo bloko būklės indikatorius sumirksi 3 kartus iš eilės</p>	<p>Patikrinkite daviklį arba daviklio jungtis (valdymo blokas neaptinka slėgio signalo).</p>	<p>Perjunkite ON/OFF (įjungimo / išjungimo) jungiklį į išjungimo (OFF) padėtį ir atjunkite purkštuvo maitinimą. Patikrinkite daviklį ir jungtis su valdymo bloku.</p> <p>Atjunkite daviklį nuo valdymo bloko lizdo. Patikrinkite, ar daviklio ir valdymo bloko kontaktai yra švarūs ir laikosi tvirtai.</p> <p>Prijunkite daviklį prie valdymo bloko lizdo. Prijunkite elektros srovę, įjungimo / išjungimo (ON/OFF) jungiklį perjunkite į įjungimo padėtį (ON) ir pasukite reguliatorių 1/2 apsisukimo pagal laikrodžio rodyklę. Jeigu purkštuvas neveikia, įjungimo / išjungimo (ON/OFF) jungiklį perjunkite į išjungimo padėtį (OFF) ir vykdykite kitą žingsnį.</p> <p>Prijunkite patikrintą veikiančią daviklį prie valdymo bloko lizdo.</p> <p>Perjunkite ON/OFF (įjungimo / išjungimo) jungiklį į įjungimo (ON) padėtį ir pasukite reguliatorių 1/2 apsisukimo pagal laikrodžio rodyklę. Jei purkštuvas ima veikti, sumontuokite naują daviklį. Jei purkštuvas neveikia, pakeiskite valdymo bloką.</p> <p>Patikrinkite daviklio varžą ommetru (tarp raudono ir juodo laidų mažiau kaip 9 kiloomai, o tarp žalio ir geltono laidų – 3–6 kiloomai).</p>
<p>Purkštuvas visiškai neveikia</p> <p>IR</p> <p>Valdymo bloko būklės indikatorius sumirksi 5 kartus iš eilės</p>	<p>Valdymo blokas nurodo varikliui veikti, bet variklio velenas nesisuka. Gali būti užsiblokavęs rotorius, tarp variklio ir valdymo bloko gali būti atvira jungtis, yra su varikliu arba valdymo bloku susijusi problema arba variklis vartoja per daug amperų.</p>	<ol style="list-style-type: none"> 1. Išimkite siurblių ir pamėginkite įjungti purkštuva. Jei variklis veikia, patikrinkite, ar siurblys arba pavara neužsiblokavo arba neužšalo. Jei purkštuvas neveikia, tęskite nuo 2 žingsnio. 2. Perjunkite ON/OFF (įjungimo / išjungimo) jungiklį į išjungimo (OFF) padėtį ir atjunkite purkštuvo maitinimą. 3. Atjunkite variklio jungtį (-is) nuo valdymo bloko lizdo (-ų). Patikrinkite, ar variklio jungtis ir valdymo bloko kontaktai yra švarūs ir laikosi tvirtai. Jei kontaktai yra švarūs ir laikosi tvirtai, tęskite nuo 4 žingsnio. 4. Nustatykite purkštuva į išjungimo padėtį (OFF) ir pasukite variklio sparnuotę 1/2 apsisukimo. Vėl įjunkite purkštuva. Jei purkštuvas veikia, pakeiskite valdymo bloką. Jei purkštuvas neveikia, tęskite nuo 5 žingsnio.

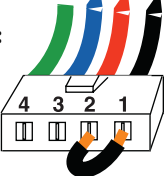
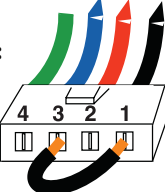
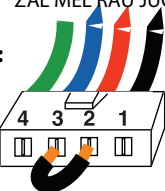
Problema	Ką reikia patikrinti?	Kaip patikrinti?
		<p>5. Atlikite sukimosi testą Tikrinkite ties didžiąja 4 kaiščių variklio srities jungtimi. Atjunkite skysčių siurbį nuo purkštuvo. Išbandykite variklį, tarp 1 ir 2 kontaktų nutiesdami jungės laidą. Pasukite variklio ventiliatorių apie 2 apsisukimų per sekundę greičiu. Sparnuotės srityje turi būti jaučiamas trūkčiojantis pasipriešinimas judėjimui. Jei pasipriešinimas nejauciamas, reikia pakeisti variklį. Pakartokite su 1 ir 3 bei 2 ir 3 kontaktais. Šio bandymo metu 4 kontaktas (žalias laidas) nenaudojamas. Jei visi sukimosi testo rezultatai teigiami, tęskite nuo 6 žingsnio.</p> <p>ŽAL MĖL RAU JUO</p> <p>1 ŽINGSNIS:</p>  <p>ŽAL MĖL RAU JUO</p> <p>2 ŽINGSNIS:</p>  <p>ŽAL MĖL RAU JUO</p> <p>3 ŽINGSNIS:</p> 
		<p>6. Atlikite trumpą vietinį testą: tikrinkite ties didžiąja 4 kaiščių variklio srities jungtimi. Tarp 4 kontakto, žemėnimo laido ir bet kurio kito iš likusių 3 kontaktų sujungimo neturi būti. Jei variklio vietinių jungčių bandymų rezultatai netinkami, pakeiskite variklį.</p> <p>7. Vėl prijunkite variklio jungtį (-is) prie valdymo bloko lizdo (-y). Prijunkite elektros srovę, įjungimo / išjungimo (ON/OFF) jungiklį perjunkite į įjungimo padėtį (ON) ir pasukite reguliatorių 1/2 apsisukimo pagal laikrodžio rodyklę. Jei variklis nesisuka, pakeiskite valdymo bloką.</p>

Gedimų aptikimas ir šalinimas

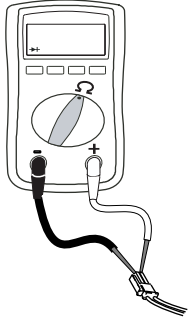
Problema	Ką reikia patikrinti?	Kaip patikrinti?
<p>Purkštuvas visiškai neveikia IR</p> <p>Valdymo bloko būklės indikatorius sumirksi 6 kartus iš eilės</p>	<p>Variklis perkaito arba sugedo variklio terminis įtaisas.</p>	<p>Leiskite purkštuvui atvėsti. Jei atvėsus purkštuvas veikia, pašalinkite perkaitimo priežastį. Laikykite purkštuvą vėsesnėje vietoje su gera ventiliacija. Pasirūpinkite, kad oro įleidimo į variklį angos nebūtų užkimštos. Jei purkštuvas vis tiek neveikia, pakeiskite variklį.</p> <p>PASTABA: Norint atlikti testą, variklis turi būti atvėsus.</p> <ol style="list-style-type: none"> 1. Patikrinkite šiluminio įtaiso jungtį (geltoni laidai) ties valdymo bloku. 2. Atjunkite šiluminio įtaiso jungtį nuo valdymo bloko lizdo. Įsitikinkite, kad kontaktai yra švarūs ir tvirtai laikosi. Išmatuokite šiluminio įtaiso varžą. Jei matavimo duomenys neteisingi, pakeiskite variklį.
		<p>Patikrinkite variklio šiluminį jungiklį Atjunkite šiluminius laidus. Nustatykite matuoklį ties omų rodmenimis. Matuoklis turi rodyti 100 kiloomų.</p>  <ol style="list-style-type: none"> 3. Vėl prijunkite šiluminio įtaiso jungtį prie valdymo bloko lizdo. Prijunkite elektros srovę, nustatykite purkštuvą į padėtį ON ir pasukite reguliatorių 1/2 apsisukimo pagal laikrodžio rodyklę. Jei purkštuvas nesisuka, pakeiskite valdymo bloką.
<p>Bendrosios su elektra susijusios problemos</p>	<p>Variklio laidai gerai pritvirtinti ir tinkamai sujungti.</p> <p>Variklio rotoriaus komutatorius: patikrinkite, ar jame nėra nuodegų, įpjovų arba didelių nelygumų.</p>	<p>Pakeiskite laisvus gnybtus; prisukite juos prie laidų. Patikrinkite, ar gnybtai tvirtai sujungti.</p> <p>Nuvalykite spausdintinės plokštės gnybtus. Tvirtai sujunkite laidus.</p> <p>Išimkite variklį ir kreipkitės į remonto dirbtuves, kurių specialistai sutvarkytų komutatoriaus paviršių (jei tai įmanoma).</p>

„Elektra“ tęsinys

Purkštuvas neveikia

(Veiksmai nurodyti kitame puslapyje)

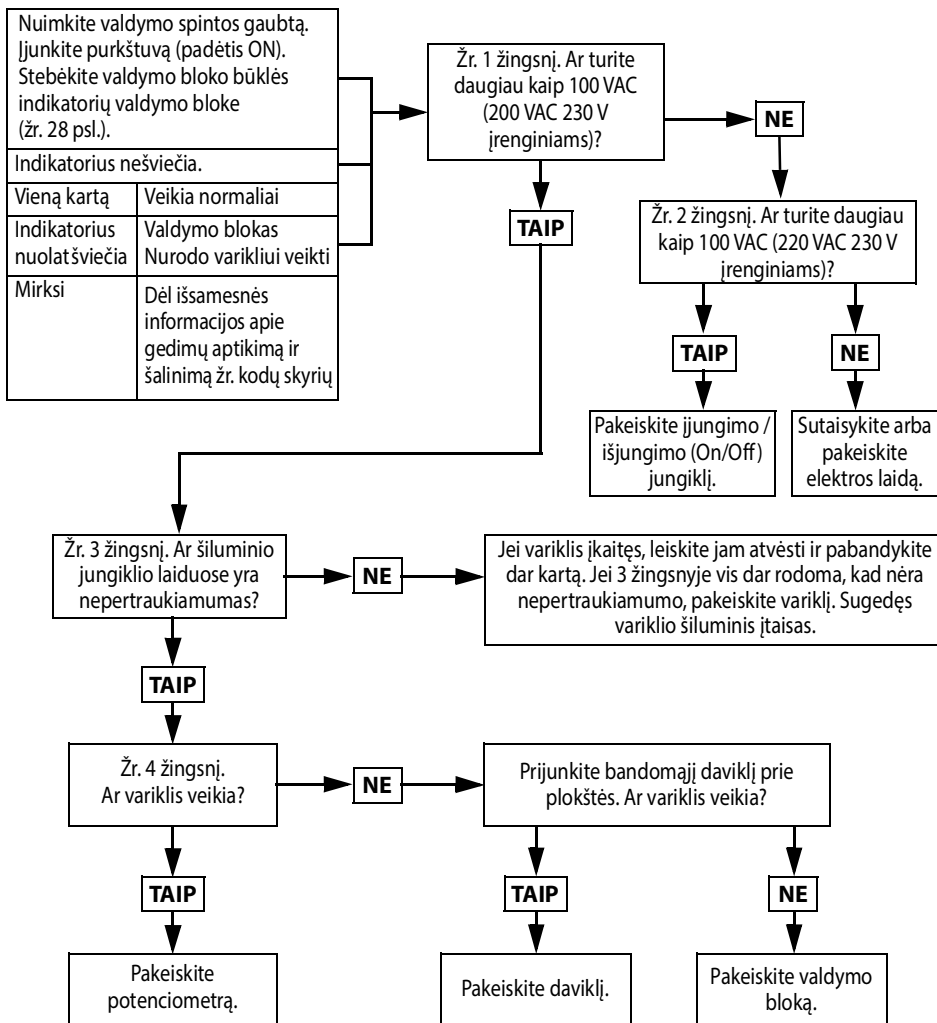

t124726a

Gedimų aptikimas ir šalinimas

1 veiksmas.

Prijunkite elektros laidą ir pasukite jungiklį į įjungimo padėtį (ON). Prijunkite zondus prie valdymo bloko. Pasukite matuoklį ties kint. srovės voltais.

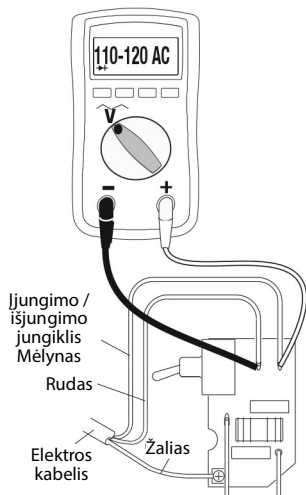

2 veiksmas.

Prijunkite elektros laidą ir pasukite jungiklį į įjungimo padėtį (ON). Prijunkite zondus prie valdymo bloko. Pasukite matuoklį ties kint. srovės voltais.

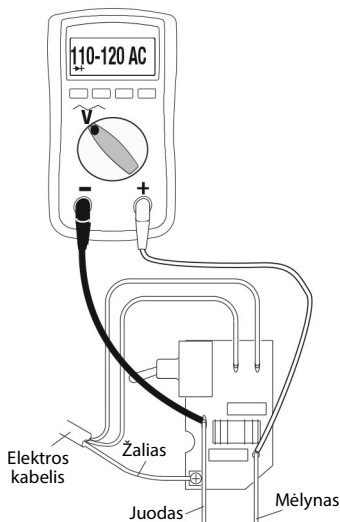

3 veiksmas.

Patikrinkite variklio šiluminį jungiklį. Atjunkite geltonus laidus. Matuoklis turi rodyti 100 kiloomų. PASTABA. Variklis matavimo metu turi būti vėsus.

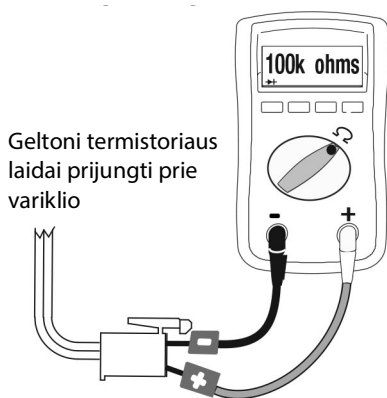

4 veiksmas.

Atjunkite potenciometrą. Prijunkite elektros laidą ir pasukite jungiklį į įjungimo padėtį (ON).

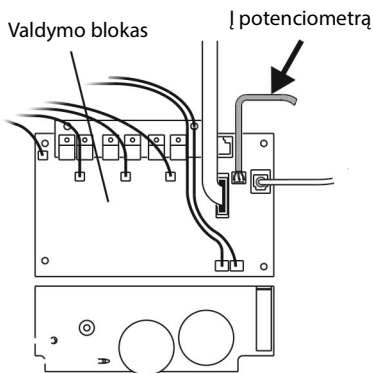

ti24084a

„Elektra“ tęsinys

Purkštuvas neišsijungia

1. Vykdykite skyrelį **Slėgio išleidimo procedūra**, 12 psl. Palikite pripildymo vožtuvą atvirą (pasuktą žemyn) ir perjunkite ON/OFF (įjungimo / išjungimo) jungiklį į išjungimo (**OFF**) padėtį.
2. Nuimkite valdymo spintos gaubtą, kad būtų matomas valdymo bloko indikatorius, jei jis yra.

Gedimų aptikimo ir šalinimo procedūra

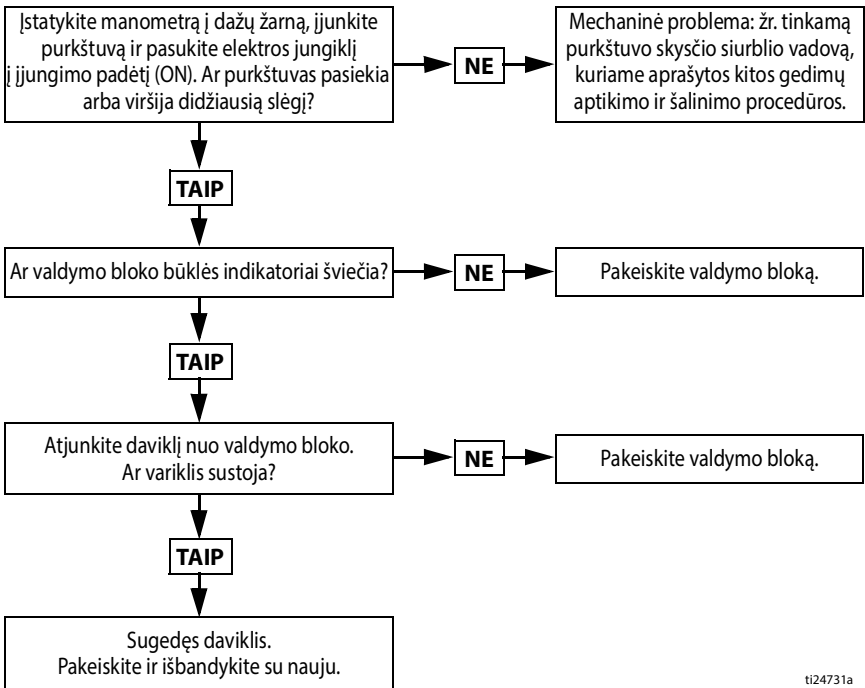

tl24731a

490/495/395EU „Stand“ purkštuvai

490/495/395EU „Stand“ purkštuvai

Nuor.	Sukimo momentas
	15,8–18,1 N•m (140–160 col./svar.)
	2,6–3,0 N•m (23–27 col./svar.)
	„Hammer Tight“
	33,9–40,7 N•m (20–30 pėd./svar.)

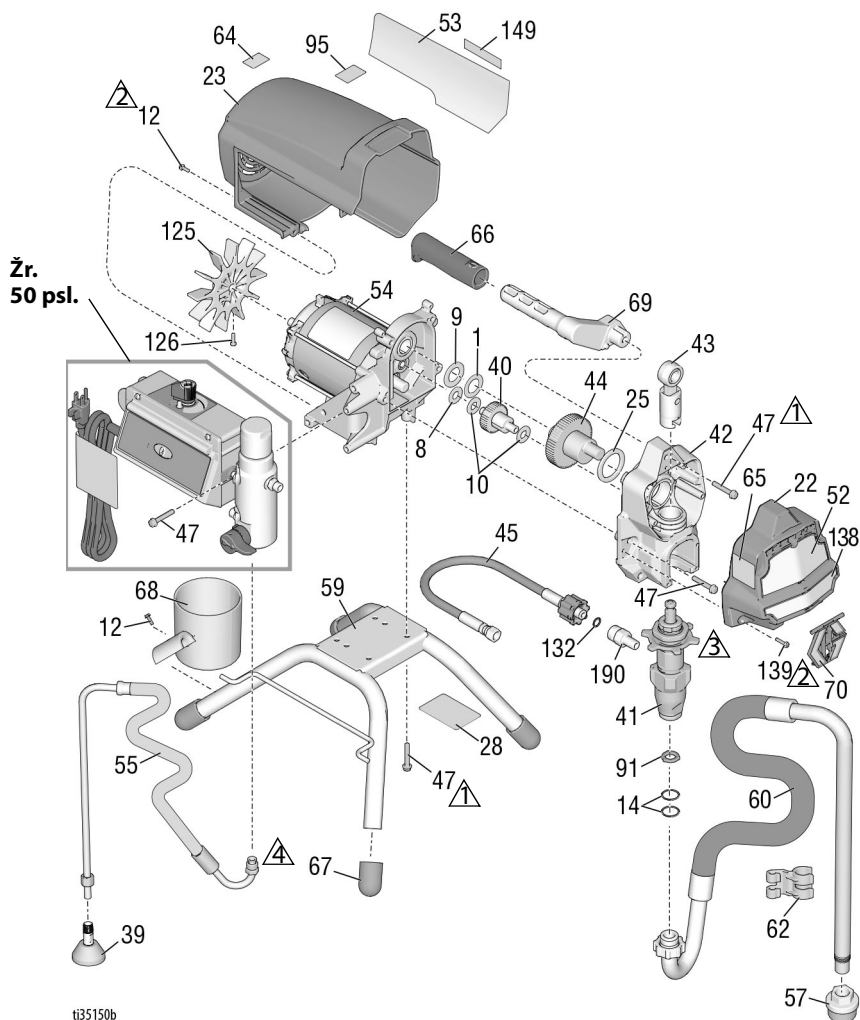

t35150b

490/495/395EU „Stand“ purkštuvų dalių sąrašas

Nuor. Dalis	Aprašas	Kiekis	Nuor. Dalis	Aprašas	Kiekis		
1	107434	GUOLIS, atraminis	1	55	246381	ŽARNA, išleidimo, „Stand“, <i>apima 39, 62</i>	1
8	116073	POVERŽLĖ, ašinė	1	57	276897	ŠAVARŽA, 7/8-14 suv.	1
9	116074	POVERŽLĖ, ašinė	1	59	19Y413	RINKINYS, rėmas, stovinis, <i>apima 67</i>	1
10	116079	GUOLIS, atraminis	2	60	246386	RINKINYS, siurbimo žarnos, <i>apima 14, 57, 62</i>	1
12	117501	VARŽTAS, maš., šešiakampe poveržlės galvute	9	61	Žiūrėkite 48 psl.	PISTOLETAS, purškimo (neparodytas)	1
14	117559	SANDARINIMO ŽIEDAS	2	62	276888	ŠAVARŽA, išleidimo linijos	1
22	17C541	DANGTIS, priekinis, dažytas	1	63▲	Žiūrėkite 48 psl.	ETIKETĖ, įspėjamoji	1
23	287900	SKYDAS, variklio, dažytas <i>apima 12</i>	1	64▲	16G596	ETIKETĖ, įspėjamoji (Europa)	1
25	180131	GUOLIS, atraminis	1	65▲	Žiūrėkite 48 psl.	ETIKETĖ, įspėjamoji	1
28		ETIKETĖ, identifikacija, skaidri	2	66	116139	KOTAS, rankenos	1
33	238049	SKYSTIS, TSL (neparodytas)	1	67	15G857	GAUBTELIS, kojėlės	4
34▲	Žiūrėkite 48 psl.	Medicininė įspėjamoji KORTELE (neparodyta)	1	68	15G838	GAUBTELIS, įsiurbimo / išleidimo	1
39	241920	KREIPTUVAS, srieginis	1	69	287072	RANKENA, purkštuvo, <i>apima 47, 66</i>	1
40	249194	PAVARA, reduktorius	1	70	17C483	GAUBTAS, siurblio trauklė	1
41		SIURBLYS, tūrinis, PC	1	91	115099	POVERŽLĖ, sodo žarnos	1
	17C487	Šiaurės Amerika		95	15Y118	ETIKETĖ, „Pagaminta JAV“	1
	17C488	Azija / ANZ / Japonija/Taivas / Korėja		125	287898	RINKINYS, sparnuotė (apima 126)	1
	17C489	Europa		126	115477	VARŽTAS, maš., „Torx“	1
42	24W817	KORPUSAS, pavaros, PC, <i>apima 10, 47</i>	1	132	16H137	SANDARINAMASIS ŽIEDAS, FX-90	1
43	24W640	TRAUKLĖ, jungiamoji, PC	1	139	127914	VARŽTAS, mech., su išdroža, šešiak.	3
44	24X020	RINKINYS, remonto, alkūninio veleno, <i>apima 25</i>	1	149		ETIKETĖ, namų centras	1
45	24W830	RINKINYS, žarnos, suj., PC, <i>apima 132</i>	1		17P924	490, 495	
46	Žiūrėkite 48 psl.	ŽARNA, suj., 1/4 col. x 15,24 m (neparodyta)	1		17P925	395EU	
47	117493	VARŽTAS, maš., šešiakampe poveržlės galvute	13	190	17C231	TVIRTINIMO DETALĖ, siurblys, 1/4 NPT	1
52	Žiūrėkite 48 psl.	ETIKETĖ, priekinė, viršutinė / apatinė	1				
53	Žiūrėkite 48 psl.	ETIKETĖ, šoninė	1				
54		VARIKLIS, <i>apima 1, 8, 9, 10, 125, 126</i>	1				
	287805	490/495/395EU			206994	SKYSTIS, TSL, 8 unc. (neparodytas)	1

▲ Papildomų saugos lipdukų, etikečių bei kortelių galite gauti nemokamai.

490/495/595 „Lo-Boy“ purkštuvai

490/495/595 „Lo-Boy“ purkštuvai

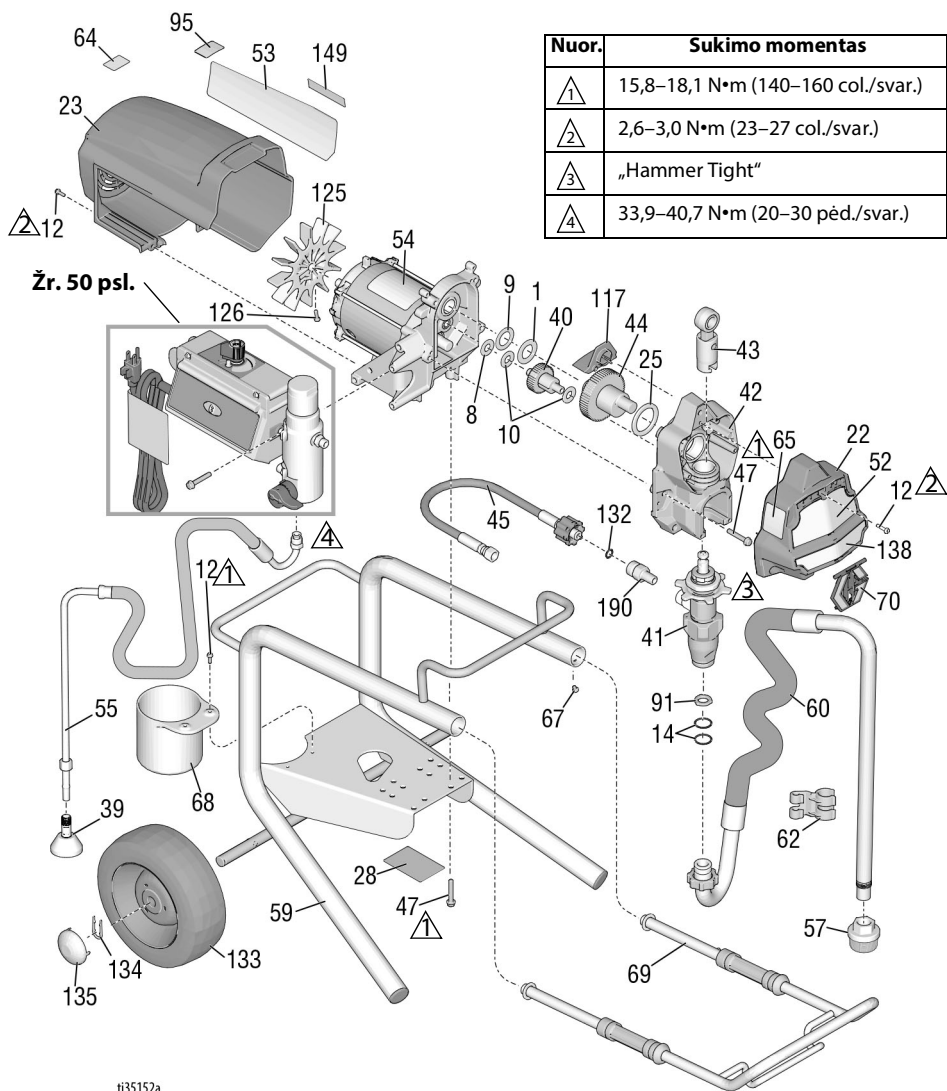

490/495/595 „Lo-Boy“ purkštuvų dalių sąrašas

Nuor. Dalis	Aprašas	Kiekis	Nuor. Dalis	Aprašas	Kiekis		
1	107434	GUOLIS, atraminis	1	55	246381	ŽARNA, išleidimo, „Stand“, apima39, 62	1
8	116073	POVERŽLĖ, ašinė	1	57	276897	SĄVARŽA, 7/8-14 suv.	1
9	116074	POVERŽLĖ, ašinė	1	59	246250	RĖMAS, vežimėl., lo	1
10	116079	GUOLIS, atraminis	2	60	246386	RINKINYS, siurbimo žarnos, apima 14, 57, 62	1
12	117501	VARŽTAS, maš., šešiakampe poveržlės galvute	10	61	Žiūrėkite 48 psl.	PISTOLETAS, purškimo (neparodytas)	1
14	117559	SANDARINIMO ŽIEDAS	2	62	276888	SĄVARŽA, išleidimo linijos	1
22	17C541	DANGTIS, priekinis, dažytas	1	63▲	Žiūrėkite 48 psl.	ETIKETĖ, įspėjamoji	1
23	287900	SKYDAS, variklio, dažytas apima 12	1	64▲	16G596	ETIKETĖ, įspėjamoji (Europa)	1
25	180131	GUOLIS, atraminis	1	65▲	Žiūrėkite 48 psl.	ETIKETĖ, įspėjamoji	1
28		ETIKETĖ, identifikacija, skaidri	2	67	109032	VARŽTAS, maš. šeš., pnh	4
34▲	Žiūrėkite 48 psl.	Medicininė įspėjamoji KORTELE (neparodyta)	1	68	15B870	GAUBTELIS, įsiurbimo / išleidimo	1
39	241920	KREIPTUVAS, srieginis	1	69	287488	RANKENIS, mazgas, lo vežimėlis	1
40	249194	PAVARA, reduktorius	1	70	17C483	GAUBTAS, siurblio trauklės	1
41		SIURBLYS, tūrinis, PC	1	91	115099	POVERŽLĖ, sodo žarnos	1
	17C487	Šiaurės Amerika		95	15Y118	ETIKETĖ, „Pagaminta JAV“	1
	17C488	Azija / ANZ / Japonija/Taivas / Korėja		117	15G447	KAIŠTIS, skydo, dažytas	1
42	24W817	KORPUSAS, pavaros, PC, apima 10, 47	1	125	287898	RINKINYS, sparnuotė (apima 126)	1
43	24W640	TRAUKLĖ, jungiamoji, PC	1	126	115477	VARŽTAS, maš. šeš., „Torx“	1
44		RINKINYS, remonto, alkūninio veleno, apima25	1	132	16H137	SANDARINAMASIS ŽIEDAS, FX-90	1
	24X020	Modeliai 490/495		133	195766	RATAS, pusiau pneumatinis	2
	24X021	Modelis 595		134	15B999	SĄVARŽA, laikomoji	2
45	24W830	RINKINYS, žarnos, suj., PC, apima 132	1	135	104811	GAUBTELIS, stebulė	2
46	Žiūrėkite 48 psl.	ŽARNA, suj., 1/4 col. x 15,24 m (neparodyta)	1	149	17P924	ETIKETĖ, namų centras	1
47	117493	VARŽTAS, maš., šešiakampe poveržlės galvute	12	190	17C231	TVIRTINIMO DETALĖ, siurblys, 1/4 NPT	1
52▲	Žiūrėkite 48 psl.	ETIKETĖ, priekinė, viršutinė / apatinė	1				
53▲	Žiūrėkite 48 psl.	ETIKETĖ, šoninė	1	206994	SKYSTIS, TSL, 8 unc. (neparodytas)		1
54		VARIKLIS, apima 1, 8, 9, 10, 125, 126	1				
	287805	Modeliai 490/495					
	287807	Modelis 595					

▲ Papildomų saugos lipdukų, etikečių bei kortelių galite gauti nemokamai.

650 „Lo-Boy“ purkštuvas

650 „Lo-Boy“ purkštuvas

Nuor.	Sukimo momentas
	15,8–18,1 N•m (140–160 col./svar.)
	3,4–4,0 N•m (30–35 col./svar.)
	„Hammer Tight“
	33,9–40,7 N•m (20–30 pėd./svar.)

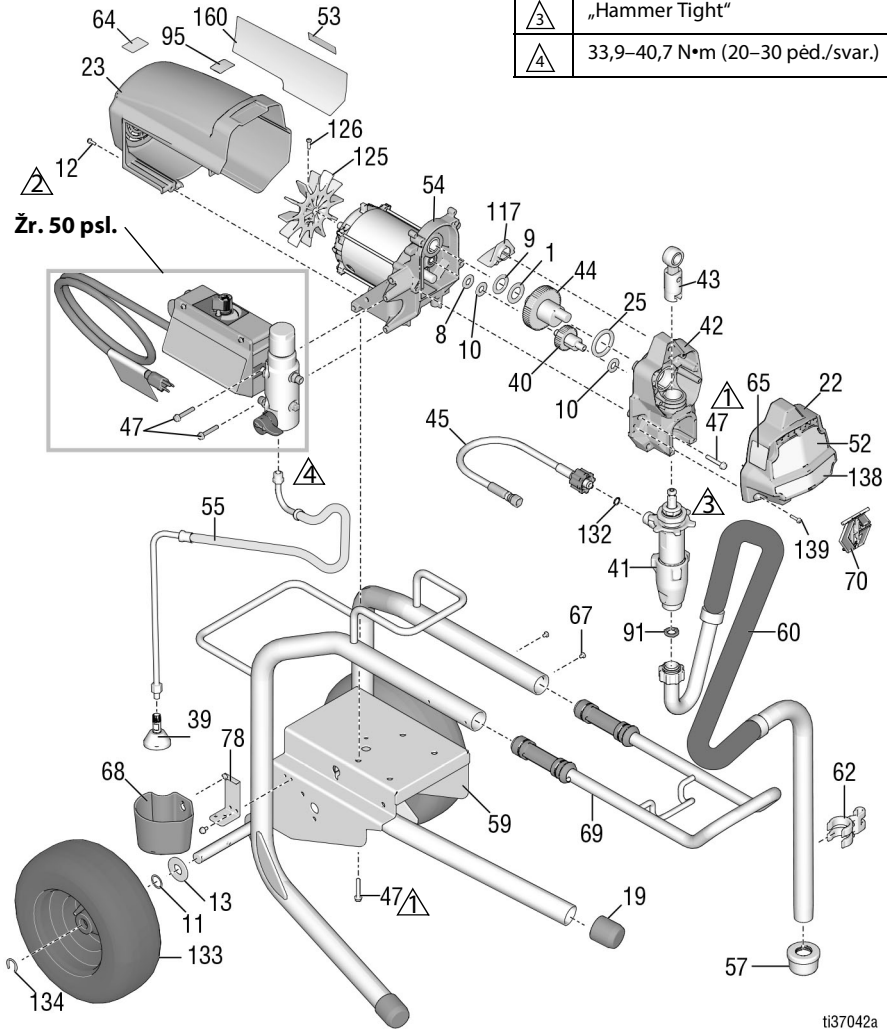

650 „Lo-Boy“ purkštuvų dalių sąrašas

Nuor. Dalis	Aprašas	Kiekis	Nuor. Dalis	Aprašas	Kiekis		
1	107434	GUOLIS, atraminis	1	59	24Y424	RĖMAS, vežimėl., lo	1
8	116073	POVERŽLĖ, ašinė	1	60	248216	RINKINYS, siurbimo žarnos	1
9	116074	POVERŽLĖ, ašinė	1	61	Žiūrėkite 48	PISTOLETAS, purškimo	1
10	116079	GUOLIS, atraminis	2		psl.	(neparodytas)	
11	116038	POVERŽLĖ, banguotos spyruoklės	2	62	15D000	SAVARŽA, išleidimo linijos	1
12	117501	VARŽTAS, maš., šešiakampe poveržlės galvute	8	63▲	Žiūrėkite 48	ETIKETĖ, įspėjamoji	1
13	156306	POVERŽLĖ, plokščioji	2		psl.		
19	15C871	GAUBTELIS, kojėlės	2	64▲	16G596	ETIKETĖ, įspėjamoji (Europa)	1
22	17C541	DANGTIS, priekinis, dažytas	1	65▲	Žiūrėkite 48	ETIKETĖ, įspėjamoji	1
23	287900	SKYDAS, variklio, dažytas <i>apima 12</i>	1		psl.		
25	180131	GUOLIS, atraminis	1	67	109032	VARŽTAS, maš.	4
34▲	Žiūrėkite 48	Medicininė įspėjamoji psl.	1	68	276975	TAURELĖ, išleidimo	1
39	241920	KREIPTUVAS, srieginis	1	69	24A249	RANKENA, mazgas, lo vežimėlis	1
40	249194	PAVARA, reduktorius	1	70	17C483	GAUBTAS, siurblio trauklės	1
41	19Y298	SIURBLYS, tūrinis, PC	1	78	15F952	LAIKIKLIS, išleidimo taurelės	1
42	24W817	KORPUSAS, pavaros, PC, <i>apima 10, 47</i>	1	91	115099	POVERŽLĖ, sodo žarnos	1
43	24W640	TRAUKLĖ, jungiamoji, PC	1	95	15Y118	ETIKETĖ, pagaminta JAV	1
44	300001	RINKINYS, remonto, alkūninio veleno, <i>apima 1, 9, 25</i>	1	117	15G447	KAIŠTIS, skydo, dažytas	1
45	24W830	ŽARNA, sujungta, 1/4 col., <i>apima 132</i>	1	125	287898	RINKINYS, sparnuotė (apima 126)	1
47	117493	VARŽTAS, maš., šešiakampe poveržlės galvute	12	126	115477	VARŽTAS, maš., „Torx“	1
52▲	Žiūrėkite 48	ETIKETĖ, priekinė psl.	1	132	16H137	SANDARINAMASIS ŽIEDAS, FX-90	1
53▲	Žiūrėkite 48	ETIKETĖ, šoninė psl.	1	133	119420	RATAS, pusiau pneumatinis	2
54	287807	VARIKLIS, <i>apima 1, 8, 9, 10, 125, 126</i>	1	134	15E891	SAVARŽA, laikomoji	2
55	248217	ŽARNA, išleidimo, „Stand“, <i>apima 39</i>	1	139	127914	VARŽTAS, mech., su išdroža, šešiak.	3
57	112604	SIETAS	1	160	17P924	ETIKETĖ, namų centras	1
				206994	SKYSTIS, TSL, 8 unc. (neparodytas)		1

▲ Papildomų saugos lipdukų, etikečių bei kortelių galite gauti nemokamai.

490/495/595/395EU „Hi-Boy“ purkštuvai

490/495/595/395EU „Hi-Boy“ purkštuvai

Nuor.	Sukimo momentas
	15,8–18,1 N•m (140–160 col./svar.)
	3,4–4,0 N•m (30–35 col./svar.)
	2,6–3,0 N•m (23–27 col./svar.)
	„Hammer Tight“
	33,9–40,7 N•m (25–30 pėd./svar.)

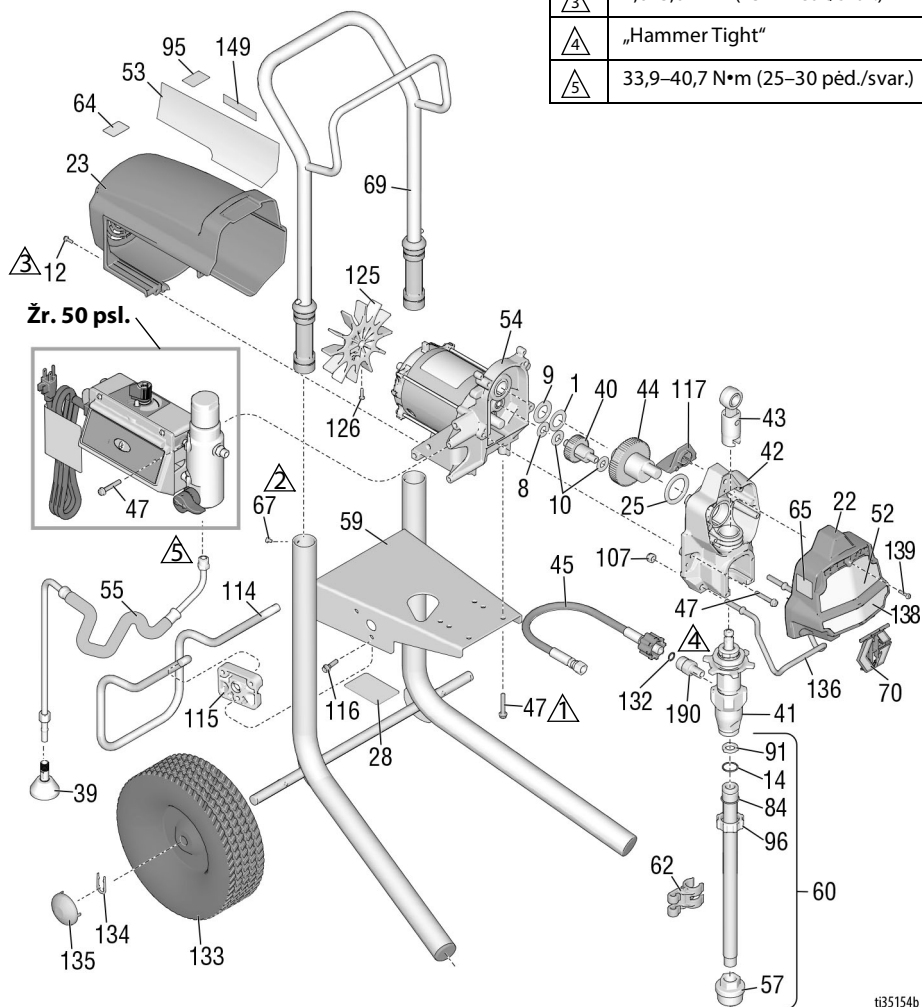

t35154b

490/495/595/395EU „Hi-Boy“ purkštuvų dalių sąrašas

Nuor. Dalis	Aprašas	Kiekis	Nuor. Dalis	Aprašas	Kiekis	
1	107434	GUOLIS, atraminis	1	61	Žiūrėkite 48 PISTOLETAS, purškimo	1
8	116073	POVERŽLĖ, ašinė	1	psl.	(neparodytas)	1
9	116074	POVERŽLĖ, ašinė	1	62	276888 SAVARŽA, išleidimo linijos	1
10	116079	GUOLIS, atraminis	2	63▲	Žiūrėkite 48 ETIKETĖ, įspėjamoji	1
12	117501	VARŽTAS, maš., šešiakampe poveržlės galvute	8	psl.		
14	103413	RIEBOKŠLIS, sandarinimo žiedas	1	64▲	16G596 ETIKETĖ, įspėjamoji (Europa)	1
22	17C541	DANGTIS, priekinis, dažytas	1	65▲	Žiūrėkite 48 ETIKETĖ, įspėjamoji	1
23	287900	SKYDAS, variklio, dažytas <i>apima 12</i>	1	psl.		
25	180131	GUOLIS, atraminis	1	67	109032 VARŽTAS, maš., pusapvalė	4
28		ETIKETĖ, identifikacija, skaidri	1	galvute		
33	238049	SKYSTIS, TSL (neparodytas)	1	69	287489 RANKENA, mazgas, aukšt.	1
34▲	Žiūrėkite 48	Medicininė įspėjamoji	1	vežimėlis		
39	241920	KORTELE (neparodyta)	1	70	17C483 GAUBTAS, siurblio trauklė	1
40	249194	KREIPTUVAS, srieginis	1	84	15B652 POVERŽLĖ, įsiurbimo	1
41	17C487	PAVARA, reduktorius	1	91	115099 POVERŽLĖ, sodo žarnos	1
	17C488	SIURBLYS, tūrinis, PC	1	95	15Y118 ETIKETĖ, „Pagaminta JAV“	1
		Šiaurės Amerika	1	96	15E813 VERŽLĖ, užkertamoji	1
		Azija / ANZ /	1	107	111040 VERŽLĖ, fiksuojamoji,	2
		Japonija/Taivanas / Korėja	1	114	15D281 PAKABA, stovo (tam tikruose	1
		Europa	1	modeliuose)		
42	24W817	KORPUSAS, pavaros, PC, <i>apima 10, 47</i>	1	115	15C982 KUMŠTELIS, vežimėlio	2
43	24W640	TRAUKLĖ, jungiamoji, PC	1	(tam tikruose modeliuose)		
44		RINKINYS, remonto, alkūninio veleno, <i>apima 25</i>	1	116	114531 VARŽTAS, mech., šešiak.	4
	24X020	Modeliai 395EU/490/495	1	(tam tikruose modeliuose)		
	24X021	Modelis 595	1	117	15G447 KAIŠTIS, skydo, dažytas	1
45	24W830	RINKINYS, žarnos, suj., PC, <i>apima 132</i>	1	122	118852 VARŽTAS, savisriegis (tam	3
46	Žiūrėkite 48	ŽARNA, suj., 1/4 col. x	1	123	287253 RINKINYS, įrankių dėžė,	1
	psl.	15,24 m (neparodyta)	1	psl.	<i>apima 122</i> (tam tikruose	
47	117493	VARŽTAS, maš., šešiakampe poveržlės galvute	12	125	287898 RINKINYS, sparnuotė	1
52▲	Žiūrėkite 48	ETIKETĖ, priekinė, viršutinė /	1	126	115477 VARŽTAS, maš., „Torx“	1
	psl.	apatinė	1	132	16H137 SANDARINAMASIS ŽIEDAS,	1
53▲	Žiūrėkite 48	ETIKETĖ, šoninė	1		FX-90	
	psl.		1	133	106062 RATAS, pusiau pneumatinis	2
54		VARIKLIS, <i>apima 1, 8, 9, 10, 125, 126</i>	1	134	15B999 SAVARŽA, laikomoji	2
	287805	490/495/395EU	1	135	104811 GAUBTELIS, stebulė	2
	287807	595	1	136	17C990 PAKABA, indo, srieginė	1
55	287952	ŽARNA, išleidimo, <i>apima 39</i>	1	139	127914 VARŽTAS, mech., su išdroža,	3
57	276897	SAVARŽA, 7/8-14 SUV.	1		šešiak.	
59	17C485	RĖMAS, vežimel., hi	1	149	ETIKETĖ, namų centras	1
60	17C992	RINKINYS, „Stinger“ vamzdžio, <i>apima 14, 57, 84, 91, 96</i>	1	17P924	490/495/595	
				17P925	395EU	
				206994	SKYSTIS, TSL, 8 unc. (neparodytas)	1

▲ Papildomų saugos lipdukų, etikečių bei kortelių galite gauti nemokamai.

650 „Hi-Boy“ purkštuvas

650 „Hi-Boy“ purkštuvas

Nuor.	Sukimo momentas
	15,8–18,1 N•m (140–160 col./svar.)
	3,4–4,0 N•m (30–35 col./svar.)
	2,6–3,0 N•m (23–27 col./svar.)
	„Hammer Tight“
	33,9–40,7 N•m (25–30 pėd./svar.)

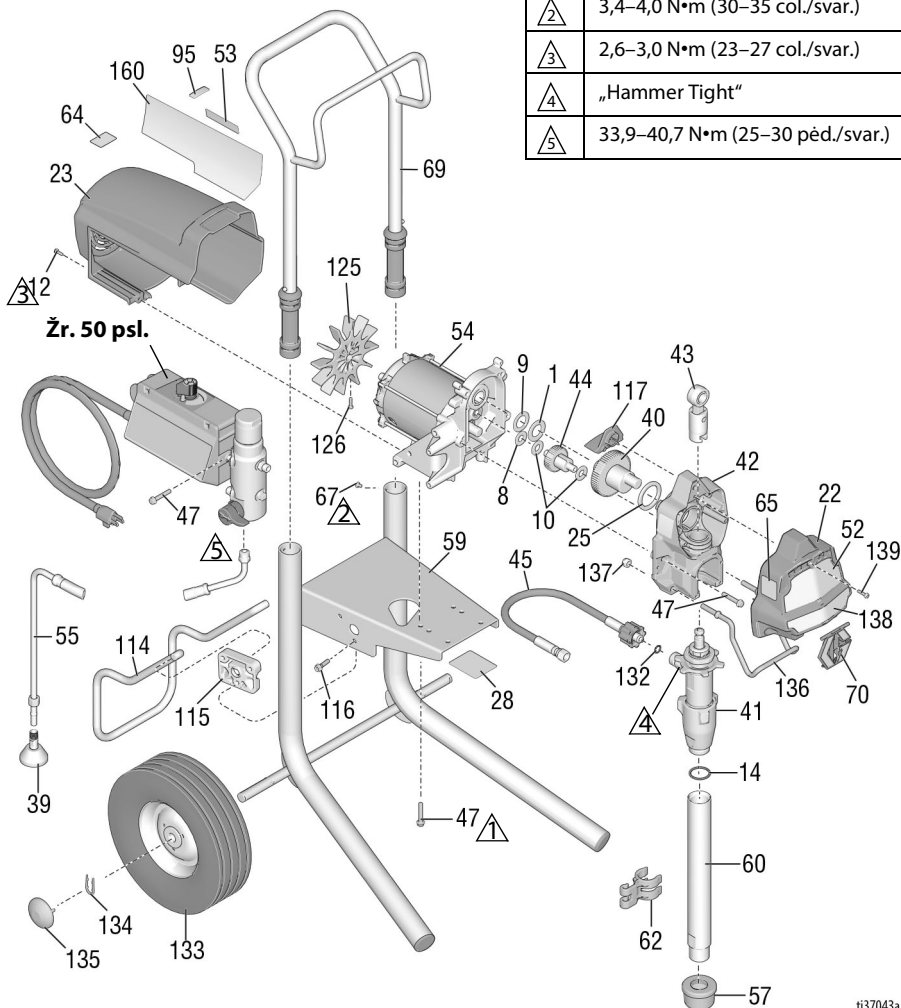

ti37043a

650 „Hi-Boy“ purkštuvų dalių sąrašas

Nuor.	Dalis	Aprašas	Kiekis	Nuor.	Dalis	Aprašas	Kiekis
1	107434	GUOLIS, atraminis	1	59	17C485	RĖMAS, vežimėl., hi	1
8	116073	POVERŽLĖ, ašinė	1	60	19Y309	RINKINYS, „Stinger“ vamzdžio, <i>apima 14</i>	1
9	116074	POVERŽLĖ, ašinė	1	61	Žiūrėkite 48	PISTOLETAS, purškimo (neparodytas)	1
10	116079	GUOLIS, atraminis	2	62	15D000	SAVARŽA, išleidimo linijos	1
12	117501	VARŽTAS, maš., šešiakampe poveržlės galvute	8	63▲	Žiūrėkite 48	ETIKETĖ, įspėjamoji psl.	1
14	118494	TARPIKLIS, sandarinimo žiedo	1	64▲	16G596	ETIKETĖ, įspėjamoji (Europa)	1
22	17C541	DANGTIS, priekinis, dažytas	1	65▲	Žiūrėkite 48	ETIKETĖ, įspėjamoji psl.	1
23	287900	SKYDAS, variklio, dažytas <i>apima 12</i>	1	67	109032	VARŽTAS, pusapvale galvute	4
25	180131	GUOLIS, atraminis	1	69	287489	RANKENA, mazgas, aukšt. vežimėlis	1
28		ETIKETĖ, identifikacija, skaidri	2	70	17C483	GAUBTAS, siurblio trauklė	1
33	238049	SKYSTIS, TSL (neparodytas)	1	95	15Y118	ETIKETĖ, „Pagaminta JAV“	1
34▲	Žiūrėkite 48	Medicininė įspėjamoji psl..	1	114	15D281	PAKABA, stovo	1
39	241920	KREIPTUVAS, srieginis	1	115	15C982	KUMŠTELIS, vežimėlio	2
40	249194	PAVARA, reduktorius	1	116	114531	VARŽTAS, mech., šeš.	4
41	19Y298	SIURBLYS, tūrinis, PC	1	117	15G447	KAIŠTIS, skydu, dažytas	1
42	24W817	KORPUSAS, pavaros, PC, <i>apima 10, 47</i>	1	125	287898	RINKINYS, sparnuotė (<i>apima 126</i>)	1
43	24W640	TRAUKLĖ, jungiamoji, PC	1	126	115477	VARŽTAS, maš., „Torx“	1
44	300001	RINKINYS, remonto, alkūninio veleno, <i>apima 1, 9, 25</i>	1	132	16H137	SANDARINAMASIS ŽIEDAS, FX-90	1
45	24W830	RINKINYS, žarnos, suj., PC, <i>apima 132</i>	1	133	106062	RATAS, pusiau pneumatinis	2
46	Žiūrėkite 48	ŽARNA, suj., 1/4 col. x 15,24 m (neparodyta)	1	134	15B999	SAVARŽA, laikomoji	2
47	117493	VARŽTAS, maš., šešiakampe poveržlės galvute	12	135	104811	GAUBTELIS, stebulė	2
52▲	Žiūrėkite 48	ETIKETĖ, priekinė, viršutinė / apatinė	1	136	17C990	PAKABA, INDO, srieginė	1
53▲	Žiūrėkite 48	ETIKETĖ, šoninė	1	137	111040	VERŽLĖ, fiksuojamoji, įdedama, 5/16	2
54	287807	VARIKLIS, <i>apima 1, 8, 9, 10, 125, 126</i>	1	139	127914	VARŽTAS, mech., su išdroža, šešiak.	3
55	287952	ŽARNA, išleidimo, <i>apima 39</i>	1	160	17P924	ETIKETĖ, namų centras	1
57	112604	SIETAS	1	206994	SKYSTIS, TSL, 8 unc. (neparodytas)		1

▲ Papildomų saugos lipdukų, etikečių bei kortelių galite gauti nemokamai.

Priedai ir etiketės

Priedai ir etiketės





Purkštuvo modelis	Nuor. 34 Mediciniųjų perspėjimų kortelė	Nuor. 46 Žarna, 1/4 col. x 15,24 m (50 pėdų)	Nuor. 52 Etiketė, priekinė viršutinė / apatinė	Nuor. 53 Etiketė, šoninė	Nuor. 61 Pistoletas purškimo	Nuor. 63 Etiketė, įspėjamoji	Nuor. 65 Etiketė, įspėjamoji
826243 826244 826245	222385 #	826079	17E947/17E945	17E948	826252	15H085 #	195793 &
826246 826247 826248	222385 #	826079	17E947/17E949	17E951	826252	15H085 #	195793 &
826249 826250	222385 #	826079	17E947/17E952	17E954	826252	15H085 #	195793 &
826258 826259	222385 #	826079	17E947/19Y232	19Y231	826252	15H085 #	195793 &
19Y128 19Y129	222385 #	240794	17E944/19Y232	19Y233	17Y042	15H085 #	195793 &
19Y359 19Y361	222385 #	240794	17E944/19Y232	19Y233	17Y043	nėra	nėra
19Y360 19Y362	222385 #	240794	17E944/19Y232	19Y233	17Y043	nėra	nėra
19Y424	17A134 ❖	240794	17E944/19Y232	19Y233	17Y044	15H087 ❖	195792 @
17E852 17E853 17E854	222385 #	240794	17E944/17E945	17E946	17Y042	15H085 #	195793 &
17E855 17E856 17E857	222385 #	240794	17E944/17E949	17E950	17Y042	15H085 #	195793 &
17E858 17E859	222385 #	240794	17E944/17E952	17E953	17Y042	15H085 #	195793 &
17E864 17E865	222385 #	240794	17E967/17E969	17E970	17Y043		
17E871 17E872 17E873 17E874 17E875 17E870	222385 #	240794	17E967/17E949	17E971	17Y043	nėra	nėra
17E876 17E877 17E878	222385 #	240794	17E967/17E952	17E972	17Y043	nėra	nėra
17E887	17A134 ❖	240794	17E944/17E945	17E946	17Y044	15H087 ❖	195792 @
17E889 17E891 17E892	17A134 ❖	240794	17E944/17E949	17E950	17Y044	15H087 ❖	195792 @
17E896 17E897	17A134 ❖	240794	17E944/17E952	17E953	17Y044	15H087 ❖	195792 @
26C970	17A134 ❖ 26A997 ★	240794	17E944/19Y232	17E946	17Y044	15H087 ❖ 26A971 ★	195792 @ 26A793 ★
26C974	17A134 ❖ 26A997 ★	240794	17E944/17E949	17E950	17Y044	15H087 ❖❖ 26A971 ★	195792 @ 26A793 ★
26C77 26C76	17A134 ❖ 26A997 ★	240794	17E944/17E952	17E953	17Y044	15H087 ❖ 26A971 ★	195792 @ 26A793 ★
26C979 17Y424	17A134 ❖ 26A997 ★	240794	17E944/19Y232	19Y233	17Y044	15H087 ❖ 26A971 ★	195792 @ 26A793 ★

Priedai ir etiketės

Purkštuvo modelis	Nuor. 34 Medicininių perspėjimų kortelė	Nuor. 46 Žarna, 1/4 col. x 15,24 m (50 pėdų)	Nuor. 52 Etiketė, priekinė viršutinė / apatinė	Nuor. 53 Etiketė, šoninė	Nuor. 61 Pistoletas purškimo	Nuor. 63 Etiketė, įspėjamoji	Nuor. 65 Etiketė, įspėjamoji
26C971	26A998*	240794	17E944/19Y232	17E946	17Y044	15H086*	195792@
26C975	26A998*	240794	17E944/17E949	17E950	17Y044	15H086*	195792@
26C978	26A998*	240794	17E944/17E592	17E953	17Y044	15H086*	195792@
26C980	26A998*	240794	17E944/19Y232	19Y233	17Y044	15H086*	195792@
288526 – rinkinys, priedas, piltuvas							
# – anglų, ispanų, prancūzų k.				@ – Azijos Ramusis vandenynas			
❖ – anglų, kinų, korėjiečių k.				✓ – Europa			
& – Šiaurės Amerika				* – Anglų, kinų, japonų			
★ - Anglų, indoneziečių, hindi							
▲ <i>Papildomų saugos lipduku, etikečių bei kortelių galite gauti nemokamai.</i>							

Valdymo dėžutė

Valdymo dėžutė

Nuor.	Sukimo momentas
	15,8–18,1 N•m (140–160 col./svar.)
	2,3–2,8 N•m (20–25 col./svar.)
	50,2–58,3 N•m (37–43 pėd./svar.)
	14,7–16,9 N•m (130–150 col./svar.)

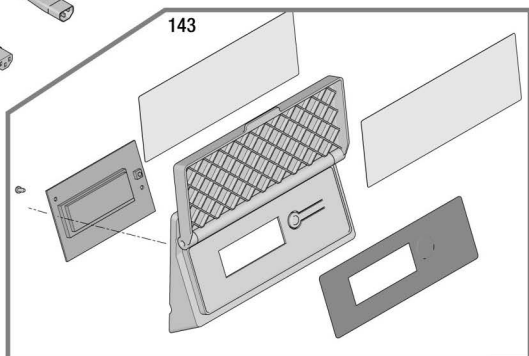
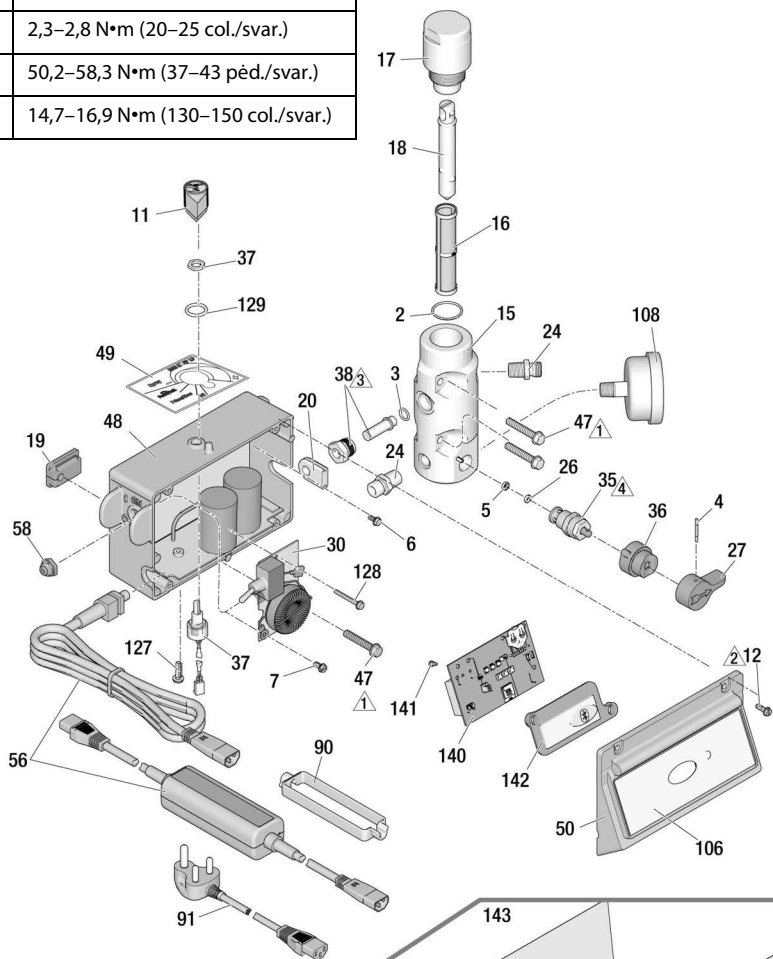

U37220c

Valdymo dėžės dalių sąrašas

Nuor.	Dalis	Aprašas	Kiekis	Nuor.	Dalis	Aprašas	Kiekis	
2	117828	TARPIKLIS, sandarinimo žiedo	1	❖	24W896	Ekranas, 110V, JK, 490/495/595 modeliai		
3	111457	TARPIKLIS, sandarinimo žiedo	1	49	17P731	ETIKETĖ, slėgio nustatymo „FastFlush“ (greito praplovimo)	1	
4	111600	ŠERDESAS, kalibravimo	1	50		DANGTIS, valdymo dėžė	1	
5	277364	TARPIKLIS, lizdo, vožtuvo	1		17Y568	„BlueLink“		
6	120405	VARŽTAS, mech., kryžm. išdr., pusapvalė galv.	5	56		LAIDAS, maitinimo	1	
7	123850	VARŽTAS, galv. su išdr./šešiakamp. poveržle	1		253367	JAV, 490/495 modeliai		
11	116167	RANKENA, potenciomietras	1		253371	JAV, 595/650 modeliai		
12		VARŽTAS, maš., šešiakampė poveržlė hd	4		253378	Japonija		
	117501	1/2 col., 120 V modeliai, JAV / Japonija, (650 modeliai)			253373	Daugiak., Azija / ANZ		
	17Z216	1-1/2 col., 110 V JK ir 230 V			253369	EEB 7/7		
15		KOLEKTORIUS, skysčio	1	58	253370	Daugiak., Europa		
	15G455	Vieno išėjimo priedavų modeliai		90	195428	APSAUGINIS IZOLIACINIS GAUBTELIS, jungiklio	1	
	15T811	Dviejų išėjimo priedavų modeliai			90	195551	FIKSATORIUS, kištuko, adapterio	
16		FILTRAS, skysčių	1			Daugiak. modeliai	2	
	246425	30 mesh		91		EEB 7/7 modeliai	1	
	246384	60 tinklelis, orig.			253368	LAIDO RINKINYS, adapter.	1	
	246382	100 tinklelis			242001	Jungtinė Karalystė		
	246383	200 tinklelis			242005	Europa		
17	287902	RINKINYS, remonto, filtro dangtelio, <i>apima 18</i>	1		287121	Australija		
18	15B071	ELEMENTAS, filtro	1	92	17N232	Italija, Danija, Šveicarija		
19	15G562	ĮVADAS, valdymo bloko	1	106	244285	Indija		
20	15B120	ŽIEDELIS AŠAI, daviklio	1			ADAPTERIS, Japonija	1	
24	162453	ĮMOVA, (1/4 npsm x 1/4 npt)	2		17E921	ETIKETĖ, „BlueLink“	1	
26	15E022	Vožtuvo LIZDAS	1	108	115523	490/495/595 modeliai		
27	187625	RANKENA, vožtuvo, išleidimo	1	127	120165	MATUOKLIS, slėgio, skysčio (tam tikruose modeliuose)	1	
30		PLOKŠTE, filtro	1	128	120406	VARŽTAS, mech., „Phillips“, pusapvalė galv.	1	
	287911	120 V, GFI, JAV / Japonija		129	158674	VARŽTAS, maš., šešiakampė poveržlė hd	1	
	287912	110 V, JK				SANDARINAMASIS ŽIEDAS, tarpikl.	1	
	287913	230V		140	‡	DĖŽUTĖ, valdymo, „BlueLink“ (tik 490/495/595 modeliai)	1	
35	239914	VOŽTUVAS, išleidimo, <i>apima 5, 26</i>	1	141	115522	VARŽTAS, maš., pusapvalė galvute	2	
36	224807	PAGRINDAS, vožtuvo	1	142	17Y405	OBJEKTYVAS, „BlueLink“ (tik 490/495/595 modeliai)	1	
37	17D888	POTENCIOMETRAS, reg., slėg. su veržle	1	143		RINKINYS, ekranas, išmanusis valdymas	1	
38	243222	AVIKLIS, slėgio reguliavimo, <i>apima 3</i>	1		24W892	Vidaus		
47	117493	VARŽTAS, maš., šešiakampė poveržlė hd	4		287904	Tarptautinis		
48		DĖŽUTĖ, valdymo bloko	1		RINKINYS, „ProGuard+“, tik 230 V modeliai (neparodytas)		1	
‡	17Z260	Bluetooth, 120 V, 490/495 modeliai, JAV / Japonija			24W090	EEB 7/7		
‡	17Z261	Bluetooth, 120 V, 595 modeliai, JAV / Japonija			24W755	Daugiak., IEC 320		
‡	17Z262	Bluetooth, 230 V, 490/495/595 modeliai						
‡	17Z263	Bluetooth, 110 V, JK, 490/495/595 modeliai						
❖	24W893	Ekranas, 120V, 490/495 modeliai, JAV / Japonija						
❖	24W894	Ekranas, 120V, 595 modeliai, AV / Japonija						
❖	24W895	Ekranas, 230V, 490/495/595 modeliai						
❖	19Y365	Ekranas, 120 V, 650 modeliai						

* - Naudokite bateriją CR2032

‡ - Valdymo blokal (48 IR 140) yra suderinti, jei kai kurios atskirtos „BlueLink“ funkcijos neveikia. Apima baterija 6, 7, 11, 19, 30, 37, 49, 50, 58, 106, 127, 128, 129, 140, 141, 142.

❖- Apima 6, 7, 11, 19, 30, 37, 49, 58, 127, 128, 129.

Baterijos pakeitimas

Baterijos pakeitimas

(tik „BlueLink“ įrenginiai)

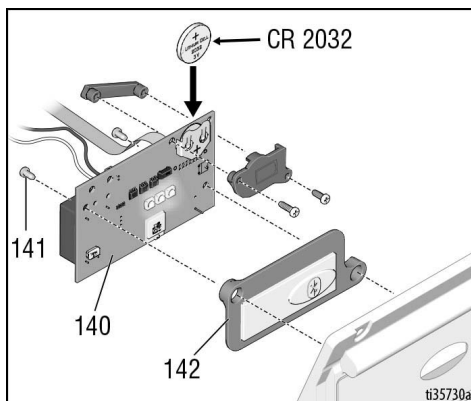

Laidų jungimo schemas

100V JP-TW/120 V

Modeliai 395EU, 490, 495, 595

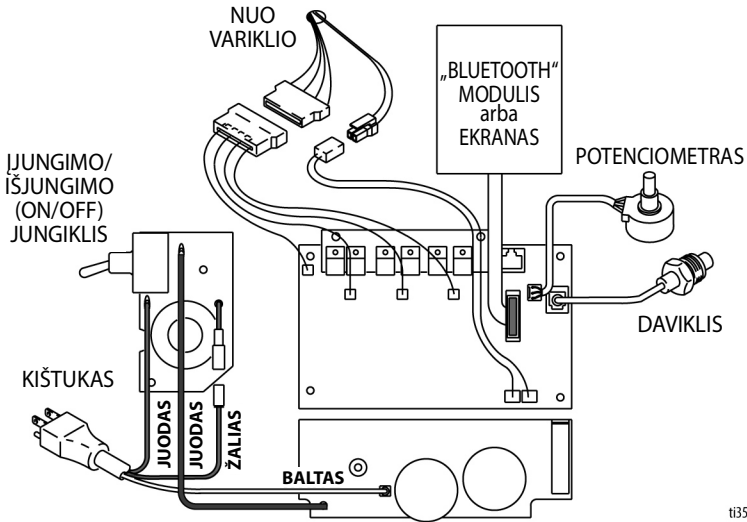

t35307a

Laidų jungimo schemos

110V UK/230V

Modeliai 490, 495, 595

PASTABA

Filtro plokštės indukcinės ritės sklaidžiamas karštis gali sunaikinti prie jos besiliečiančių laidų izoliaciją. Paveikti laidai gali sukelti trumpąjį jungimą ir sugadinti komponentus. Suvyniokite ir suriškite visus palaidus laidus, kad nė vienas nesiliestų prie filtro plokštės indukcinės ritės.

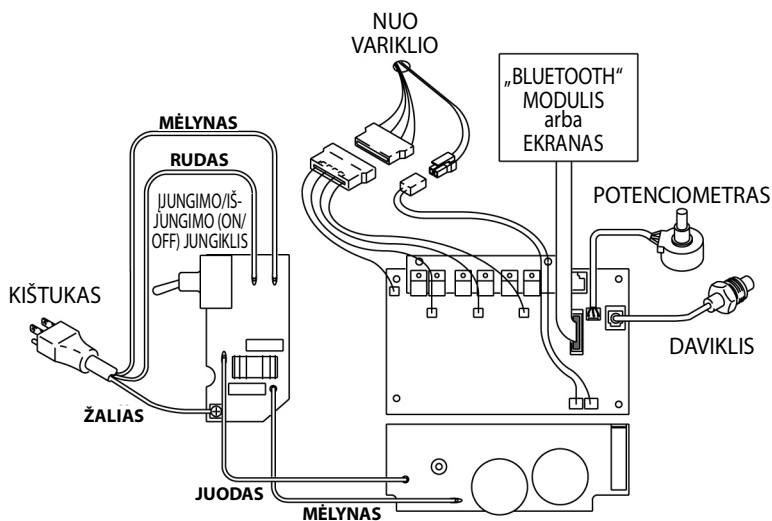

t135308a

100V JP-TW/120 V

Modelis 650

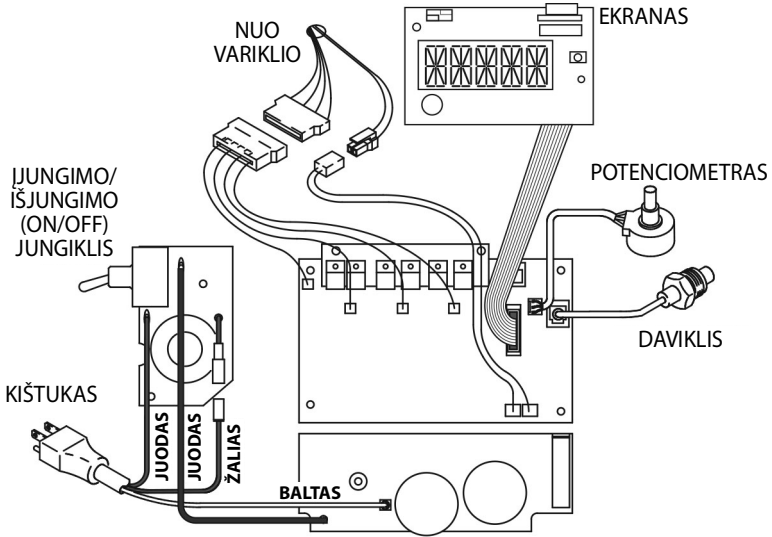

t137221a

Laidų jungimo schemas

110V UK/230V

Modelis 650

PASTABA

Filtro plokštės indukcinės ritės skleidžiamas karštis gali sunaikinti prie jos besiliečiančių laidų izoliaciją. Paveikti laidai gali sukelti trumpąjį jungimą ir sugadinti komponentus. Suvyniokite ir suriškite visus palaidus laidus, kad nė vienas nesiliestų prie filtro plokštės indukcinės ritės.

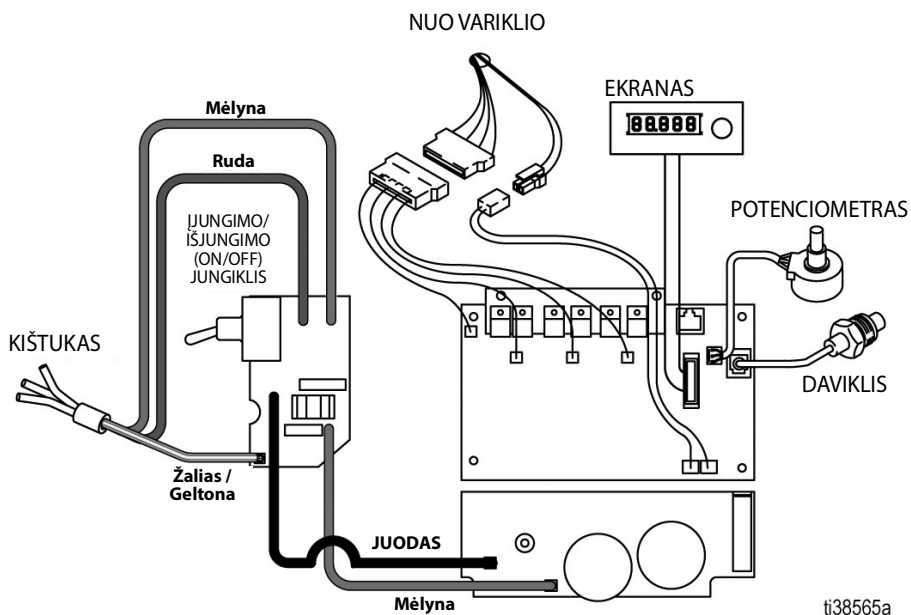

Techninės specifikacijos

490/495/595/650/395EU		
	JAV	Metrinė sistema
Purkštuvas		
Didžiausias skysčio darbinis slėgis	3300 psi	228 bar, 22,8 MPa
Didžiausias našumas		
395EU/490	0,54 gal./min.	2,0 lpm
495	0,60 gal./min.	2,3 lpm
595	0,70 gal./min.	2,6 lpm
650	0,54 gal./min.	3,0 lpm
Didžiausias antgalio dydis		
395EU/490	0,023	0,023
495	0,025	0,025
595	0,027	0,027
650	Vienas pistoletas	
	0,029	0,029
	Du pistoletai	
	0,019	0,019
Skysčių išleidimo angos dydis pagal NPSM standartą	1/4 col.	1/4 col.
Ciklai		
395EU/490/495	720 galonui	190 litrai
595	620 galonui	164 litrai
650	570 galonui	150 litrai
Generatoriaus mažiausia galia		
395EU/490	3500 W	
495	3750 W	
595/650	4000 W	
Maitinimo reikalavimai		
395EU/490 1Ø, 50/60 Hz	110–120 V, 12 A / 220–240 V, 7 A	
495 1Ø, 50/60 Hz	110–120 V, 15 A / 220–240 V, 9 A	
595/650 1Ø, 50/60 Hz	110–120 V, 15 A / 220–240 V, 9 A	
Matmenys		
Aukštis		
Stovas	18,5 col.	47,0 cm
„Lo-Boy“ (490/495/395EU/595)	22,5 col.	57,2 cm
„Lo-Boy“ (650)	27,5 col.	70 cm
„Hi-Boy“	28,25 col. (rankena nuleista) 38,25 col. (rankena pakelta)	71,8 cm (rankena nuleista) 97,2 cm (rankena pakelta)
Ilgis		
Stovas	16 col.	40,6 cm
„Lo-Boy“ (490/495/395EU/595)	26,5 col.	67,3 cm
„Lo-Boy“ (650)	37 col.	94 cm
„Hi-Boy“	23,25 col.	59,1 cm

Techninės specifikacijos

490/495/595/650/395EU		
	JAV	Metrinė sistema
Plotis		
Stovas	14 col.	35,6 cm
„Lo-Boy“ (490/495/395EU/595)	20 col.	50,6 cm
„Lo-Boy“ (650)	22,5 col.	57 cm
„Hi-Boy“	20,5 col.	52,1 cm
Svoris		
Stovas		
395EU	45,1 svar.	20,5 kg
490 / 495	34 svar.	15 kg
„Lo-Boy“		
395EU	63 svar.	29 kg
490 / 495	59,1 svar.	26,8 kg
595	70 svar.	31,8 kg
650	77 svar.	34,9 kg
„Hi-Boy“		
395EU	66 svar.	30 kg
490 / 495	66,1 svar.	30 kg
595	73 svar.	33 kg
650	75 svar.	34 kg
Triukšmas** (dBa) @esant 4,8 bar, 0,48 MPa (70 psi)		
Garso slėgis	90 dBa	
Garso galia	100 dBa	
Konstruktinės medžiagos		
Drėkinamos medžiagos visuose modeliuose	cinkuotas ir nikeliuotas anglinis plienas, nailonas, nerūdijantysis plienas, politetrafluoroetilenas (PTFE), acetalis, oda, ultraaukštos molekulinės masės polietilenas (UHMWPE), aliuminis, volframo karbidas, polietilenas, fluoroelastomas, uretanai	
Pastabos		
* Slėgis įjungiant ir poslinkis kiekvieno ciklo metu gali kisti priklausomai nuo siurbimo sąlygų, išleidimo galvutės, oro slėgio ir skysčio pobūdžio.		
** Garso slėgis išmatuotas 1 metro (3 pėdų) atstumu nuo įrangos.		
Garso galia išmatuota pagal ISO-3744 standartą.		
Visi prekių ženklai arba registruotieji prekių ženklai yra jų atitinkamų savininkų nuosavybė.		

Atitiktis

Radio dažnio patvirtinimai

Siųstuvo dažnis (visų modelių): 2,4 GHz
Siųstuvo galia (visų modelių): +8 dBm

PASTABA: FKK/IC pranešimas
(visiems modeliams)
Turi FKK ID: QOQBGM13P
Turi IC: 5123A-BGM13P

Pridedamas įrenginys atitinka FKK taisyklių 15 dalį ir „Industry Canada“ nelicencinius RSS standartus. Eksploatavimui taikomos šios dvi sąlygos: 1) šis įrenginys negali sukelti kenksmingų trukdžių ir 2) šis įrenginys turi priimti visus gaunamus trukdžius, įskaitant trukdžius, kurie gali sukelti nepageidaujamą veikimą.

Dėl pakeitimų ar modifikacijų, aiškiai nepatvirtintų už suderinamumą atsakingos šalies, naudotojas gali netekti leidimo naudoti įrenginį.

Ši įranga nėra apsaugota nuo kenksmingų trukdžių ir negali sukelti trukdžių tinkamai įgaliotoms sistemoms.

Šioje įrangoje yra BGM13P22A plokštė su sertifikavimo kodu ANATEL 01330-19-03402.

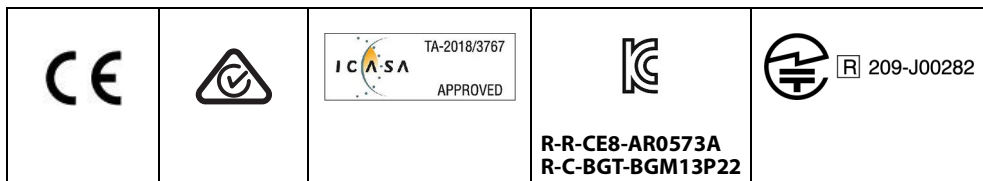

KALIFORNIJOS PASIŪLYMAS 65



ĮSPĖJIMAS: Šio gaminio sudėtyje yra cheminės medžiagos, kuri Kalifornijos valstijoje laikoma sukeliančia vėžį, apsigimimus ir kitus su vaisingumu susijusius pavojus. Išsamesnės informacijos rasite tinklalapyje www.P65Warnings.ca.gov.

„Graco“ standartinė garantija

„Graco“ standartinė garantija

„Graco“ garantuoja, kad visa šiame dokumente paminėta įranga, kuri yra pagaminta „Graco“ ir kuriai suteiktas „Graco“ pavadinimas, pardavimo naudoti pirminiam pirkėjui dieną yra be medžiagų ir gamybos defektų. Be visų „Graco“ paskelbtų specialiuju, išplėstinių arba ribotųjų garantijų, „Graco“ įsipareigoja dvylikos mėnesių nuo pardavimo datos laikotarpiu suremontuoti arba pakeisti visas dalis, kurias „Graco“ nustatys esant su defektais. Ši garantija galioja tik tada, kai įranga yra montuojama, eksploatuojama ir prižiūrima laikantis rašytinių „Graco“ rekomendacijų.

Šios garantijos taikymo sritis neapima ir „Graco“ neprisiima atsakomybės už bendrą susidėvėjimą ar bet kokius gedimus, žalą ar susidėvėjimą, įvykusį dėl netinkamo sumontavimo, naudojimo, nusitrynimo, korozijos, nepakankamos arba netinkamos priežiūros, aplaidumo, avarijos, įrangos pakeitimų arba ne „Graco“ dalių naudojimo. „Graco“ taip pat neatsako už gedimus, žalą arba susidėvėjimą, kuris įvyko dėl „Graco“ įrangos nesuderinamumo su konstrukcijomis, priedais, įranga arba medžiagomis, kurias pateikė ne „Graco“, arba dėl netinkamo konstrukcijų, priedų, įrangos ar medžiagų, kurias pateikė ne „Graco“, projektavimo, gamybos, montavimo, naudojimo ar priežiūros.

Ši garantija pagrįsta iš anksto apmokėtu įrenginiu, kuris, kliento teigimu, yra su defektais, grąžinimu „Graco“ įgaliotajam platintojui, kuris turi patvirtinti defektą, dėl kurio yra pareikštos pretenzijos. Jei defektas, dėl kurio pareikštos pretenzijos, patvirtinamas, „Graco“ įsipareigoja nemokamai ištaisyti defektą arba pakeisti dalis su defektais. Įrenginys bus grąžintas pirminiam pirkėjui iš anksto apmokėjus transporto išlaidas. Jei įrenginio patikros metu nebus nustatyta jokių medžiagų arba gamybos defektų, remontas bus atliktas už pagrįstą mokestį, į kurį gali būti įtrauktos dalių, darbų ir transportavimo kainos.

ŠI GARANTIJA YRA IŠIMTINĖ IR PAKEČIA BET KOKIAS KITAS TIEK AIŠKIAI IŠREIKŠTAS, TIEK NUMANOMAS GARANTIJAS, ĮSKAITANT, BE KITA KO, GARANTIJĄ DĖL GALIMYBĖS PARDUOTI AR TINKAMUMO TAM TIKRIEMS TIKSLAMS.

Vienintelis „Graco“ įsipareigojimas ir vienintelė pirkėjo teisių gynimo priemonė garantijos pažeidimo atveju yra tokia, kaip nurodyta pirmiau. Pirkėjas sutinka, kad jis negaus jokių kitų kompensacijų (įskaitant, be kita ko, atsitiktinę arba netiesioginę žalą dėl prarasto pelno, pardavimo apimčių sumažėjimo, asmenų sužalojimo arba turto sugadinimo ir bet kokią kitą atsitiktinę arba netiesioginę žalą). Bet kokie veiksmai dėl garantinių įsipareigojimų pažeidimo turi būti pradėti per dvejus (2) metus nuo pardavimo datos.

„GRACO“ NETEIKIA GARANTIJOS IR NEPRIPAŽIŠTA JOKIŲ NUMANOMŲ GARANTIJŲ DĖL GALIMYBĖS PARDUOTI AR TINKAMUMO TAM TIKRIEMS TIKSLAMS, KAI TAI SUSIJĘ SU PRIEDAIS, ĮRANGA, MEDŽIAGOMIS AR DALIMIS, KURIAS „GRACO“ PARDAVĖ, BET JŲ NEPAGAMINO. Šiems gaminiams, kuriuos „Graco“ parduoda, tačiau negamina (pvz., elektros variklių, jungiklių, žarnų ir pan.), garantiją savo nuožiūra taiko arba netaiko jų gamintojai. „Graco“ apsiima suteikti pirkėjui visą pagrįstai reikalingą pagalbą pareiškiant pretenzijas dėl šių garantinių įsipareigojimų pažeidimų.

„Graco“ jokiais aplinkybėmis neprisiima atsakomybės už netiesioginę, atsitiktinę, ypatingą arba šalutinę žalą, patirtą dėl „Graco“ tiekiamos įrangos ar bet kokių kitų parduodamų gaminių arba prekių komplektacijos, darbinių charakteristikų ar naudojimo, nepriklausomai nuo to, ar tai įvyko dėl sutarties pažeidimo, garantinių įsipareigojimų pažeidimo, „Graco“ darbuotojų aplaidumo ar kitų priežasčių.

„Graco“ informacija

Naujausios informacijos apie „Graco“ gaminius ieškokite www.graco.com.

Dėl su patentais susijusios informacijos žr. www.graco.com/patents.

JEI NORITE UŽSAKYTI, susisiekite su savo „Graco“ platintoju arba paskambinkite telefonu 1-800-690-2894 ir sužinokite artimiausią platintoją.



Visi šiame dokumente pateikti rašytiniai ir vaizdiniai duomenys atspindi paskelbimo metu turėtą naujausią informaciją apie gaminį.

„Graco“ pasilieka teisę atlikti pakeitimus bet kuriuo metu iš anksto neįspėjusi.

Originalios instrukcijos vertimas. This manual contains Lithuanian. MM 3A6491

„Graco“ būstinė: Minneapolis
Biurai užsienyje: Belgium, China, Japan, Korea

GRACO INC. IR FILIALAI • P.O. BOX 1441 • MINNEAPOLIS MN 55440-1441 • JAV

Autoriaus teisės 2018, „Graco Inc.“ Visos „Graco“ gamybos vietos yra registruotos pagal ISO 9001 standartą.

www.graco.com

L leidimas, Gruodis 2022