

Doseur ProMix® PD2K pour applications par pulvérisation automatique

3A5218G
FR

Doseur électronique à déplacement positif pour une configuration rapide de produits à deux composants. Système pour distribution automatique, avec des modules d'affichage avancé (ADM). Pour un usage professionnel uniquement.



Consignes de sécurité importantes

Lire tous les avertissements et instructions contenus dans ce manuel et dans les manuels connexes concernant les composants. Conserver ces instructions.

Voir page 3 pour les références des modèles et des informations sur les homologations.

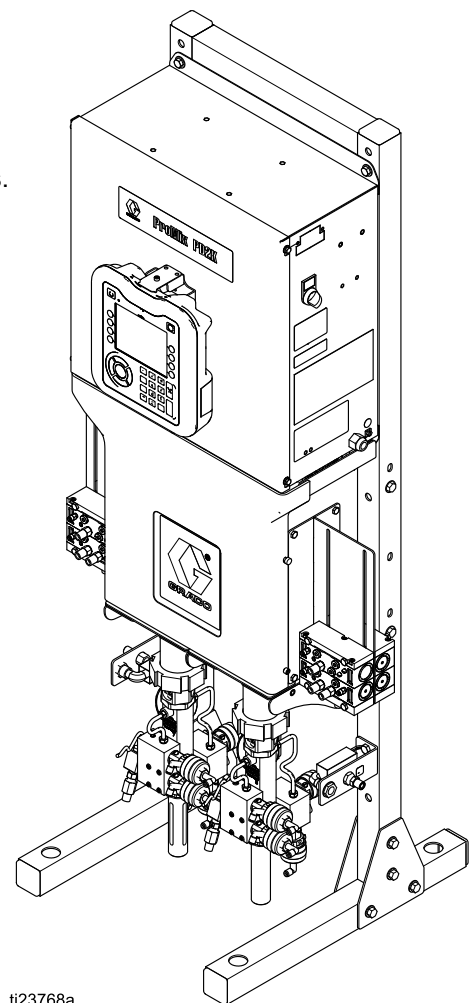

ti23768a

Contents

Modèles	3	Modules et câbles en option	46
Manuels afférents	6	Options pour les différentes communications (pour l'automate programmable (PLC) et l'interface web avancée (AWI))	47
Avertissements	7	Réparation	48
Informations importantes concernant les isocyanates (ISO).....	10	Avant une intervention.....	48
Inflammation spontanée des produits de pulvérisation	10	Procédure de décompression	49
Dépannage	12	Réparation du module d'affichage avancé (ADM).....	50
Dépannage : système	12	Entretien du boîtier de commandes	51
Dépannage des codes d'erreur	13	Entretien de la section fluide	60
Diagnostics de la carte barrière d'alimentation électrique.....	28	Pièces	65
Diagnostics de la carte d'isolation	29	Pièces du doseur (modèles standards)	65
Diagnostic du module de commande de produit amélioré (EFCM)	30	Pièces du doseur (modèles avec deux panneaux).....	68
Diagnostics du module de pompe	31	Pièces du boîtier de commandes	71
Diagnostics du module d'affichage avancé.....	32	Pièces du boîtier de commande (modèles avec deux panneaux).....	74
Schémas électriques.....	33	Pièces du collecteur d'électrovanne.....	77
Modèles standard (AC1000 et AC2000)	33	Données techniques	78
Modèles avec deux panneaux (AC1002 et AC2002)	40	California Proposition 65	79

Modèles

Consulter les Fig. 1-7 pour les étiquettes d'identification de composant, y compris les informations d'homologation et la certification.

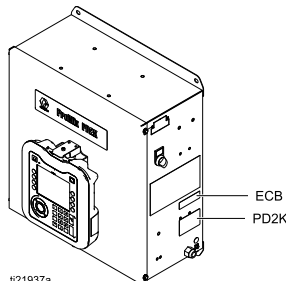
Référence	Série	Pression d'air de service maximale	Pression de service maximale du produit	Emplacement des étiquettes de l'unité PD2K et du boîtier de commandes électriques (ECB)
AC0500 AC0502	A	0,7 MPa (7,0 bars ; 100 psi)	2,068 MPa (20,68 bars ; 300 psi)	
AC1000 AC1002	A	0,7 MPa (7,0 bars ; 100 psi)	2,068 MPa (20,68 bars ; 300 psi)	
AC2000 AC2002	A	0,7 MPa (7,0 bars ; 100 psi)	10,34 MPa (103,4 bars ; 1500 psi)	



**ProMix® PD
Electronic Proportioner**

CE 2575 **Ex II 2 G**
Ex ia IIA T3 Gb
FM13ATEX0026
FM21UKEX0122
IECEX FMG 13.0011

UKCA 0359

FM US APPROVED
FM16US0241
FM16CA0129
Intrinsically safe
equipment for Class I,
Div 1, Group D, T3
Ta = 2°C to 50°C

ERC

MAX AIR WPR		
.7	7	100
MPa	bar	PSI
MAX FLUID WPR		
2.068	20.68	300
MPa	bar	PSI
MAX TEMP 50°C (122°F)		

Intrinsically Safe (IS) System. Install per IS Control Drawing No. 16P577. Control Box IS Associated

Apparatus for use in non hazardous location, with IS Connection to color change and booth control modules

Apparatus for use in:
Class I, Division 1, Group D T3
Hazardous Locations

Read Instruction Manual
Warning: Substitution of components may impair intrinsic safety.

PART NO.	SERIES	SERIAL
MFG. YR.		

GRACO INC.
P.O. Box 1441
Minneapolis, MN
55440 U.S.A.
www.graco.com/patent

Artwork No. 294021 Rev. L

Figure 1 Étiquette d'identification des modèles AC1000 et AC1002 (basse pression)

ProMix® PD

PART NO.	SERIES NO.	MFG. YR.

GRACO INC.
P.O. Box 1441
Minneapolis, MN
55440 U.S.A.

FM US APPROVED
FM16US0241
FM16CA0129
Intrinsically safe
connections for
Class I, Div 1, Group D
Ta = 2°C to 50°C
Install per 16P577

POWER REQUIREMENTS

VOLTS	AMPS
90-250 ~	7 AMPS MAX
50/60 Hz	

CE 2575 **Ex II (2) G**
[Ex ia Gb] IIA
FM13ATEX0026
FM21UKEX0122
IECEX FMG 13.0011

UKCA 0359

Um: 250 V
294024h

Figure 2 Étiquette d'identification du boîtier de commandes 24M672 et 26A188

Suite page suivante.

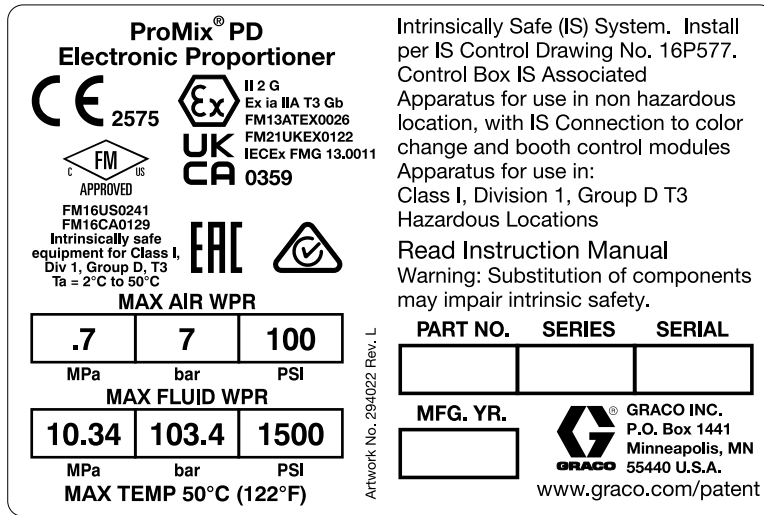

Figure 3 Étiquette d'identification des modèles AC2000 et AC2002 (haute pression)

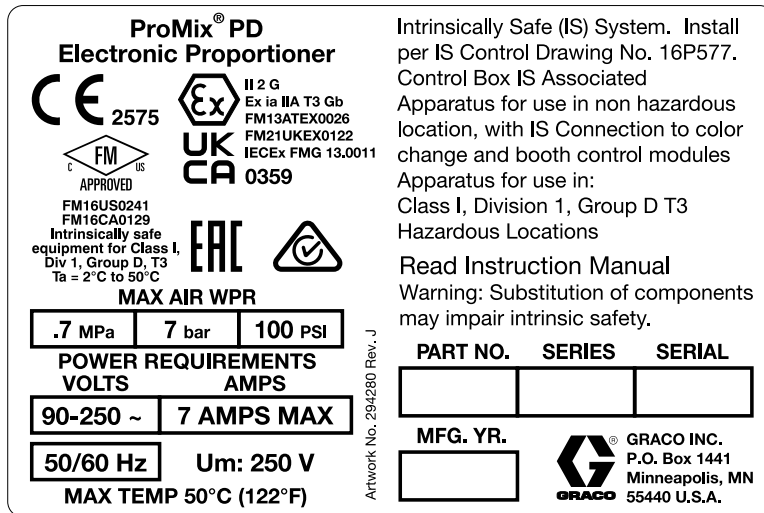

Figure 4 Étiquette d'identification des modèles AC0500 et AC0502

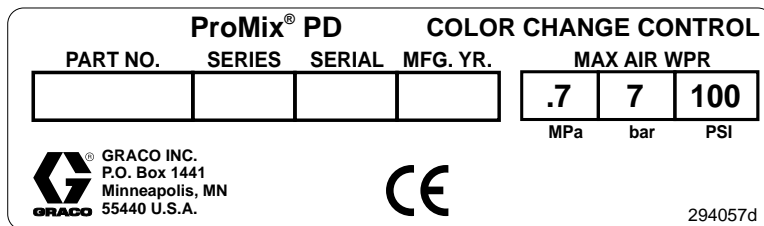

Figure 5 Étiquette d'identification de contrôle de changement de couleur sans sécurité intrinsèque (accessoire)

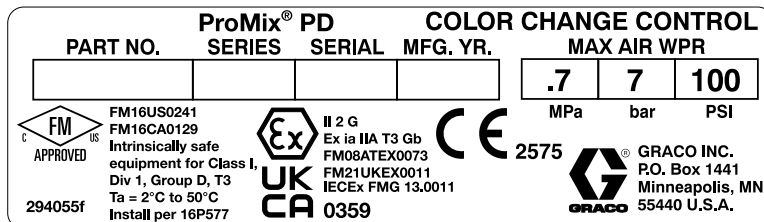

Figure 6 Étiquette d'identification de contrôle de changement de couleur à sécurité intrinsèque (accessoire)



ProMix® PD				EXPANSION PUMP		
PART NO.	SERIES	SERIAL	MFG. YR.	MAX AIR WPR		
				.7	7	100
 GRACO INC. P.O. Box 1441 Minneapolis, MN 55440 U.S.A.				MAX TEMP 50°C (122°F)		
 				MPa bar PSI MAX FLUID WPR		
294116e				10.34	103.4	1500
				MPa	bar	PSI

Figure 7 Étiquette d'identification de kit d'extension de pompe (accessoire)

Manuels afférents

Les manuels sont disponibles sur www.graco.com.

Réf. du manuel	Description
332458	Manuel d'installation du doseur PD2K, systèmes automatiques
332564	Manuel d'utilisation du doseur PD2K, systèmes automatiques
3A4486	Manuel d'utilisation du doseur PD2K à deux panneaux, systèmes automatiques
3A6287	Manuel d'utilisation du doseur PD3K+, systèmes automatiques
332339	Manuel de réparation/pièces de rechange de la pompe
332454	Manuel de réparation/pièces de rechange de vanne de changement de couleur
332455	Manuel d'instructions/pièces de rechange des kits de changement de couleur

Réf. du manuel	Description
333282	Manuel d'instructions/pièces de rechange du collecteur mélangeur externe
332456	Manuel d'instructions/pièces de rechange des kits d'extension de pompe
334183	Manuel d'instructions–pièces du module de passerelle TCP Modbus
334494	Kits d'installation du CGM du ProMix PD2K, Manuel Instructions — Pièces
334512	Manuel d'instructions/pièces de rechange des kits d'extension de pompe isolée

Avertissements

Les avertissements suivants s'appliquent aux opérations de configuration, d'utilisation, de mise à la terre, de maintenance et de réparation de l'équipement. Le symbole en forme point d'exclamation indique un avertissement général, tandis que les symboles de danger attirent l'attention de l'utilisateur sur les risques particuliers de certaines procédures. Lorsque ces symboles apparaissent dans le texte du présent manuel, ou sur les étiquettes d'avertissement, se reporter à ces avertissements. Des symboles de danger et avertissements spécifiques pour le produit, auxquels il n'est pas fait référence dans ce chapitre pourront, le cas échéant, apparaître dans le texte du présent manuel.

 <h2 style="margin: 0;">AVERTISSEMENT</h2>	
   	<p>RISQUE D'INCENDIE ET D'EXPLOSION</p> <p>Les vapeurs inflammables, telles que les vapeurs de solvant et de peinture, dans la zone de travail peuvent s'enflammer ou exploser. Pour éviter d'avoir un incendie ou une explosion :</p> <ul style="list-style-type: none"> • Utiliser l'équipement uniquement dans des locaux bien aérés. • Supprimer toutes les sources potentielles d'incendie, telles que les flammes pilotes, cigarettes, torches électriques portables et bâches en plastique (risque de décharge d'électricité statique). • Veiller à toujours garder la zone de travail propre, sans déchets, y compris sans solvants, sans chiffons et sans essence. • En présence de vapeurs inflammables, ne pas raccorder/débrancher des cordons d'alimentation électrique, ne pas allumer/éteindre des interrupteurs électriques ou des lampes. • Mettre à la terre tous les équipements présents dans la zone de travail. Voir les instructions du chapitre Mise à la terre. • Utiliser uniquement des tuyaux mis à la terre. • Lors de la pulvérisation dans un seau, bien tenir le pistolet contre la paroi du seau. N'utiliser en aucun cas de revêtements pour seaux, sauf s'ils sont antistatiques ou conducteurs. • Arrêtez immédiatement le système en cas d'étincelle d'électricité statique ou en cas de décharge électrique. Laissez l'équipement à l'arrêt tant que vous n'avez pas identifié la cause du problème et y avez remédié. • La présence d'un extincteur en ordre de marche est obligatoire dans la zone de travail.
 	<p>RISQUE DE DÉCHARGE ÉLECTRIQUE</p> <p>Cet équipement doit être mis à la terre. Une mauvaise mise à la terre, une mauvaise configuration ou une mauvaise utilisation du système peut provoquer une décharge électrique.</p> <ul style="list-style-type: none"> • Couper le courant au niveau de l'interrupteur principal avant de débrancher un câble ou de faire un entretien ou une installation sur l'équipement. • Raccorder uniquement à une alimentation électrique reliée à la terre. • Tout le câblage électrique doit être effectué par un électricien qualifié et doit répondre à l'ensemble des réglementations locales en vigueur.



AVERTISSEMENT



SÉCURITÉ INTRINSÈQUE

Un équipement à sécurité intrinsèque qui serait mal installé ou relié à d'autres équipements qui ne seraient pas à sécurité intrinsèque peut s'avérer dangereux et provoquer un incendie, une explosion ou une décharge électrique. Respecter les réglementations locales et les consignes de sécurité suivantes.



- Veiller à ce que l'installation soit conforme aux réglementations nationales, régionales et locales en vigueur concernant l'installation d'appareils électriques sur un site à risque de Classe I, Groupe D, Division 1 (Amérique du Nord) ou Classe I, Zones 1 et 2 (Europe), y compris l'ensemble des réglementations locales en matière d'incendies (par exemple, NFPA 33, NEC 500 et 516, OSHA 1910.107, etc.).



- Pour éviter d'avoir un incendie ou une explosion :
 - N'installer aucun équipement homologué uniquement pour des zones non dangereuses dans une zone dangereuse. Se reporter à l'étiquette d'identification présente sur l'équipement pour connaître son classement de sécurité intrinsèque.
 - Ne jamais substituer des composants de l'appareil, car cela pourrait affecter sa sécurité intrinsèque.
- Les équipements en contact avec des bornes intrinsèquement sûres doivent être répertoriés dans la catégorie de sécurité intrinsèque. Cela comprend les voltmètres, les ohmmètres, les câbles et branchements. Sortir l'équipement de la zone dangereuse lors d'un dépannage.



RISQUE D'INJECTION SOUS-CUTANÉE

Le liquide sous haute pression s'échappant par une fuite dans un tuyau ou par des pièces brisées peut transpercer la peau. Une telle blessure par injection peut ressembler à une simple coupure, mais il s'agit en fait d'une blessure grave qui peut même nécessiter une amputation. **Consulter immédiatement un médecin pour une intervention chirurgicale.**



- Ne pas diriger le dispositif de distribution vers quelqu'un ou vers une partie du corps.
- Ne pas mettre la main sur la sortie du liquide.
- Ne jamais essayer d'arrêter ou de dévier les fuites avec la main, le corps, un gant ou un chiffon.
- Exécuter la **Procédure de décompression** lors de l'arrêt de la distribution et avant le nettoyage, une vérification ou l'entretien de l'équipement.
- Serrer tous les raccords de produit avant de mettre l'équipement en marche.
- Vérifier les tuyaux et raccords tous les jours. Immédiatement remplacer les pièces usées ou endommagées.



RISQUES LIÉS AUX PIÈCES EN MOUVEMENT

Les pièces en mouvement risquent de pincer, couper ou sectionner des doigts ou d'autres parties du corps.

- Se tenir à l'écart des pièces en mouvement.
- Ne pas faire fonctionner l'équipement si des écrans de protection ou des couvercles ont été enlevés.
- Un équipement sous pression peut se mettre en marche sans prévenir. Avant de faire une vérification de l'appareil, avant de le déplacer et avant de faire un entretien sur l'appareil, exécuter la **Procédure de décompression** et débrancher toutes les sources d'alimentation électrique.





AVERTISSEMENT



PRODUITS OU VAPEURS TOXIQUES

Les produits ou vapeurs toxiques risquent causer des blessures graves, voire fatales, en cas de projection dans les yeux ou sur la peau, ou en cas d'inhalation ou d'ingestion.



- Lire les fiches techniques santé-sécurité (FTSS) pour prendre connaissance des risques liés aux produits de pulvérisation utilisés.
- Entreposer les produits dangereux dans des récipients homologués et les jeter en observant les recommandations en la matière.
- Toujours porter des gants imperméables aux produits chimiques lors de la pulvérisation ou du nettoyage de l'équipement.



ÉQUIPEMENT DE PROTECTION INDIVIDUELLE

Porter un équipement de protection adapté dans la zone de travail afin d'éviter des blessures graves, notamment des lésions oculaires ou des troubles auditifs, l'inhalation de vapeurs toxiques et des brûlures. Ces équipements de protection individuelle comprennent notamment :

- Des lunettes de protection et une protection auditive.
- Les masques respiratoires, vêtements et gants de protection recommandés par le fabricant de produits et de solvants.



RISQUES ASSOCIÉS À UNE MAUVAISE UTILISATION DE L'ÉQUIPEMENT

Toute mauvaise utilisation peut provoquer des blessures graves, voire mortelles.







- Ne pas utiliser l'appareil lorsque l'on est fatigué ou sous l'influence de médicaments, de drogues ou d'alcool.
- Ne pas dépasser la pression de service maximale ni les valeurs limites de température spécifiées pour le composant le plus faible de l'équipement. Voir le chapitre **Données techniques** présent dans tous les manuels des équipements.
- Utiliser des produits et solvants compatibles avec les pièces en contact avec le produit. Voir le chapitre **Données techniques** présent dans tous les manuels des équipements. Lire les avertissements du fabricant de produits et solvants. Pour plus d'informations sur le produit utilisé, demander sa fiche technique de santé-sécurité (FTSS) au distributeur ou au revendeur.
- Ne pas quitter la zone de travail tant que l'équipement est encore sous tension ou sous pression.
- Éteindre tous les équipements et exécuter la **procédure de décompression** lorsque ces équipements ne sont pas utilisés.
- Vérifier quotidiennement l'équipement. Réparer ou remplacer immédiatement toute pièce usée ou endommagée, et ce, uniquement par des pièces d'origine du fabricant.
- Ne pas altérer ou modifier l'équipement. Toute altération ou modification peut annuler les homologations et entraîner des risques liés à la sécurité.
- Veiller à ce que l'équipement soit adapté et homologué pour l'environnement dans lequel il est utilisé.
- Utiliser l'équipement uniquement aux fins auxquelles il est prévu. Pour plus d'informations, contacter son distributeur.
- Éloigner les tuyaux et câbles électriques des zones de circulation, des bords coupants, des pièces en mouvement et des surfaces chaudes.
- Ne pas tordre ou trop plier les tuyaux, ne pas utiliser les tuyaux pour soulever ou tirer l'équipement.
- Tenir les enfants et animaux à distance de la zone de travail.
- Observer toutes les consignes de sécurité en vigueur.

Informations importantes concernant les isocyanates (ISO)

Les isocyanates (ISO) sont des catalyseurs utilisés dans les matériaux à deux composants.



Conditions concernant l'isocyanate

				
---	---	---	---	--

Les produits de pulvérisation et de distribution contenant des isocyanates engendrent des embruns, des vapeurs et des particules atomisées potentiellement nocives.



- Lire et comprendre les avertissements et la fiche technique santé-sécurité (FTSS) du fabricant du produit pour connaître les risques spécifiques et les précautions à prendre avec les isocyanates.
- L'utilisation des isocyanates implique des procédures potentiellement dangereuses. Ne pas pulvériser avec cet équipement à moins d'y être formé, qualifié, et d'avoir lu et compris les informations contenues dans ce manuel et dans les instructions d'utilisation et la fiche de sécurité du fabricant du produit.
- L'utilisation d'un équipement mal entretenu ou mal réglé peut entraîner un durcissement inapproprié du produit. L'équipement doit être soigneusement entretenu et réglé conformément aux instructions du manuel.
- Afin de prévenir l'inhalation des embruns, vapeurs et particules atomisées d'isocyanates, le port d'une protection respiratoire appropriée est obligatoire pour toute personne se trouvant dans la zone de travail. Toujours porter un masque respiratoire bien adapté, au besoin à adduction d'air. Aérer la zone de travail conformément aux instructions de la FTSS du fabricant de produits de pulvérisation.
- Éviter tout contact cutané avec les isocyanates. Toute personne se trouvant dans la zone de travail doit porter des gants imperméables aux produits chimiques, des vêtements de protection et des protections qui couvrent les pieds, et ce, conformément aux recommandations du fabricant de produits de pulvérisation, ainsi qu'aux règlements locaux. Observer toutes les recommandations du fabricant du produit, y compris celles concernant la manipulation des vêtements contaminés. Après la pulvérisation, se laver les mains et le visage avant de manger ou de boire quelque chose.

Inflammation spontanée des produits de pulvérisation

				
---	--	--	--	--

Certains produits peuvent s'enflammer spontanément s'ils sont appliqués en couche trop épaisse. Lire les avertissements et la fiche technique santé-sécurité (FTSS) du fabricant de produits.

Tenir les composants A et B séparés

				
---	--	---	--	--

La contamination croisée peut entraîner le durcissement du produit dans les conduites de produit, ce qui peut provoquer des blessures graves ou endommager l'équipement. Pour éviter une contamination croisée :

- Ne **jamais** interchanger les pièces en contact avec le composant A avec celles en contact avec le composant B.
- Ne jamais utiliser de solvant d'un côté s'il a été contaminé par l'autre côté.

Sensibilité des isocyanates à l'humidité

Les isocyanates qui sont exposés à l'humidité ne durciront que partiellement et formeront de petits cristaux durs et abrasifs qui resteront en suspension dans le produit. Une peau se formera après un certain temps sur la surface et les isocyanates commenceront à se gélifier, augmentant ainsi leur viscosité.

ATTENTION

Les isocyanates partiellement durcis réduiront le rendement et la durée de vie de toutes les pièces en contact avec le produit.

- Toujours utiliser un bidon hermétiquement fermé avec un dessiccateur dans l'évent ou une atmosphère d'azote. Ne **jamais** conserver des isocyanates dans un récipient ouvert.
- Maintenir la coupelle ou le réservoir (s'il est installé) de la pompe à isocyanates remplis avec du lubrifiant adapté. Le lubrifiant crée une barrière entre l'isocyanate et l'atmosphère.
- N'utiliser que des tuyaux imperméables compatibles avec les isocyanates.
- Ne jamais utiliser de solvants de récupération, ils pourraient contenir de l'humidité. Toujours garder les bidons de solvant fermés lorsqu'ils ne sont pas utilisés.
- Lors du remontage, toujours lubrifier les pièces filetées avec un lubrifiant adapté.

REMARQUE : L'importance de la formation d'une peau et le degré de cristallisation varient en fonction de la combinaison isocyanates, humidité et température.

Changement de produits

ATTENTION

Changer le type de produit utilisé dans l'équipement nécessite une attention particulière pour éviter d'endommager l'équipement et réduire le temps d'indisponibilité.

- Lors d'un changement de produit, rincer plusieurs fois l'équipement pour s'assurer qu'il est bien propre.
- Toujours nettoyer les crépines d'admission du produit après le rinçage.
- Vérifier la compatibilité chimique avec le fabricant de produits.
- Lorsque l'on passe d'époxydes à des uréthanes ou des polyrésines, démonter et nettoyer tous les composants au contact du produit et remplacer les tuyaux. Les époxydes contiennent souvent des amines du côté B (durcisseur). Les polyrésines ont souvent des amines du côté A (résine).

Dépannage



REMARQUE : Analysez toutes les solutions possibles avant de démonter l'appareil.

Dépannage : système

Problème	Cause	Solution
L'unité ne fonctionnera pas.	Alimentation électrique inadaptée.	Voir Données techniques, page 78.
	Le commutateur d'alimentation est sur arrêt.	Mettez le commutateur d'alimentation sur marche.
	L'alimentation électrique principale est coupée.	Mettez le commutateur d'alimentation principale en position ON (marche).
	Alimentation en produit vide.	Remplir et réamorcer la pompe.
	Conduite de sortie de fluide, vannes etc. bouchées.	Déboucher.
	Produit de pulvérisation séché sur la tige du piston.	Démonter la pompe et la nettoyer. Voir le manuel de la pompe. Dans le futur, arrêtez la pompe en bas de course.
Le débit de la pompe est faible sur les deux courses.	Alimentation électrique inadaptée.	Voir Données techniques, page 78.
	Alimentation en produit vide.	Remplir et réamorcer la pompe.
	Conduite de sortie de fluide, vannes etc. bouchées.	Déboucher.
	Joints de piston usés.	Remplacer. Voir le manuel de la pompe.
Débit faible sur une seule course.	Vannes de dosage maintenues ouvertes ou usées.	Vérifier et réparer. Voir le manuel de la pompe.
	Garniture de piston usée.	Remplacer. Voir le manuel de la pompe.
Aucun débit.	Vannes de dosage mal installées.	Vérifiez les branchements de l'électrovanne aux vannes. Voir le manuel de la pompe.
La pompe fonctionne par à-coups.	Alimentation en produit vide.	Remplir et réamorcer la pompe.
	Vannes de dosage maintenues ouvertes ou usées.	Vérifier et réparer. Voir le manuel de la pompe.
	Garniture de piston usée.	Remplacer. Voir le manuel de la pompe.

Dépannage des codes d'erreur

Les erreurs de système indiquent la présence d'un problème et permettent d'éviter une pulvérisation avec un mauvais rapport. Il en existe trois types : Message, Écart et Alarme.

REMARQUE : Les systèmes mélangeurs double ProMix (AC0502, AC1002 et AC2002), ainsi que les systèmes ProMix PD3K+, ont presque tous les mêmes codes d'erreur que le ProMix PD2K. Toutefois, certains codes uniques s'appliquent à chaque système et dans le cas du mélangeur double, les codes sont spécifiques à l'un des deux mélangeurs. Pour consulter la liste complète des codes d'erreur, reportez-vous au manuel d'utilisation du mélangeur double ProMix ou au manuel d'utilisation du PD3K+. Voir [Manuels afférents, page 6](#).

Un **Message** enregistre un événement dans le système et s'efface tout seul après 60 secondes. Le code d'erreur contient quatre chiffres suivis d'un V.

Un **Écart** enregistre une erreur dans le système mais n'arrête pas l'équipement. L'écart doit être pris en compte par l'utilisateur. Le code d'erreur contient quatre chiffres suivis d'un D.

Lorsqu'une **Alarme** se produit, l'équipement s'arrête. Le code d'erreur contient quatre chiffres suivis d'un A.

Si l'une de ces trois erreurs système se produit :

- Une alarme sonore retentit (sauf en mode silencieux).
- L'écran d'alarme instantané affiche le code d'alarme actif.
- La barre d'état du module d'affichage avancé indique le code d'alarme actif.
- Cette alarme est enregistrée dans le fichier des journaux indiquant la date et l'heure.

REMARQUE : Les événements significatifs du système sont **enregistrés** en arrière-plan. Il s'agit d'informations pouvant être examinées sur l'écran Événements qui affiche les 200 événements les plus récents, avec la date, l'heure et une description.

REMARQUE : Lorsqu'une erreur se produit, veiller à bien identifier le code avant de le réinitialiser. Si vous avez oublié le code d'erreur, l'écran d'erreur affiche les 200 dernières erreurs, avec la date, l'heure ainsi qu'une description.

REMARQUE : Dans certains codes d'erreur répertoriés ci-dessous, le symbole # est affiché en guise de dernier chiffre. Ce symbole représente le nombre de pompes concernées, lequel peut varier. L'écran de l'unité affichera le nombre de pompes concernées, lequel correspondra au dernier chiffre du code.

Écran d'aide

En cas de déclenchement d'une alarme de système, un écran d'aide s'affiche pour fournir des informations de dépannage à l'utilisateur. Sur l'écran instantané

d'alarme, appuyer sur  pour accéder aux écrans d'aide. Il est possible d'accéder aux écrans d'aide à tout moment en allant sur l'écran d'erreurs et en sélectionnant une alarme dans le journal.

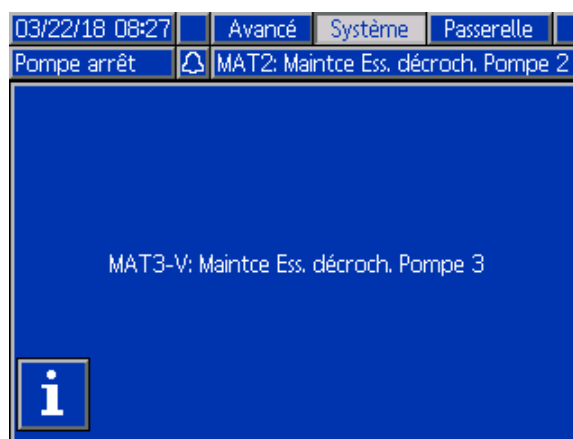

Figure 8 Écran d'alarme instantané

Toutes les alarmes ont un écran de code QR. Un dispositif mobile avec une connexion internet et un lecteur de code QR peut utiliser le code QR pour accéder à une page du site help.graco.com et avoir des informations supplémentaires.



Figure 9 Écran code QR des erreurs

Des informations détaillées de dépannage seront fournies pour les alarmes fréquemment rencontrées pendant le fonctionnement normal. Des écrans de dépannage remplaceront l'écran code QR, bien que le code QR soit encore accessible en appuyant sur



Dépannage

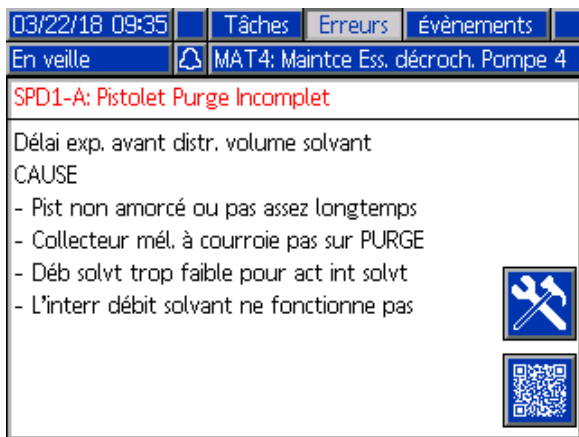

Figure 10 Écran de dépannage des erreurs

Erreurs de purge

Code	Type	Description	Problème	Cause	Solution
ETE0	Enregistrement	Purge non terminée	Le système n'était pas en mesure de terminer une séquence de purge.	Une indication que le système n'a pas pu terminer la purge du pistolet ou qu'il a été interrompu avant de la terminer.	Aucune action à entreprendre.
SPD1	Alarme	Purge du pistolet inachevée	Le système s'est arrêté sans atteindre le volume de solvant destiné à la purge spécifié par l'utilisateur.	L'interrupteur de débit de solvant ne fonctionne pas.	Remplacer l'interrupteur.
				Le débit de solvant est trop faible pour actionner l'interrupteur de solvant.	Augmenter la pression de solvant pour entraîner un haut débit de purge
				Le pistolet n'est pas actionné.	L'opérateur doit continuer le rinçage pendant la période définie, jusqu'à ce que le boîtier de commandes indique que la purge est terminée.
				Le collecteur de mélange n'était pas réglé sur la position de rinçage, ce qui bloque le débit de solvant vers le pistolet pulvérisateur.	Mettre le collecteur en position de rinçage.

Erreurs de mélange

Code	Type	Description	Problème	Cause	Solution
F7S1	Alarme	Détection de débit de solvant du pistolet	Le commutateur de débit de solvant indique un débit de solvant imprévu.	Le commutateur de débit de solvant est bloqué en position de débit.	Nettoyer ou remplacer l'interrupteur.
				Il y a une fuite dans la vanne d'arrêt de solvant.	Vérifier s'il y a des fuites et réparer les vannes.
F7S2	Alarme	Détection de débit de solvant du mélange	Les sélecteur de débit de solvant indiquent que du solvant coule en même temps dans chacun d'eux. * Ceci ne vaut que pour les systèmes avec un mélangeur au mur.	Un interrupteur de débit de solvant ou les deux sont bloqués en position de débit.	Nettoyer ou changer les interrupteurs.
				Il y a une fuite sur l'une des vannes d'arrêt de solvant ou sur les deux.	Vérifier s'il y a des fuites et réparer les vannes.
QPD1	Alarme, puis écart	Expiration de la durée limite d'utilisation	La durée limite d'utilisation a expiré avant que le système ait déplacé la quantité de produit requise (volume de durée de vie) dans la conduite de produit mélangé.	L'opération de purge n'est pas terminée.	S'assurer que l'opération de purge soit terminée.
				Alimentation en solvant coupée ou vide.	Vérifier que l'alimentation en solvant soit disponible et activée, et que les vannes soient ouvertes.
QP##	Écart	Expiration de la durée limite d'utilisation de la composition ##	La durée limite d'utilisation a expiré avant que le système n'ait déplacé la quantité de produit requise (volume de durée de vie) via la conduite de produit mélangé dans un pistolet inactif et chargé de la composition ##. *Applicable uniquement aux systèmes dotés de plusieurs pistolets.	Un pistolet inactif a mélangé le produit pour la composition ## chargée et n'a pas distribué une quantité suffisante de produit dans le laps de temps exigé.	Purgez le pistolet inactif.
SND1	Alarme	Remplissage du mélange incomplet	Le système s'est arrêté avant que le cycle de remplissage de mélange n'ait chargé le pistolet de produit mélangé.	Le collecteur de mélange n'est pas en position de pulvérisation.	Mettre le collecteur en position de pulvérisation.
				Le pistolet pulvérisateur n'est pas actionné.	Laisser couler le produit via le pistolet pendant le remplissage jusqu'à ce que le voyant DEL de fin de remplissage cesse de clignoter.
				Restrictions dans le mélangeur, le collecteur ou le pistolet pulvérisateur.	Éliminer les restrictions.

Erreurs de pompage

REMARQUE : Dans certains codes d'erreur répertoriés ci-dessous, le symbole # est affiché en guise de dernier chiffre. Ce symbole représente le nombre de composants, qui peuvent varier. L'écran indique le nombre de chiffres à la fin du code. Par exemple, le code F1S# figurant dans ce tableau s'affichera en tant que F1S1 si les composants affectés sont la pompe 1, F1S2 pour la pompe 2, et ainsi de suite.

Code	Type	Description	Problème	Cause	Solution
DA0#	Alarme	Dépassement débit maximum de pompe n°	La pompe a été entraînée à sa vitesse maximale autorisée.	Une fuite ou une vanne ouverte est à l'origine d'un débit sans limite.	S'assurer de l'absence de fuites dans le système.
				Cavitation de la pompe, cycle sans limite.	S'assurer que la pompe est alimentée en produit.
				La viscosité du produit est trop faible pour la taille de la buse.	Réduire la taille de la buse pour obtenir une restriction plus importante. Réduire la pression de la peinture pour diminuer le débit.
				La pression de système ou le point de réglage du débit sont trop élevés (et entraînent un travail trop dur de la pompe).	Réduire la pression et le point de réglage du débit.
DE0#	Alarme	Détection de fuite de la pompe n°	Il s'agit d'un échec du test de calage manuel lorsque la pompe ne produit pas de pression au niveau de « pression de test de calage » cible. Échec après 30 secondes.	Pas de produit dans la pompe ou la conduite.	S'assurer que la pompe et la conduite de couleur en aval sont remplies de produit.
				Fuite dans le système.	Déterminer si la fuite est externe ou interne après une vérification visuelle à la recherche de fuites de produit. Fixer tous les tuyaux, raccords et joints desserrés ou usés. Vérifier que les sièges de vannes et les aiguilles ne sont pas usés, et remplacer les joints de piston ou presse-étoupe usés.
DF0#	Alarme	Pas de calage vers le haut de la pompe n°	Le test de calage de pompe a échoué ; elle ne s'est pas bloquée en course ascendante.	Défaillance de la vanne et du joint, tige ou cylindre usé.	Remplacer la vanne d'admission et de sortie ainsi que le joint pendant la course ascendante. Remplacer les joints de piston et de presse-étoupe. Si nécessaire, remplacer la tige et le cylindre.
DG0#	Alarme	Pas de calage vers le bas de la pompe n°	Le test de calage de pompe a échoué ; elle ne s'est pas bloquée en course descendante.	Défaillance de la vanne et du joint, tige ou cylindre usé.	Remplacer la vanne d'admission et de sortie ainsi que le joint pendant la course descendante. Remplacer les joints de piston et de presse-étoupe. Si nécessaire, remplacer la tige et le cylindre.

Code	Type	Description	Problème	Cause	Solution
DH0#	Alarme	Pas de calage de la pompe n°	Le test de calage de pompe a échoué ; elle ne s'est pas bloquée en course ascendante ou descendante.	Défaillance de la vanne et du joint, tige ou cylindre usé.	Remplacer la vanne d'admission et de sortie ainsi que le joint pendant la course ascendante ou descendante. Remplacer les joints de piston et de presse-étoupe. Si nécessaire, remplacer la tige et le cylindre.
DKD#	Alarme	Échec de position de la pompe #	La pompe n'est pas parvenue à atteindre sa position d'entraînement.	Les vannes de dosage ne reçoivent pas assez d'air.	Vérifiez qu'une pression d'au moins 85 PSI est utilisée pour alimenter les vannes de dosage.
				La pression à la sortie de la pompe est trop élevée.	Vérifier s'il y a une obstruction en aval de la pompe pouvant augmenter la pression. Vérifiez que la pression d'alimentation est comprise entre 1/2 et 1/3 de la pression cible.
DKF#	Alarme	Surrégime de position de la pompe #	La pompe a terminé sa course au-delà de sa position d'entraînement.	La pompe a été éjectée hors de position.	Aucune pression de fluide n'est présente au niveau de la sortie de la pompe. Faites fonctionner la pompe à une pression inférieure afin de remplir les conduites. Vérifiez que la pression d'alimentation n'est pas supérieure de 1/2-1/3 de la pression cible.
EBH#	Enregistrement	Autoguidage complet de la pompe n°	L'enregistrement de l'autoguidage de la pompe est terminé.	Indique sur l'écran que la pompe a terminé la fonction d'autoguidage	Aucune action à entreprendre.
EF0#	Alarme	Délai de démarrage de la pompe n°	La pompe n'a pas réussi à se placer en position de départ dans un laps de temps spécifié.	Les vannes de dosage de la pompe n'ont pas fonctionné.	Vérifier la pression d'air sur les électrovannes. Vérifier que les vannes fonctionnent.
				Le moteur n'a pas pu entraîner les pompes et l'actionneur linéaire.	Vérifier que le moteur entraîne la pompe.
				La longueur de course de la pompe est raccourcie par la tolérance du système mécanique.	Vérifier que l'actionneur linéaire et les tiges de piston de pompe soient assemblés correctement. Voir le manuel de la pompe.

Code	Type	Description	Problème	Cause	Solution
EF1#	Alarme	Délai d'arrêt de la pompe n°	La pompe n'a pas réussi à se placer en position d'immobilisation dans un laps de temps spécifié.	Les vannes de dosage de la pompe n'ont pas fonctionné.	Inspecter visuellement les vannes pour s'assurer qu'elles fonctionnent correctement ; vérifier que leur pression d'air soit supérieure à 6 bars (0,6 MPa ; 85 psi).
				La pompe est remplie de peinture épaisse et n'a pas pu entraîner le piston jusqu'à la fin de la course. Le moteur ou la transmission est usé ou endommagé.	Observer l'ensemble formé par le moteur et la transmission pour vérifier que le moteur produise de la force.
ETD#	Enregistrement	Pompe à décompression automatique #	Enregistrement d'une décompression automatique effectuée par la pompe.	La pression de sortie de la pompe a dépassé le seuil de décompression.	Aucune action à entreprendre.
F1A#	Alarme	Pompe de distribution à faible débit #	La pompe n'est pas en mesure de conserver son débit cible.	La pompe ne parvient pas à atteindre le débit cible à cause d'un bouchon dans le tuyau ou dans le pistolet.	Vérifier s'il le tuyau est bouché quelque part le long de tout le chemin que doit parcourir le produit après la pompe et vérifier également si le pistolet est actionné.
F1D#	Alarme	Débit faible pompe de mélange #	Le mélangeur n'est pas en mesure de conserver le débit cible.	La pompe ne parvient pas à atteindre le débit cible à cause d'un bouchon dans le tuyau ou dans le pistolet.	Vérifier s'il le tuyau est bouché quelque part le long de tout le chemin que doit parcourir le produit après la pompe et vérifier également si le pistolet est actionné.
F1F#	Alarme	Débit faible de la pompe de remplissage n°	Il y a eu un faible débit ou aucun débit au cours d'une opération de remplissage de la pompe.	Il y a une restriction sur le côté sortie de la pompe ou de l'empilage de couleur.	S'assurer qu'il n'y a aucune restriction dans l'empilage de couleur et que la vanne de vidange est en marche.
				La peinture à viscosité épaisse nécessite davantage de pression vers la pompe.	Augmenter la pression sans mélange, si nécessaire, pour obtenir un débit pendant la fonction de remplissage.
				Les pompes ne doivent pas s'activer afin que le système puisse produire de la pression et atteindre le point de réglage.	Augmenter la pression sans mélange, si nécessaire, pour obtenir un débit pendant la fonction de remplissage.
F1S#	Alarme	Débit faible de la pompe de purge n°	Il y a eu un faible débit ou aucun débit au cours d'une opération de purge de la pompe.	Une restriction du côté sortie de la pompe ou de l'empilage de couleur provoque un débit de solvant trop faible.	S'assurer qu'il n'y a pas de restriction dans le système. Augmenter la pression sans mélange, si nécessaire, pour obtenir un débit pendant la fonction de purge.

Code	Type	Description	Problème	Cause	Solution
F7D#	Alarme	Détection de débit de la pompe n°	Le débit de la pompe a dépassé 20 cc/min en passant en mode inactif.	Il y a une fuite dans le système ou le pistolet a été ouvert lorsque le système était en mode inactif.	Vérifier qu'il n'y ait pas de fuites dans le système. S'assurer que l'interrupteur de débit d'air fonctionne correctement. Ne pas actionner le pistolet sans air d'atomisation.
F8D1	Alarme	Débit non détecté	Pas de débit lors du mélange.	Restriction du côté sortie de la pompe ou de l'empilage de couleur.	S'assurer qu'il n'y a pas de restriction dans le système.
F9D#	Alarme	Débit instable de la pompe n°	Le débit de la pompe ne s'est pas stabilisé lors du passage au mode inactif.	Fuite potentielle dans le système.	Vérifier qu'il n'y ait pas de fuites dans le système et effectuer un test de calage manuel.

Erreurs de pression

REMARQUE : Dans certains codes d'erreur répertoriés ci-dessous, le symbole # est affiché en guise de dernier chiffre. Ce symbole représente le nombre de composants, qui peuvent varier. L'écran indique le nombre de chiffres à la fin du code. Par exemple, le code P6F# figurant dans ce tableau s'affichera en tant que P6F1 si le composant affecté est la pompe 1, P6F2 pour la pompe 2, et ainsi de suite.

Code	Type	Description	Problème	Cause	Solution
P1D#	Alarme	Pression basse sortie pompe #	La pression de sortie de la pompe n° est inférieure à la limite d'alarme entrée par l'utilisateur. * Cette alarme est uniquement activée avec Contrôle de flux.	Il n'y a aucune pression de produit ou il y a une cavitation de la pompe.	Vérifier l'alimentation de la pompe #, augmenter si nécessaire la pression d'alimentation.
P1F#	Alarme	Pression faible d'admission de la pompe # n°	La pression d'admission de la pompe n° est inférieure à la limite d'alarme entrée par l'utilisateur.		Augmenter la pression d'admission.
P2F#	Écart	Pression faible d'admission de la pompe # n°	La pression d'admission de la pompe n° est inférieure à la limite d'écart entrée par l'utilisateur.		Augmenter la pression d'admission.
P3D#	Écart	Pression élevée de sortie de la pompe n°	La pression de sortie de la pompe n° est supérieure à la limite d'écart entrée par l'utilisateur.		Relâcher la pression du système.
P3F#	Écart	Pression élevée d'admission de la pompe n°	La pression d'admission de la pompe n° est supérieure à la limite d'écart entrée par l'utilisateur.		Diminuer la pression d'admission.
P4D#	Alarme	Pression élevée de sortie de la pompe n°	La pression de sortie de la pompe n° est supérieure à la limite d'alarme entrée par l'utilisateur.		Relâcher la pression du système.
P4F#	Alarme	Pression élevée d'admission de la pompe n°	La pression d'admission de la pompe n° est supérieure à la limite d'alarme entrée par l'utilisateur.		Diminuer la pression d'admission.
P4P#	Alarme	Pression élevée d'alimentation de la pompe n°	La pression de produit de la pompe d'alimentation n° est supérieure à 90% de la pression de test de calage entrée par l'utilisateur.	La pression de la pompe d'alimentation est trop élevée.	Vérifier l'alimentation de la pompe n°, diminuer la pression d'alimentation.
P6D#	Alarme	Sensibilité Pression Sortie n° retirée	Aucun transducteur de pression de sortie n'est relevé alors que le système s'attendait à en trouver un.	Transducteur débranché.	Vérifiez que le capteur est correctement branché. Le remplacer si l'alarme survient encore après l'avoir raccordé de nouveau.

Code	Type	Description	Problème	Cause	Solution
P6F#	Alarme	Sensibilité Pression Admission n° retirée	Aucun transducteur de pression d'admission n'est relevé alors que le système s'attendait à en trouver un.	Transducteur débranché.	Vérifier que le transducteur soit correctement branché. Le remplacer si l'alarme survient encore après l'avoir raccordé de nouveau.
P9D#	Alarme	Sensibilité Pression Sortie n° défaillante	Le transducteur de pression de sortie n'a pas bien fonctionné.	Le transducteur de pression de sortie n'a pas bien fonctionné ou la pression est supérieure à la plage pouvant être lue.	Relâcher la pression du système. Vérifier les branchements ou les remplacer si le rebranchement n'arrête pas l'alarme.
P9F#	Alarme	Sensibilité Pression Admission n° défaillante	Le transducteur de pression d'admission n'a pas bien fonctionné.	Le transducteur de pression d'admission n'a pas bien fonctionné ou la pression est supérieure à la plage pouvant être lue.	Relâcher la pression du système. Vérifier les branchements ou les remplacer si le rebranchement n'arrête pas l'alarme.
QADX	Alarme	Pression différentielle entre A et B	Faible pression différentielle. Cette alarme est uniquement active pendant le mode Mélange.	Il y a une fuite sur le côté B.	Vérifier qu'il n'y ait pas de fuites externes et internes dans le système sur tous les collecteurs de catalyseur et les plombages.
				Cavitation de la pompe côté B.	Vérifier l'alimentation en peinture du côté B, augmenter la pression d'alimentation en peinture.
QBDX	Alarme	Pression différentielle entre B et A	Haute pression différentielle. Cette alarme est uniquement active pendant le mode Mélange.	Il y a une fuite sur le côté A.	Vérifier l'absence de fuites externes et internes dans le système sur tous les collecteurs de couleur et les plombages.
				Cavitation de la pompe côté A.	Vérifier l'alimentation en peinture du côté A, augmenter la pression d'alimentation en peinture.

Erreurs de système

Code	Type	Description	Problème	Cause	Solution
EB00	Enregistrement	Bouton d'arrêt enfoncé	Enregistrement d'un bouton d'arrêt enfoncé.	Indique que la touche d'arrêt du système sur l'ADM a été enfoncée.	s/o
EBIX	Enregistrement	Bouton arrêt pompes enfoncé	Enregistrement du fait qu'on a appuyé sur le bouton d'arrêt d'une pompe.	Indique qu'on a appuyé sur la touche (sur l'ADM) de mise sous/hors tension des pompes pour mettre des pompes hors tension.	s/o
EBCX	Enregistrement	Commande API arrêt pompes	Enregistrement de la commande API pour mettre des pompes hors tension.	Indique que l'API a envoyé une commande système pour couper le courant vers des pompes.	s/o
EC00	Enregistrement	Modification de la/des valeur(s) configurée(s)	Enregistrement des variables de configuration des modifications.	Indique la date et l'heure où les valeurs de configuration ont été modifiées.	s/o
EL00	Enregistrement	Système sous tension	Enregistrement du cycle d'alimentation (ON).	Indique la date et l'heure où le système a été lancé.	s/o
EM00	Enregistrement	Système hors tension	Enregistrement du cycle d'alimentation (OFF).	Indique la date et l'heure où le système a été éteint.	s/o
EMIX	Message	Pompe arrêt	Les pompes ne sont pas alimentées et ne peuvent pas se déplacer.	Le courant vers les pompes a été coupé ou une erreur s'est produite.	Lancer les pompes en appuyant sur la touche Démarrage de la pompe sur l'ADM.
EP0X	Enregistrement	Pompe automatique rangée	Enregistrement du fait que le positionnement automatique des pompes est en cours	Le positionnement automatique est terminé.	s/o
ES00	Message	Réglages en usine par défaut	Enregistrement des valeurs par défaut en chargement.		s/o
WSN1	Alarme	Erreur config couleur	Une couleur définie pour le système n'est attribuée à aucun des pistolets. *Applicable uniquement aux systèmes dotés de plusieurs pistolets.	Une ou plusieurs couleurs ne sont pas attribuées à un bon pistolet.	Veiller à ce que toutes les couleurs pour toutes les pompes de couleur soient attribuées à un pistolet sur l'écran de pompe 4.
WSN2	Alarme	Erreur config catalyseur	Un catalyseur défini pour le système a une attribution erronée à un pistolet. *Applicable uniquement aux systèmes dotés de plusieurs pistolets.	Une ou plusieurs catalyseurs ne sont pas attribués à un bon pistolet.	Veiller à ce que tous les catalyseurs pour toutes les pompes de catalyseur soient attribués à un pistolet sur l'écran de pompe 4.
				Trop de catalyseurs sont attribués à un ou plusieurs pistolets.	Le nombre total d'attributions de catalyseurs à un ou plusieurs pistolets pour le système ne peut pas être plus que quatre.

Erreurs de communication

REMARQUE : Dans certains codes d'erreur répertoriés ci-dessous, le symbole # est affiché en guise de dernier chiffre. Ce symbole représente le nombre de composants, qui peuvent varier. L'écran indique le nombre de chiffres à la fin du code. Par exemple, le code CAC# figurant dans ce tableau s'affichera en tant que CAC1 si le composant affecté est la carte de changement de couleur 1, CAC2 pour la carte 2, et ainsi de suite.

Code	Type	Description	Problème	Cause	Solution
CA0X	Alarme	Erreur comm. ADM	Le système ne peut pas voir le module d'affichage avancé (ADM).	Cette erreur de communication indique que le réseau a perdu la communication avec le module d'affichage avancé.	Vérifier que le câble CAN relie l'ADM à l'EFCM.
CAC#	Alarme	Erreur comm. Changement de couleur #	Le système ne voit pas le module de changement de couleur n°.	Cette erreur de communication indique que le réseau a perdu la communication avec le module de changement de teinte n°.	Vérifier les branchements des câbles CAN au module de changement de teinte n° et aux modules interconnectés.
CADX	Alarme	Erreur comm. Module de produit	Le système ne voit pas le module de commande de fluide amélioré (EFCM).	Cette erreur de communication indique que le réseau a perdu la communication avec l'EFCM.	Vérifier que les câbles CAN relient l'ADM à l'EFCM. Si nécessaire, remplacer le câble ou l'EFCM.
CAGX	Alarme	Erreur comm. Passerelle	Le système ne voit pas un module de passerelle de communication (CGM) qui a été enregistré comme connecté au moment de la mise sous tension.		
CAG#	Alarme	Erreur comm. Passerelle Modbus	Le système ne voit pas un module de passerelle de communication (CGM) du Modbus qui a été enregistré comme connecté au moment de la mise sous tension.	Le dispositif d'entrée du CGM du Modbus a été modifié alors que le système était sous tension.	Débrancher le CGM du Modbus du réseau CAN et le rebrancher afin qu'il réenregistre la nouvelle adresse.
				Le CGM du Modbus n'est pas connecté ou il est défaillant.	Vérifier que le CGM du Modbus soit correctement connecté au réseau CAN et que la DEL indique qu'il est sous tension.
CDC#	Alarme	Duplication du changement de couleur n°	Le système voit au moins deux modules de changement de couleur identiques.	Plus d'un module de changement de couleur ayant la même adresse est branché au système.	Vérifier le système et retirer le module de changement de couleur en trop.
CDDX	Alarme	Duplication du module	Le système voit au moins deux modules de commande de produit (EFCM) identiques.	Plus d'un EFCM est branché au système.	Vérifier le système et retirer le module en trop.

Erreurs USB

Code	Type	Description	Problème	Cause	Solution
EAUX	Message	USB occupé	La clé USB est insérée, le téléchargement est en cours.	Indique que le port USB envoie ou télécharge des données.	Attendez que le périphérique USB s'arrête.
EBUX	Enregistrement	Lecteur USB retiré	La clé USB a été retirée pendant le téléchargement ou l'envoi.	Le téléchargement/l'envoi des données sur la clé USB a été interrompu par le retrait de la clé USB.	Remplacez le périphérique USB et relancez le processus.
EQU0	Message	USB inactif	Téléchargement USB terminé, la clé peut être retirée.	Le transfert de données est terminé sur le périphérique USB.	Retirez le périphérique USB de l'ADM.
EQU1	Enregistrement	Système USB Paramètres téléchargés	Les paramètres ont été téléchargés vers la clé USB.	L'utilisateur a introduit une clé USB dans le port USB de l'ADM.	s/o
EQU2	Enregistrement	Système USB Paramètres envoyés	Les paramètres ont été téléchargés à partir de la clé USB.	L'utilisateur a introduit une clé USB dans le port USB de l'ADM.	s/o
EQU3	Enregistrement	Langue personnal. USB Téléchargée	La langue personnalisée a été transférée sur le lecteur USB.	L'utilisateur a introduit une clé USB dans le port USB de l'ADM.	s/o
EQU4	Enregistrement	Langue personnal. USB Téléchargée	La langue personnalisation a été téléchargée à partir de la clé USB.	L'utilisateur a introduit une clé USB dans le port USB de l'ADM.	s/o
EQU5	Enregistrement	Journaux USB téléchargés	Les journaux de données ont été téléchargés vers le périphérique USB.	L'utilisateur a introduit une clé USB dans le port USB de l'ADM.	s/o
EVUX	Message	USB désactivé	Le périphérique USB a été inséré, le téléchargement est désactivé.	La configuration du système bloque le transfert de données.	Modifiez la configuration pour activer la fonction de téléchargement USB.
MMUX	Message	Maintenance Journaux USB remplis au maximum	La mémoire USB est remplie à plus de 90 %.	Le paramètre de configuration du système est activé pour générer ce message.	Terminer le téléchargement pour assurer qu'aucune donnée n'est perdue.
WSUX	Message	Configuration USB Erreur	Le fichier de configuration USB ne correspond pas au fichier prévu, vérifié au démarrage.	Une mise à jour du logiciel a échoué.	Réinstaller le logiciel.
WXUD	Message	Erreur de téléchargement USB	Une erreur s'est produite lors du téléchargement vers la clé USB.	L'utilisateur a inséré une clé USB incompatible dans le port USB de l'ADM.	Répéter avec une clé USB compatible.
WXUU	Message	Erreur de téléchargement à partir du lecteur USB	Une erreur s'est produite lors du téléchargement à partir de la clé USB.	L'utilisateur a inséré une clé USB incompatible dans le port USB de l'ADM.	Répéter avec une clé USB compatible.

Erreurs diverses

REMARQUE : Dans certains codes d'erreur répertoriés ci-dessous, le symbole # est affiché en guise de dernier chiffre. Ce symbole représente le nombre de composants, qui peuvent varier. L'écran indique le nombre de chiffres à la fin du code. Par exemple, le code B9D# figurant dans ce tableau s'affichera en tant que B9D1 si le composant affecté est la pompe 1, B9D2 pour la pompe 2, et ainsi de suite.

Code	Type	Description	Problème	Cause	Solution
B9A0	Message	Courant du produit A avec inversion de volume	Compteur de lots pour inversion de produit A.	Le totalisateur a atteint la valeur maximale et a recommencé à zéro.	s/o
B9AX	Message	Durée d'utilisation inversion de volume A	Compteur total pour inversion de produit A.	Le totalisateur a atteint la valeur maximale et a recommencé à zéro.	s/o
B9B0	Message	Courant de produit B avec inversion de volume	Compteur de lots pour inversion de produit B.	Le totalisateur a atteint la valeur maximale et a recommencé à zéro.	s/o
B9BX	Message	Durée d'utilisation inversion de volume B	Compteur total pour inversion de produit B.	Le totalisateur a atteint la valeur maximale et a recommencé à zéro.	s/o
B9D#	Message	Nombre de pompes avec inversion de volume	Compteur total pour inversion de pompe n°.	Le totalisateur a atteint la valeur maximale et a recommencé à zéro.	s/o
B9S0	Message	Courant de solvant avec inversion de volume	Compteur des lots pour inversion de solvant.	Le totalisateur a atteint la valeur maximale et a recommencé à zéro.	s/o
B9SX	Message	Durée d'utilisation solvant avec inversion de volume	Compteur de total général pour inversion de solvant.	Le totalisateur a atteint la valeur maximale et a recommencé à zéro.	s/o
WX00	Alarme	Erreurs de logiciel	Une erreur logicielle imprévue s'est produite.		Appeler le service d'assistance technique de Graco.

Erreurs de calibrage

REMARQUE : Dans certains codes d'erreur répertoriés ci-dessous, le symbole # est affiché en guise de dernier chiffre. Ce symbole représente le nombre de composants, qui peuvent varier. L'écran indique le nombre de chiffres à la fin du code. Par exemple, le code ENT# indiqué dans ce tableau sera affiché en tant que ENT1 si le composant affecté est la pompe 1, ENT2 pour la pompe 2, et ainsi de suite.

Code	Type	Nom	Description
END#	Enregistrement	Calibrage de la pompe n°	Un test de calibrage a été exécuté sur la pompe.
ENS0	Enregistrement	Calibrage de débitmètre de solvant	Un test de calibrage a été exécuté sur le débitmètre de solvant.
ENT#	Enregistrement	Calibrage du test de calage de la pompe n°	Un test de calage a été effectué avec succès sur la pompe n°.

Erreurs de maintenance

REMARQUE : Dans certains codes d'erreur répertoriés ci-dessous, le symbole # est affiché en guise de dernier chiffre. Ce symbole représente le nombre de composants, qui peuvent varier. Par exemple, le code MAD# figurant dans ce tableau sera affiché en tant que MAD1 si le composant affecté est la pompe 1, MAD2 pour la pompe 2, et ainsi de suite.

Comme certains composants sont associés à un numéro de 2 chiffres, le dernier chiffre du code est représenté par un caractère alphanumérique. Le second tableau ci-dessous fait correspondre le chiffre alphanumérique au numéro de composant. Par exemple, le code MEDZ renvoie à la vanne de sortie 30.

Code	Type	Nom	Description
MAD#	Message	Maintenance Sortie de pompe n°	La maintenance de la pompe est requise.
MAT#	Message	Maintenance Test de calage de la pompe n°	Le test de calage de maintenance de la pompe est requis.
MEB#	Message	Maintenance Vanne de catalyseur (B) n°	La maintenance de la vanne de catalyseur est requise.
MED#	Message	Maintenance Vanne de sortie n°	La maintenance de la vanne de sortie est requise.
MEF#	Message	Maintenance Vanne d'admission n°	La maintenance de la vanne d'admission est requise.
MEG#	Message	Maintenance Vanne de pistolet n°	La maintenance de la vanne de pistolet est requise.
MEN#	Message	Maintenance Vanne de auxiliaire	La maintenance de la vanne de auxiliaire est requise.
MES#	Message	Maintenance Vanne de solvant n°	La maintenance de la vanne de solvant est requise.
MFF#	Message	Maintenance Débitmètre n°	La maintenance du débitmètre est requise.
MFS0	Message	Maintenance de débitmètre de solvant	Le test de calage de maintenance du débitmètre de solvant est requis.
MGH0	Message	Maintenance Filtre de produit	La maintenance du filtre à produit est requise.
MGP0	Message	Maintenance Filtre à air	La maintenance du filtre à air est requise.
MJP#	Message	Maintenance soupape à air	L'entretien de la vanne d'air est requis.

Derniers chiffres alphanumériques

Chiffres alphanumériques	Numéro du composant
1	1
2	2
3	3
4	4
5	5
6	6
7	7
8	8
9	9
A	10
B	11
C	12
D	13

Chiffres alphanumériques	Numéro du composant
E	14
F	15
G	16
H	17
J	18
K	19
L	20
M	21
N	22
P	23
R	24
T	25
U	26

Chiffres alphanumériques	Numéro du composant
V	27
W	28

Chiffres alphanumériques	Numéro du composant
Y	29
Z	30

Diagnostics de la carte barrière d'alimentation électrique

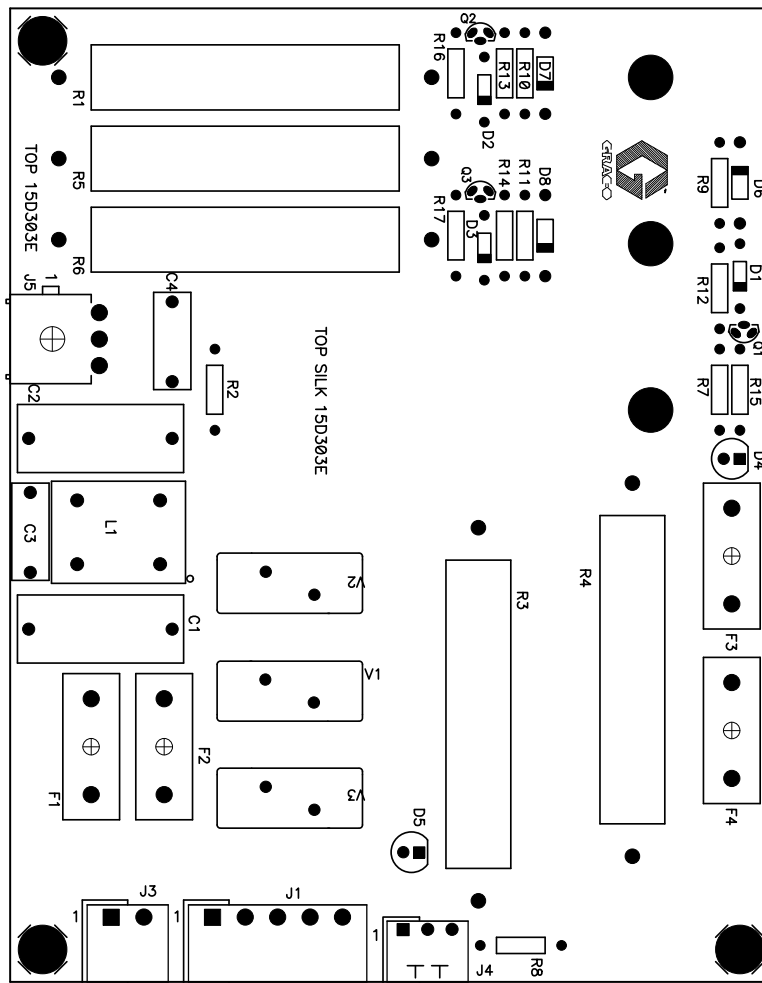

Figure 11 Carte barrière d'alimentation électrique

Table 1 . Diagnostics de la carte barrière d'alimentation électrique

Repère	Composant ou indicateur	Fonction
D4	Voyant (vert)	Alimentation IS
D5	Voyant (vert)	Sous tension
F3	Fusible, 400 mA, 250 V	Si le fusible F3 ou F4 est grillé, il n'y a pas d'alimentation dans les zones intrinsèquement sûres. D4 est grillé.
F4	Fusible, 400 mA, 250 V	
J4	Connecteur	Alimentation électrique de 24 V CC
J5	Connecteur	Sortie d'alimentation électrique intrinsèquement sûre de +12 V CC

Diagnostics de la carte d'isolation

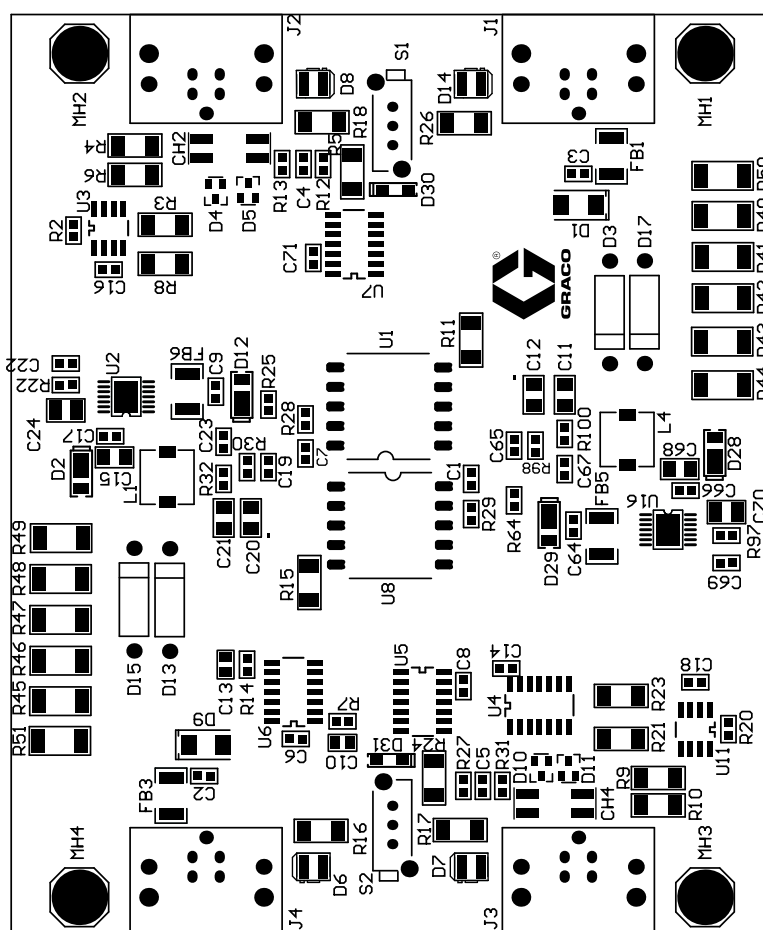
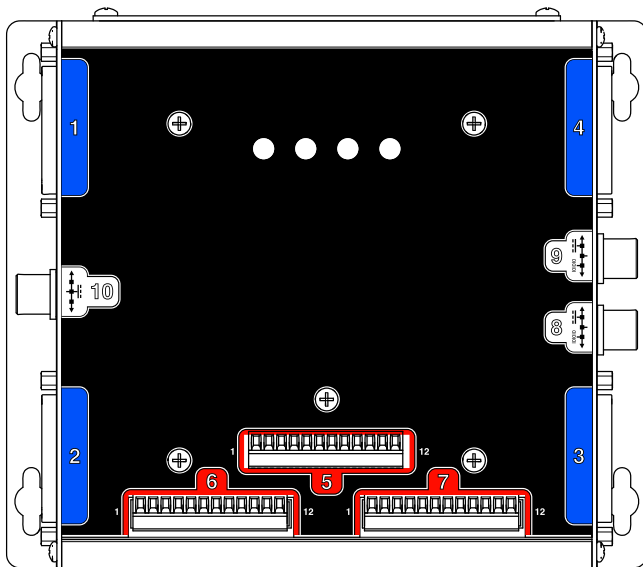

Figure 12 Carte d'isolation

Table 2 . Diagnostics de la carte d'isolation

Repère	Composant ou indicateur	Fonction
D6	Voyant (jaune)	Communications IS (ou SI : sécurité intrinsèque)
D7	Voyant (vert)	Alimentation IS
D8	Voyant (vert)	Alimentation sans IS
D14	Voyant (jaune)	Communication sans IS
J1	Connecteur	Passerelle (gateway) non IS
J2	Connecteur	Module optionnel de changement de couleur non IS
J3	Connecteur	Carte barrière intrinsèquement sûre
J4	Connecteur	Module optionnel de changement de couleur intrinsèquement sûr
S1	Commutateur à bouton-poussoir	Pour les connecteurs sans IS. Si le commutateur S1 est désactivé, le voyant jaune (D14) est allumé. Appuyez sur le commutateur pour l'activer.
S2	Commutateur à bouton-poussoir	Pour connecteurs à sécurité intrinsèque. Si le commutateur S2 est désactivé, le voyant jaune (D6) est allumé. Appuyez sur le commutateur pour l'activer.

Diagnostic du module de commande de produit amélioré (EFCM)



ti21742a

Figure 13 Module de commande de produit amélioré

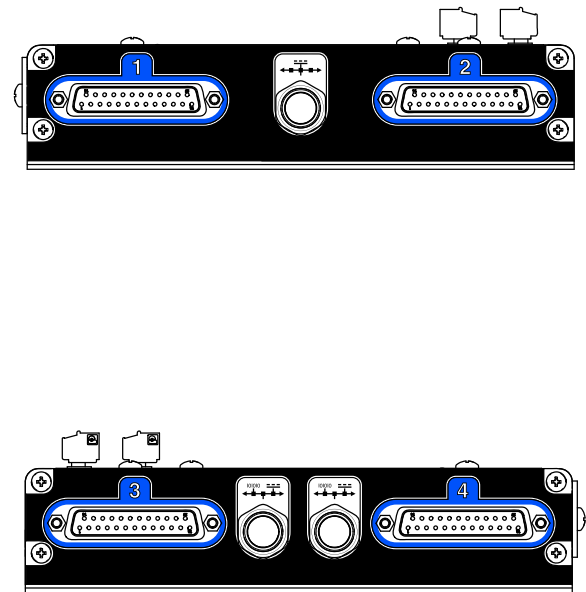

Table 3 . Diagnostics du module de commande de fluide amélioré

Repère	Composant ou indicateur	Fonction
1	Connecteur à 25 broches	Module de pompe 1
2	Connecteur à 25 broches	Module de pompe 2
3	Connecteur à 25 broches	Module de pompe 3 (accessoire)
4	Connecteur à 25 broches	Module de pompe 4 (accessoire)
5	Connecteur à 12 broches	E/S à usage multiple
6	Connecteur à 12 broches	E/S à usage multiple
7	Connecteur à 12 broches	E/S à usage multiple
8	Connecteur à 5 broches	Alimentation/CAN 24 V CC (barrière de communication)
9	Connecteur à 5 broches	Module d'affichage avancé
10	Connecteur à 5 broches	Entrée 24 VCC
CPLD (D37)	Voyant (orange)	Pulsation
POW (D19)	Voyant (vert)	Sous tension
CAN (D69)	Voyant (jaune)	Communication.
ERR (D38)	Voyant (rouge)	Fait clignoter un code d'erreur. Si le voyant est allumé en permanence, le système est hors service. Éteindre et rallumer le courant

Diagnosics du module de pompe

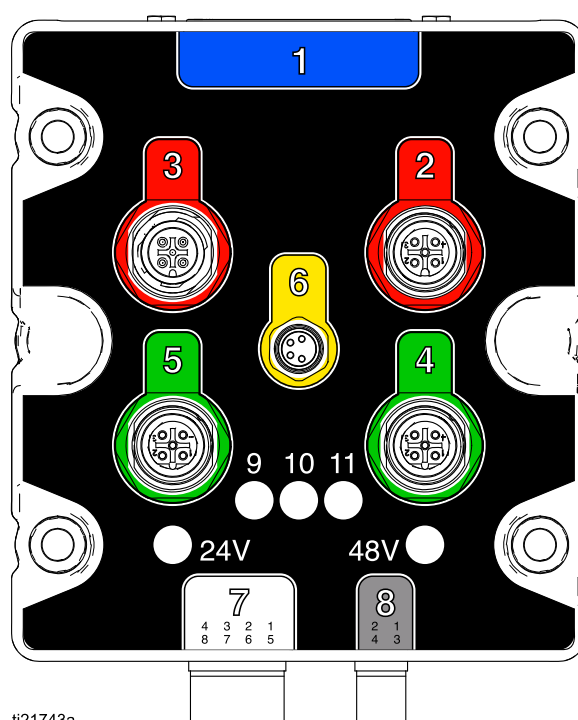
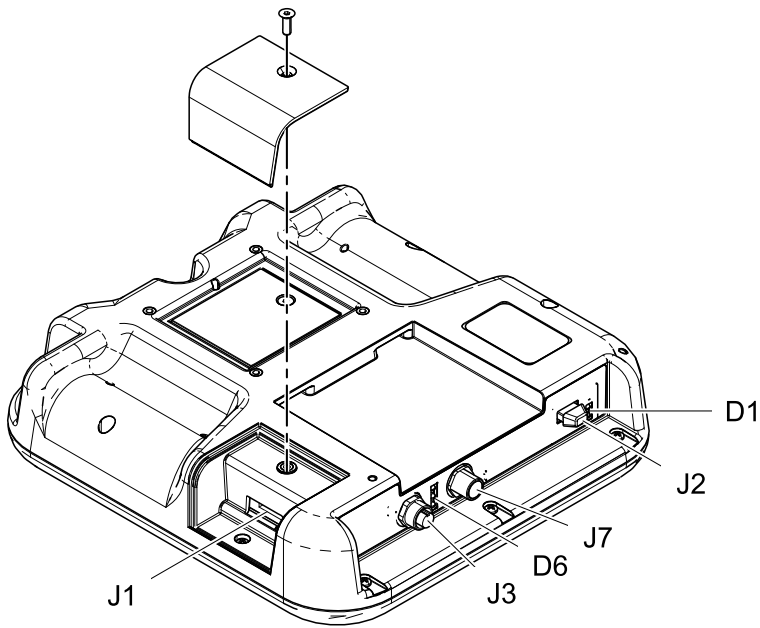

Figure 14 Module de pompe

Table 4 . Diagnosics du module de pompe

Repère	Composant ou indicateur	Fonction
1	Connecteur à 25 broches	Entrée à partir du EFCM
2	Connecteur à 5 broches	Branchement de la pompe
3	Connecteur à 5 broches	Raccord du codeur du moteur
4	Connecteur à 5 broches	Capteur d'entrée de pompe
5	Connecteur à 5 broches	Capteur de sortie de pompe
6	Connecteur à 4 broches	Réglage de la puissance du moteur (PD2K deux panneaux)
7	Connecteur à 8 broches	Électrovannes de vanne de dosage
8	Connecteur à 4 broches	Branchement du ventilateur et alimentation d'entrée de 48 V CC
9	Voyant (rouge)	Sortie de vanne de haut de pompe
10	Voyant (rouge)	Sortie de vanne de bas de pompe
11	Voyant (rouge)	Pas utilisé
24V	Voyant (vert)	Alimentation électrique de 24 V CC
48V	Voyant (vert)	Alimentation électrique de 48 V CC

Diagnostics du module d'affichage avancé



ti21939a

Figure 15 Module d'affichage avancé

Table 5 . Diagnostics du module d'affichage avancé

Repère	Composant ou indicateur	Fonction
D1	Témoin (jaune/vert)	Vert : USB insérée Jaune : Communication USB
D6	Témoin (rouge/jaune/vert)	Vert : Sous tension Jaune : Communication Rouge : Erreur
J1	Connecteur à 8 broches	Orifice pour jeton
J2	Connecteur à 8 broches	Port USB
J3	Connecteur à 5 broches	Colonne témoin (accessoire)
J7	Connecteur à 5 broches	Orifice d'alimentation CAN/de communication

Schémas électriques

Modèles standard (AC1000 et AC2000)

REMARQUE : Le schéma électrique montre toutes les extensions de câblage possibles dans un appareil ProMix PD2K : modèles AC1000 et AC2000. Certains composants montrés ne sont pas présents dans tous les systèmes.

REMARQUE : Pour une liste avec les options de câble, voir [Modules et câbles en option, page 46](#).

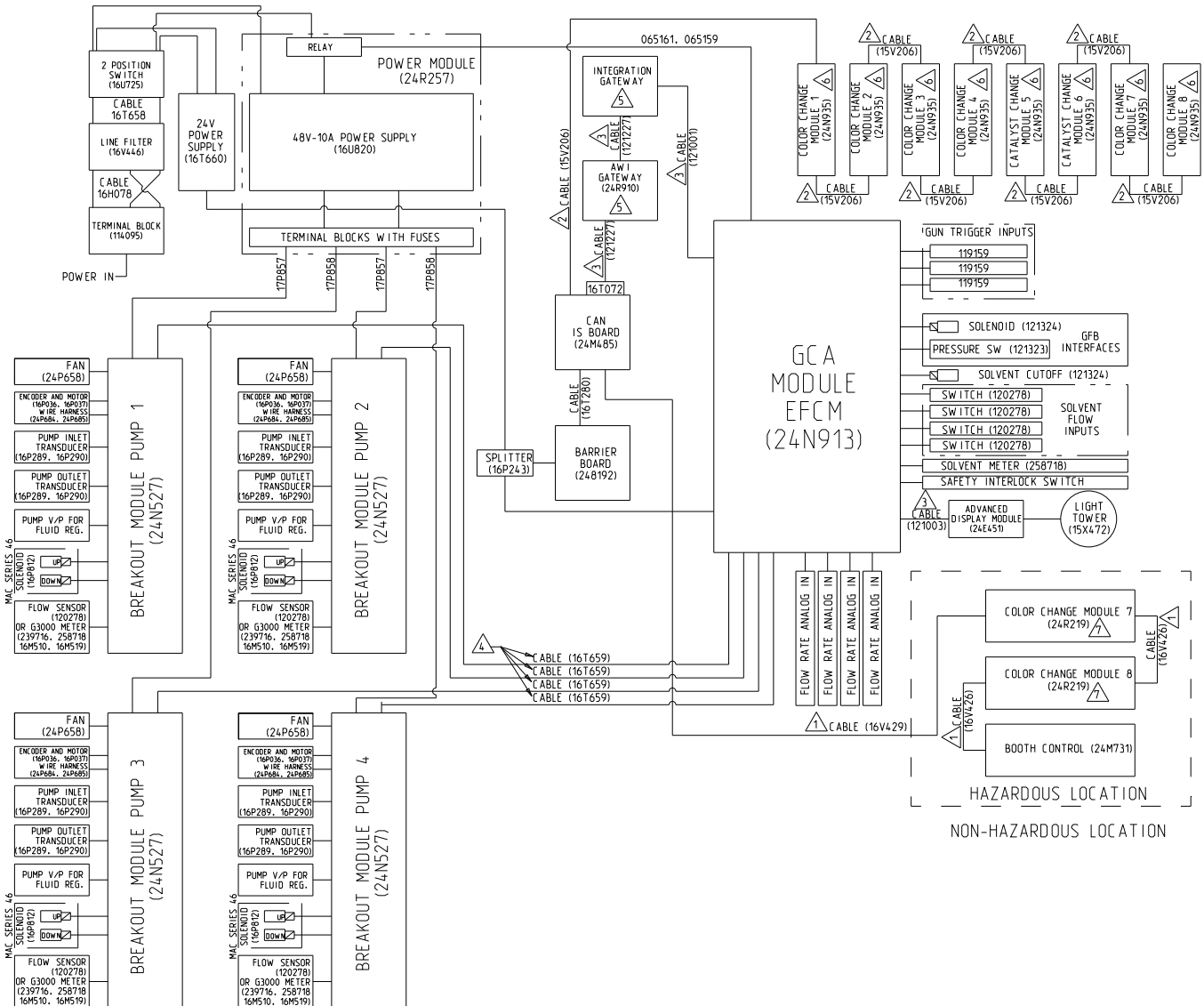

Figure 16 Schéma électrique, feuille 1

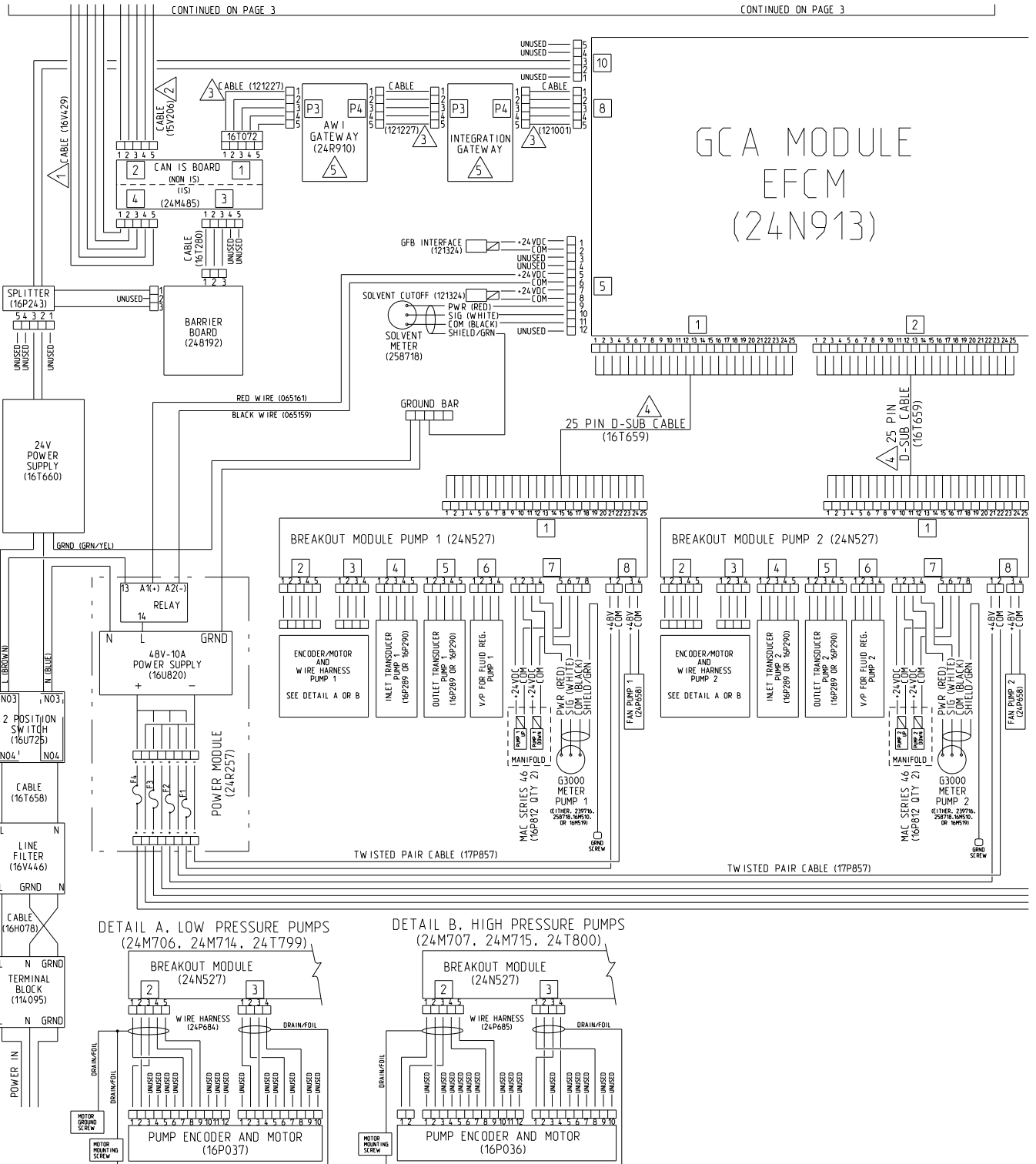

Figure 17 Schéma électrique, feuille 2, partie 1

SUITE EN PAGE SUIVANTE

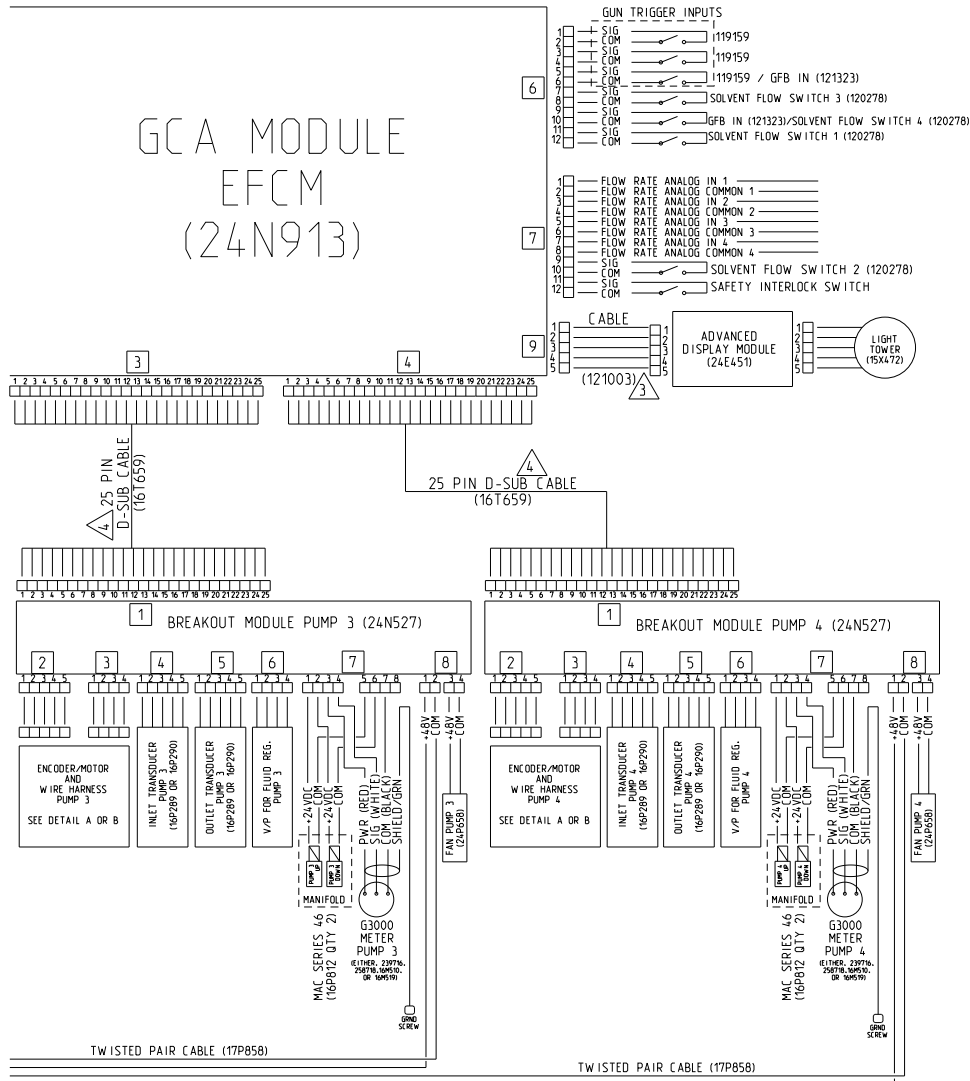

Figure 18 Schéma électrique, feuille 2, partie 2

SUITE EN PAGE SUIVANTE

Schémas électriques

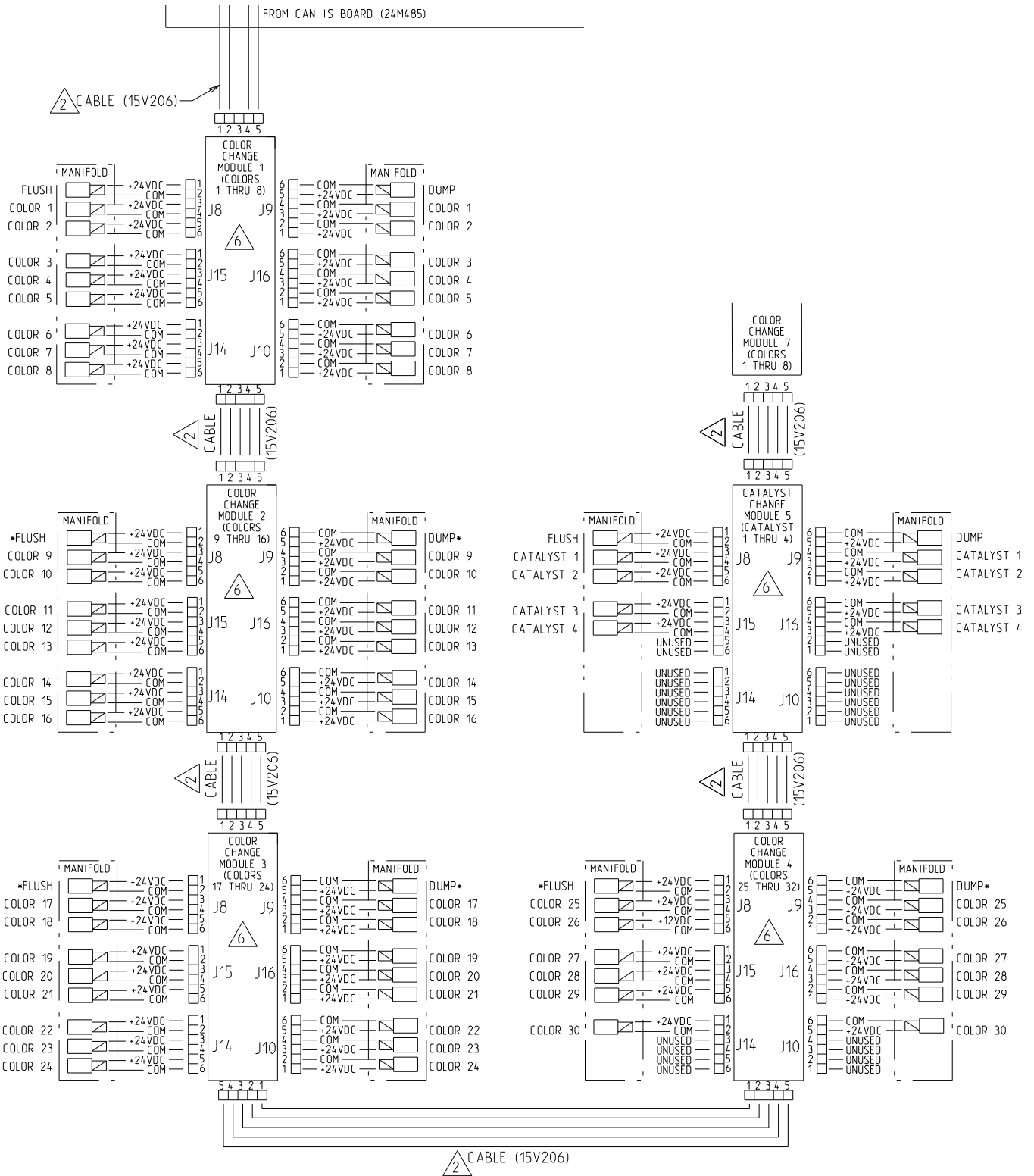
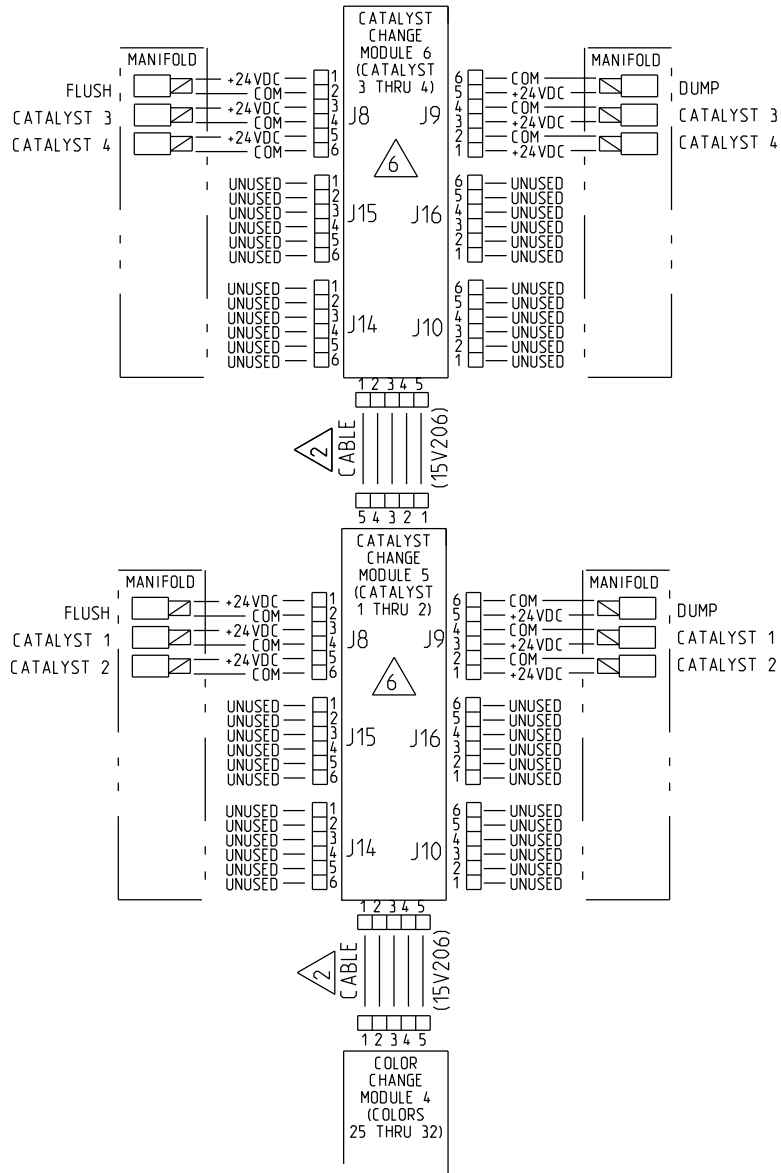

Figure 19 Schéma électrique, feuille 3

* Peut ne pas être utilisé avec certaines configurations.

SUITE EN PAGE SUIVANTE



ALTERNATE CONFIGURATION
FOR CATALYST CHANGE CONTROL

Figure 20 Schéma électrique, feuille 3, configuration alternée pour le contrôle du changement de catalyseur

SUITE EN PAGE SUIVANTE

Schémas électriques

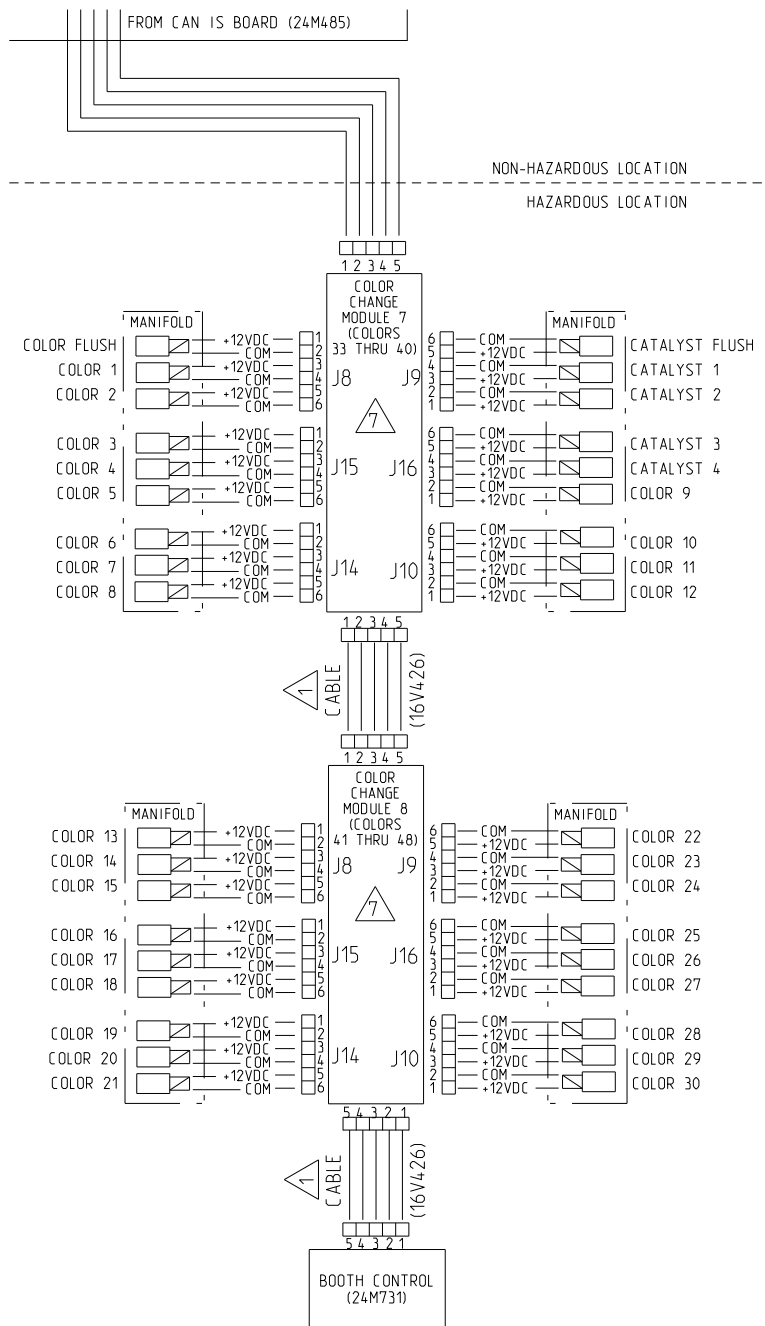

Figure 21 Schéma électrique, feuille 3, zone dangereuse

SUITE EN PAGE SUIVANTE

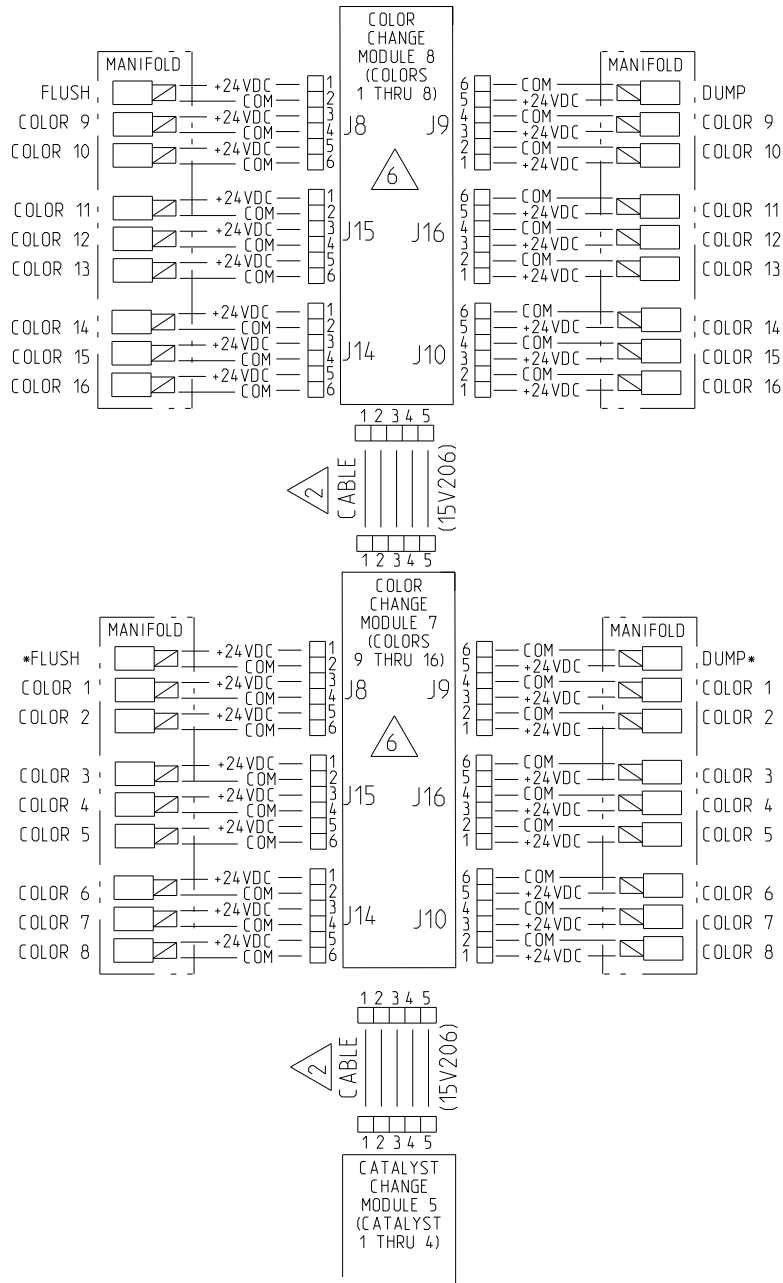

Figure 22 Schéma électrique, feuille 4

Modèles avec deux panneaux (AC1002 et AC2002)

REMARQUE : Le schéma électrique illustre toutes les extensions de câblage possibles dans un appareil ProMix PD2K : modèles AC1002 et AC2002.

Certains composants montrés ne sont pas présents dans tous les systèmes.

REMARQUE : Pour une liste avec les options de câble, voir [Modules et câbles en option, page 46](#).

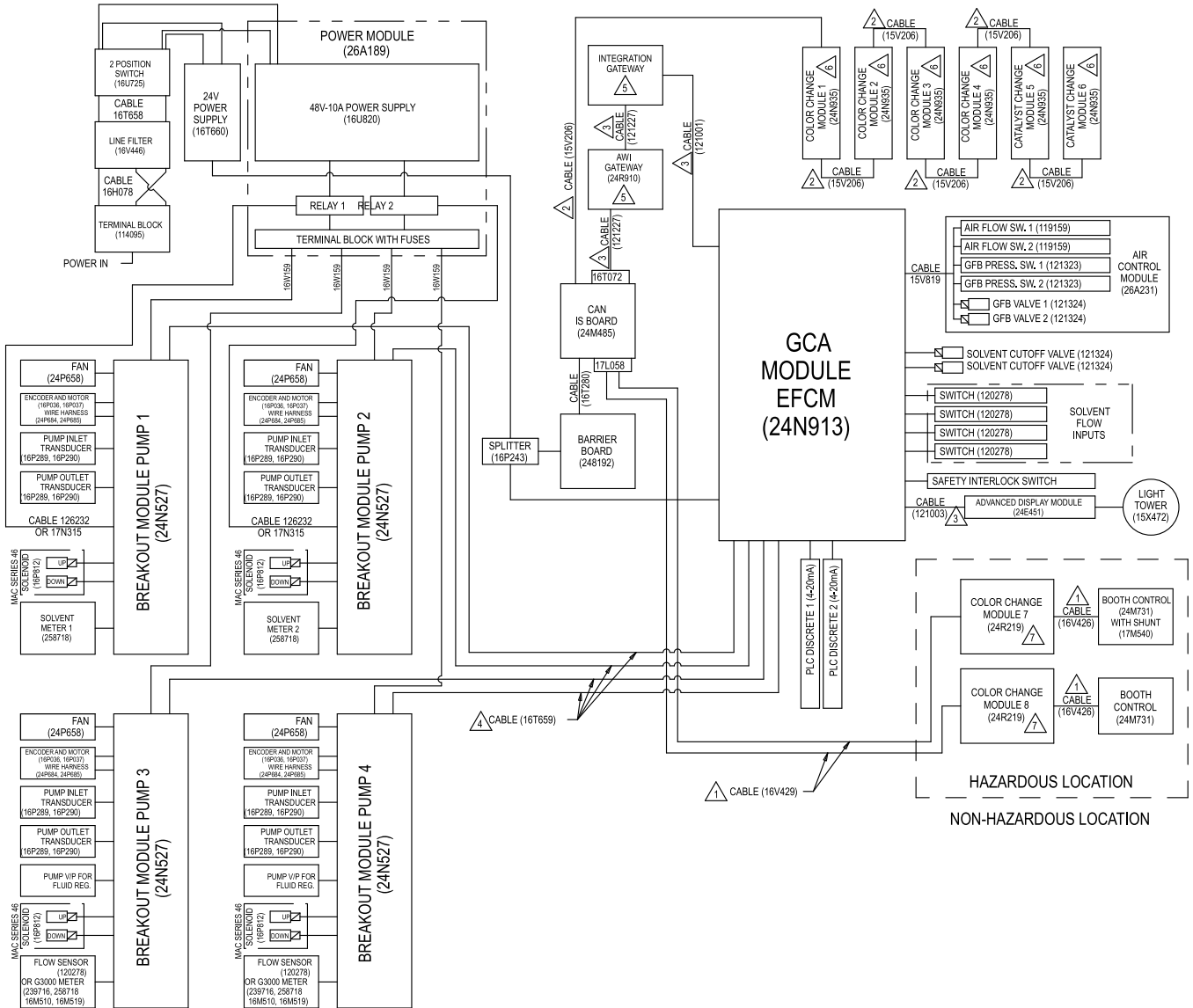

Figure 23 Schéma électrique, feuille 1

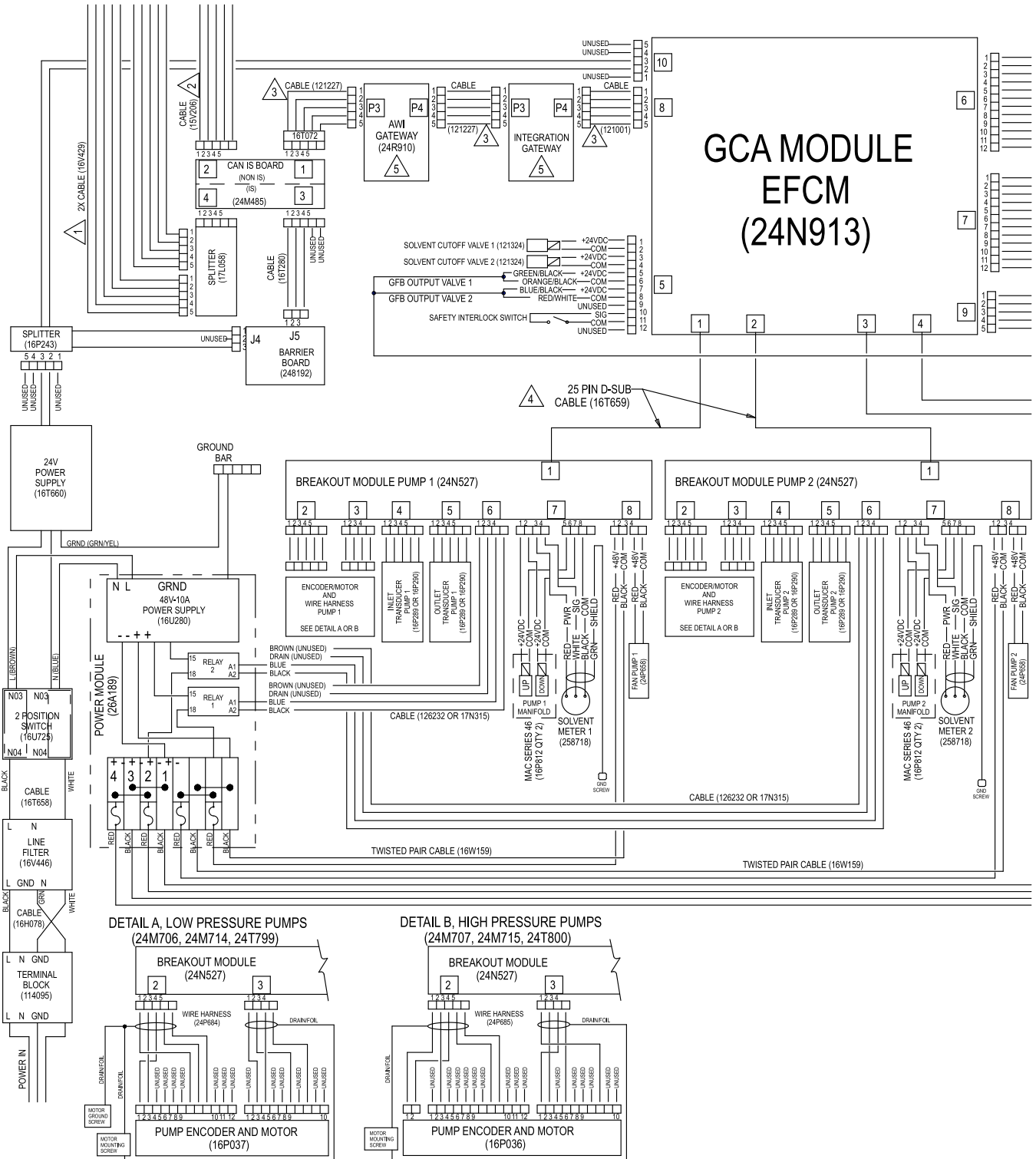

Figure 24 Schéma électrique, feuille 2, partie 1

SUITE EN PAGE SUIVANTE

Schémas électriques

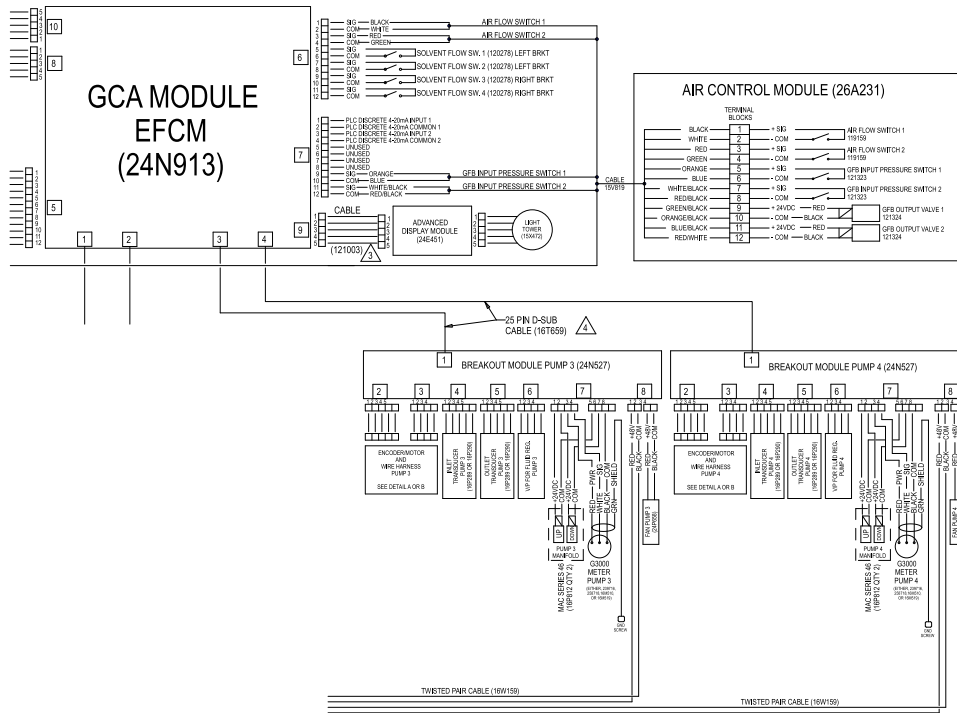

Figure 25 Schéma électrique, feuille 2, partie 2
 SUITE EN PAGE SUIVANTE

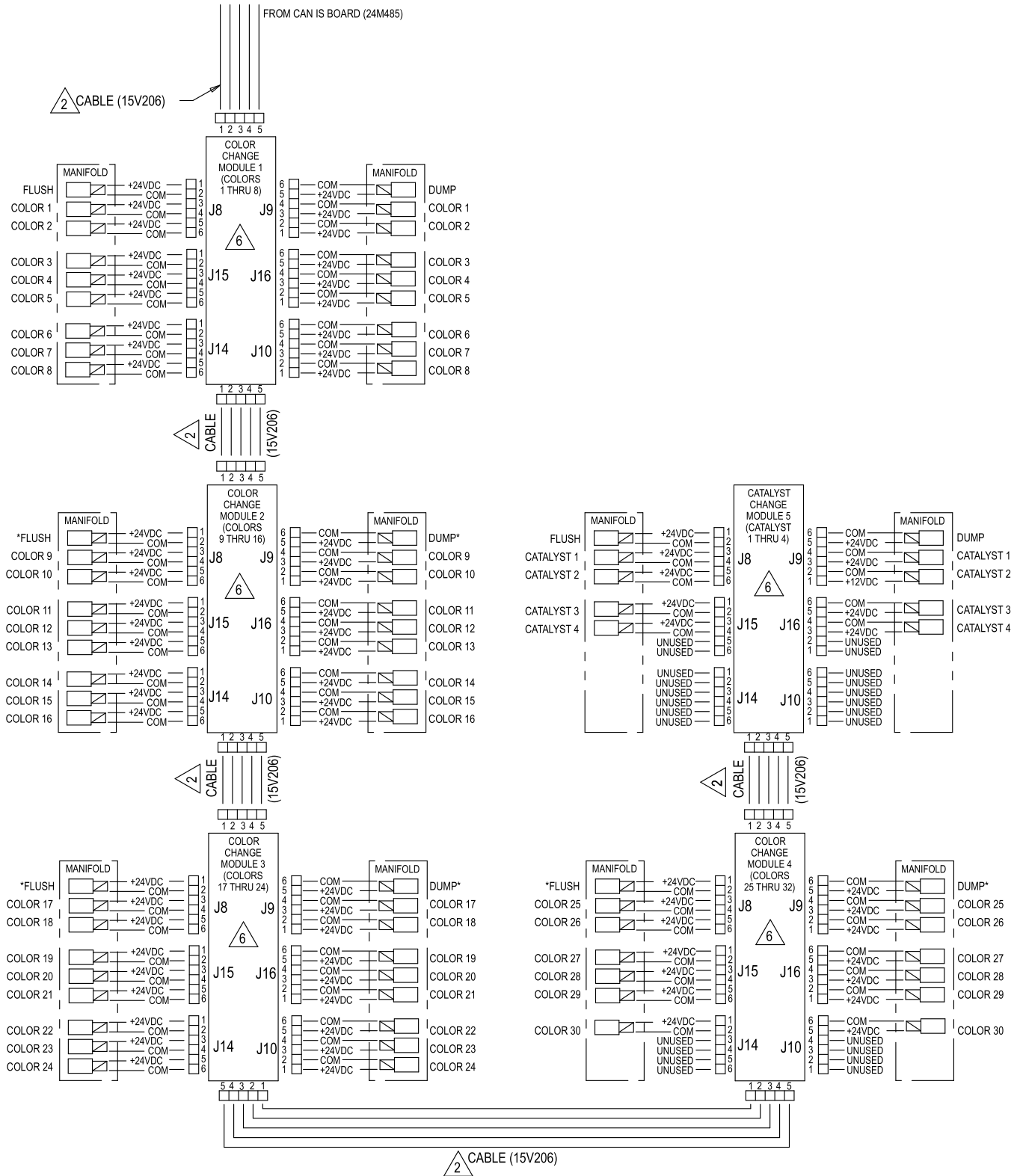

Figure 26 Schéma électrique, feuille 3, partie 1

* Peut ne pas être utilisé avec certaines configurations.

SUITE EN PAGE SUIVANTE

Schémas électriques

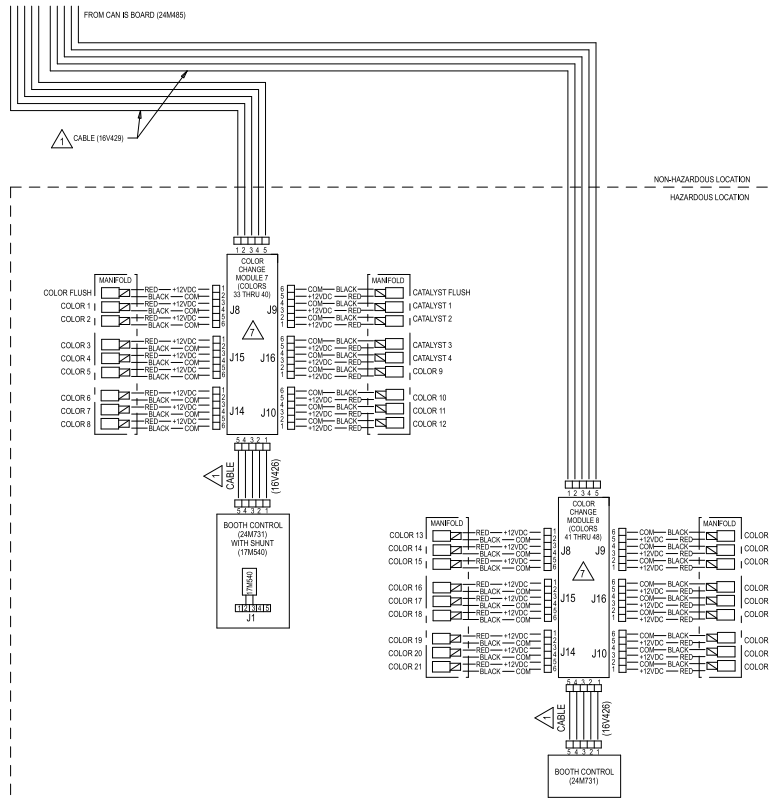
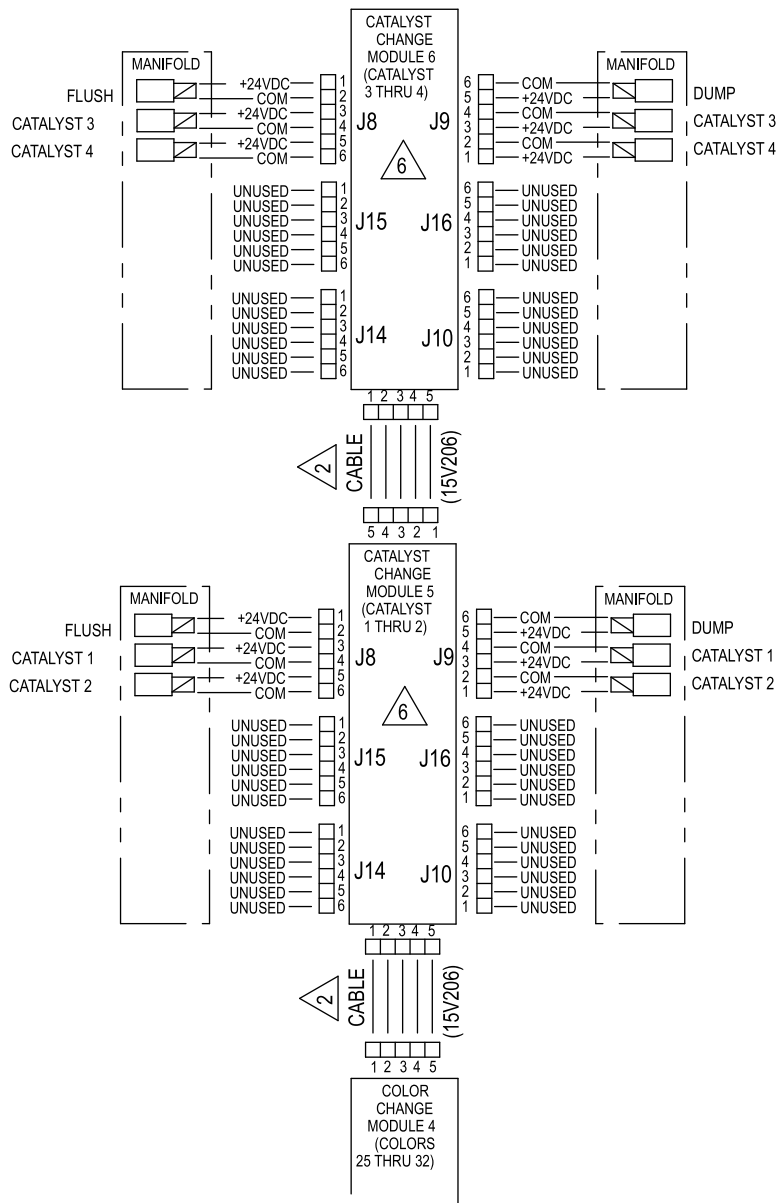

Figure 27 Schéma électrique, feuille 3, partie 2
 SUITE EN PAGE SUIVANTE







ALTERNATE CONFIGURATION
FOR CATALYST CHANGE CONTROL
IN NON-HAZARDOUS LOCATION



Figure 28 Schéma électrique, feuille 4, configuration
alternée pour le contrôle du changement de
catalyseur

Modules et câbles en option

REMARQUE : La longueur totale de tout câble utilisé dans le système ne doit pas dépasser 45 m (150 ft). Voir le [Schémas électriques, page 33](#).

 Câbles CAN M12, pour endroits dangereux	
REMARQUE : La longueur totale d'un câble utilisé dans la zone dangereuse ne doit pas dépasser 36 m (120 pi.).	
Réf. Câble	Longueur ft (m)
16V423	2.0 (0.6)
16V424	3.0 (1.0)
16V425	6.0 (2.0)
16V426	10.0 (3.0)
16V427	15.0 (5.0)
16V428	25.0 (8.0)
16V429	50.0 (16.0)
16V430	100.0 (32.0)
 Câbles CAN M12, uniquement pour endroits sans danger	
15U531	2.0 (0.6)
15U532	3.0 (1.0)
15V205	6.0 (2.0)
15V206	10.0 (3.0)
15V207	15.0 (5.0)
15V208	25.0 (8.0)
15U533	50.0 (16.0)
15V213	100.0 (32.0)
 Câbles CAN, uniquement pour endroits sans danger	
Réf. Câble	Longueur ft (m)
125306	1.0 (0.3)
123422	1.3 (0.4)
121000	1.6 (0.5)
121227	2.0 (0.6)
121001	3.0 (1.0)
121002	5.0 (1.5)
121003	10.0 (3.0)
120952	13.0 (4.0)
121201	20.0 (6.0)
121004	25.0 (8.0)
121228	50.0 (15.0)

 Câbles D-SUB à 25 broches, uniquement pour endroits sans danger	
16T659	2.5 (0.8)
16V659	6.0 (1.8)
 Options pour les différentes communications (pour l'automate programmable (PLC) et l'interface web avancée (AWI)), page 47	

 Alternatifs pour les modules de changement de couleur selon la référence (configuration par défaut), uniquement pour endroits sans danger	
Réf. Module	Description
24T557	2 couleurs/2 catalyseurs
24T558	4 couleurs/4 catalyseurs
24T559	6 couleurs
24T560	8 couleurs
 Alternatifs pour les modules de changement de couleur selon la référence (configuration par défaut), uniquement pour endroits dangereux	
24T571	2 couleurs/2 catalyseurs
24T572	4 couleurs/2 catalyseurs
24T573	6 couleurs/2 catalyseurs
24T574	8 couleurs/2 catalyseurs, 13-24 couleurs
24T774	12 couleurs/2 catalyseurs
24T775	4 couleurs/4 catalyseurs
24T776	6 couleurs/4 catalyseurs
24T777	8 couleurs/4 catalyseurs
24T778	12 couleurs/4 catalyseurs, 13-30 couleurs
24T779	13-18 couleurs

Trousse à outils accessoire	
Réf. Module	Description
25D980	ProMix PD trousse à outils

Kits de mise à niveau	
Kit Référence	Kit Descrizione
26C416	PD3K+ Kits de mise à niveau

Options pour les différentes communications (pour l'automate programmable (PLC) et l'interface web avancée (AWI))

1. Si votre application a besoin de l'intégration avec un automate programmable (PLC) :
 - a. 24W829, Kit CGM pour ProMix PD2K
26C284, kit de CGM pour ProMix PD3K+
26A303, kit de CGM pour ProMix PD Dual Mix
25D997, kit de CGM pour ProMix PD Dual Mix avec ProfiNet*
 - b. CGMEP0, Ethernet IP
CGMDN0, Device Net
CGMPN0, ProfiNet
24W462, Modbus TCP

* Deux modules de CGM compris avec 25D997, kit de CGM pour PD2K à deux panneaux avec ProfitNet.

2. Si votre application doit avoir une interface web avancée (AWI) :
 - a. 24W829, Kit CGM pour PD2K
 - b. 24W462, Modbus TCP*
 - c. 15V337, Module AWI

REMARQUE : Le module d'interface web avancée (AWI) n'est pour l'instant pas disponible pour les systèmes avec deux panneaux.

* le module d'interface web avancée (AWI) doit avoir son propre module Modbus TCP. Si l'automate programmable (PLC) communique aussi avec le Modbus TCP, il faut alors deux modules 24W462.

Réparation

Avant une intervention



L'entretien du boîtier de commandes électriques vous expose aux risques liés à une haute tension. Pour éviter une décharge électrique :

- Couper l'alimentation électrique au niveau du disjoncteur principal avant d'ouvrir le boîtier.
- Tout le câblage électrique doit être effectué par un électricien qualifié et doit répondre à l'ensemble des réglementations locales en vigueur.
- Ne jamais remplacer les composants du système ou y apporter des modifications, au risque d'en altérer la sécurité intrinsèque.

ATTENTION

Pour éviter d'endommager les circuits imprimés lors de l'intervention sur le boîtier de commandes, portez un bracelet de mise à la terre référence 112190 au poignet et procédez correctement à la mise à la terre.

Pour éviter d'endommager les composants électriques, coupez toutes les alimentations du système avant le branchement des connecteurs.

1. Rincez le système comme indiqué dans le manuel d'utilisation du PD2K si la durée d'utilisation est susceptible d'être supérieure à la durée de vie du produit. Suivre la [Procédure de décompression](#), page 49 avant de faire un entretien sur des composants de produit.
2. Fermez la vanne principale d'arrêt d'air sur la conduite d'alimentation d'air.
3. Coupez le commutateur d'alimentation (P) du boîtier de commandes électriques.
4. Si vous intervenez sur le boîtier de commandes électriques, coupez l'alimentation au niveau du disjoncteur principal avant d'ouvrir le boîtier.

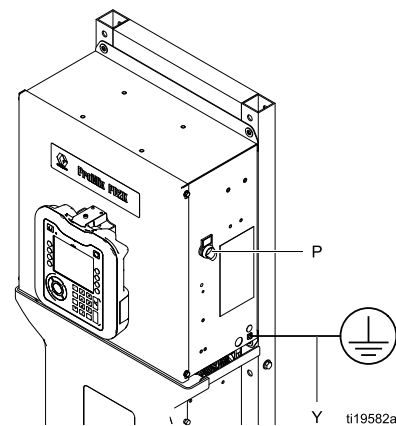

Figure 29 Commutateur d'alimentation du boîtier de commandes

Procédure de décompression



Exécuter la **procédure de décompression** chaque fois que l'on voit ce symbole.

Cet équipement reste sous pression tant que la pression n'a pas été relâchée manuellement. Pour éviter de sérieuses blessures provoquées par du produit sous pression, comme des injections sous-cutanées, des éclaboussures de produit et des pièces en mouvement, exécuter la **procédure de décompression** lorsque l'on arrête la pulvérisation et avant de procéder à un nettoyage, à une vérification ou à un entretien de l'équipement.

Sans changement de couleur

REMARQUE : La procédure suivante relâche toutes les pressions sur les produits et l'air dans le système. Utiliser l'interface de commande pour lancer les commandes nécessaires au système.

- Désactiver les pompes d'alimentation. Ouvrir la vanne de vidange du filtre à liquide de conduite d'alimentation pour relâcher la pression dans la conduite d'alimentation.

REMARQUE : Si le système que l'on utilise n'est pas muni d'une vanne de vidange sur la conduite d'alimentation, commander au système de Mélanger. Faire marcher quelque fois les pompes de dosage pour vidanger les pompes par le pulvérisateur.
- Mettre le système en veille. Actionner le pulvérisateur pour relâcher la pression.
- Rincer le collecteur mélangeur à distance et le pulvérisateur.
- Fermer la pompe d'alimentation en solvant. Pour relâcher la pression, commander le système de purger et d'actionner le pulvérisateur. Lorsque la pression est relâchée, commander au système de se mettre en veille pour éviter d'avoir une alarme Purge incomplète.
- Si la pression n'est pas entièrement relâchée dans la conduite de solvant entre la pompe d'alimentation en solvant et la vanne de solvant :
 - Desserrer TRÈS LENTEMENT le raccord pour relâcher la pression progressivement.
 - Desserrer complètement le raccord.

- Systèmes avec deux panneaux** : Répéter pour le mélangeur n° 2.

Avec changement de couleur

REMARQUE : La procédure suivante relâche toutes les pressions sur les produits et l'air dans le système.

- Désactiver les pompes d'alimentation. Ouvrir la vanne de vidange du filtre à liquide de conduite d'alimentation pour relâcher la pression dans les conduites d'alimentation. Faire de même pour chaque couleur.
-

--	--	--	--	--

Pour éviter tout incendie, explosion ou décharge électrique.

- En cas d'utilisation d'un pistolet électrostatique, couper l'électrostatique avant de rincer le pistolet.
- Actionner la gâchette du pistolet pour relâcher la pression. Sur l'écran de maintenance 5 de l'ADM, cocher la case qui se trouve dans le champ dénommé Pistolet pour chaque couleur dans le système afin d'ouvrir manuellement chaque vanne de couleur.
 - Régler le système sur la composition 0 pour rincer les pompes et vidanger vers le pulvérisateur. Maintenir la gâchette du pistolet actionnée après la fermeture de la vanne de solvant pour relâcher toute la pression. Lorsque le rinçage est terminé, le système se mettra en veille.
 - Fermer la pompe d'alimentation en solvant. Régler le système sur la composition 0 pour rincer le solvant dans les pompes et purger le pulvérisateur. Commander au système de se mettre en veille après quelques secondes pour éviter d'avoir une alarme Purge incomplète.
 - Si la pression n'est pas entièrement relâchée dans la conduite de solvant entre la pompe d'alimentation en solvant et la vanne de solvant :
 - Desserrer TRÈS LENTEMENT le raccord pour relâcher la pression progressivement.
 - Desserrer complètement le raccord.
 - Vérifier sur l'écran d'accueil de l'ADM si une pompe affiche encore une pression.
 - Systèmes avec deux panneaux** : Répéter pour le mélangeur n° 2.

Réparation du module d'affichage avancé (ADM)

Remplacer l'ADM

Pour remplacer le module d'affichage avancé, débranchez le câble du module et retirez le module du support. Montez le nouveau module sur le support et fixez le câble.

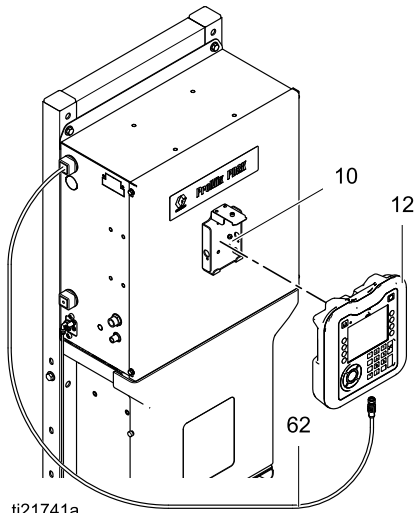

ti21741a

Figure 30 Remplacement du module d'affichage avancé

Installation du jeton de mise à niveau ou du jeton principal

1. Arrêtez le commutateur d'alimentation du ProMix PD.
2. Retirez le panneau d'accès au jeton.

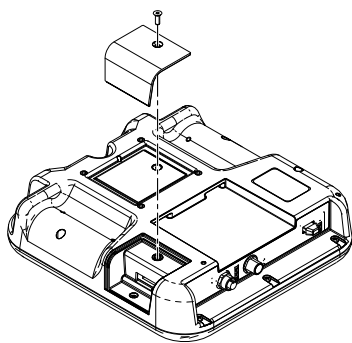

ti21699a

Figure 31 Retrait du panneau d'accès au jeton

3. Sortir le jeton-clé bleu.
4. Introduire et bien pousser le jeton noir (T) de mise à niveau du logiciel dans son logement.

REMARQUE : Le jeton peut être introduit dans les deux sens.

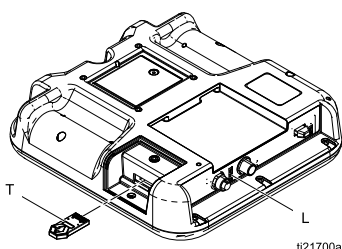

ti21700a

Figure 32 Introduction du jeton

5. Mettez le commutateur d'alimentation sur ON. Le témoin lumineux rouge (L) clignote jusqu'à ce que le nouveau micrologiciel soit complètement téléchargé.
6. Retirez le jeton (T).
7. Réintroduire le jeton-clé bleu.

REMARQUE : Le jeton-clé bleu est nécessaire pour que le système puisse fonctionner comme il faut.

8. Remettre le panneau d'accès au jeton.

Remplacement de la pile

Une pile au lithium alimente l'horloge de l'ADM lorsque l'alimentation n'est pas branchée.

Le remplacement de la pile peut produire des étincelles. Pour réduire le risque d'incendie ou d'explosion, remplacer la pile uniquement dans une zone non dangereuse et à l'écart de tout produit ou vapeur inflammable.				

1. Mettez le commutateur d'alimentation du ProMix PD sur arrêt.
2. Retirez le panneau d'accès arrière.

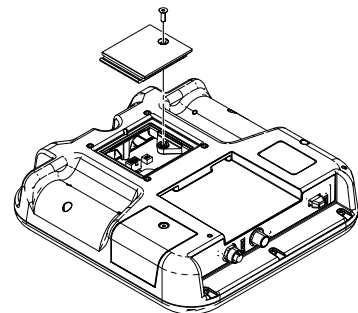

ti21698a

Figure 33 Enlever la plaquette qui recouvre la pile

3. Sortir l'ancienne pile et la remplacer par une nouvelle pile CR2032.
4. Remplacez le panneau d'accès arrière.
5. Mettez le commutateur d'alimentation sur marche.
6. Jeter l'ancienne pile en observant à la réglementation locale en matière de déchets.

Entretien du boîtier de commandes

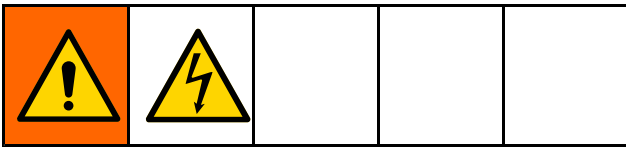

Remplacement de la carte d'isolation

ATTENTION

Pour éviter d'endommager les circuits imprimés lors de l'intervention sur le boîtier de commandes, portez un bracelet de mise à la terre référence 112190 au poignet et procédez correctement à la mise à la terre.

Pour éviter d'endommager les composants électriques, coupez toutes les alimentations du système avant le branchement des connecteurs.

1. Suivre les étapes à la [Avant une intervention, page 48](#).
2. Desserrez les vis (124) et retirez le capot de la protection (117).
3. Notez la position des câbles de la carte d'isolation. Consultez le tableau suivant, [Schémas électriques, page 33](#), et la figure 24. Débranchez les câbles de la carte d'isolation (111). Retirez les supports (110).

Connecteur de carte d'isolation	Destination du câble
J1 (sans sécurité intrinsèque)	Module de passerelle
J2 (sans sécurité intrinsèque)	Module optionnel de changement de couleur non IS
J3 (à sécurité intrinsèque)	Carte barrière
J4 (à sécurité intrinsèque)	Module optionnel de changement de couleur IS.

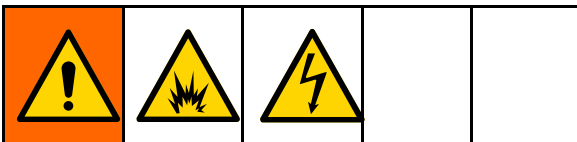

Pour réduire le risque d'incendie ou d'explosion, veillez à ce que la carte barrière soit raccordée à J3 sur le côté IS de la carte d'isolation. Si elle n'est pas raccordée correctement, votre système risque de ne plus être intrinsèquement sûr.

4. Retirez les vis (128) en maintenant la carte d'isolation (111) sur le couvercle barrière (107). Enlevez la carte d'isolation.
5. Installez la nouvelle carte d'isolation, à l'aide des vis (128).

6. Installez les supports (110). Rebranchez les câbles sur la carte d'isolation (111).
7. Activez l'alimentation au niveau du disjoncteur principal.
8. Activez le commutateur d'alimentation du boîtier de commandes. Assurez-vous que les deux voyants verts (D7, D8) et les deux voyants jaunes (D6, D14) sont allumés. Consultez la figure 24.
9. Remontez le capot (117) et serrez les vis (124).

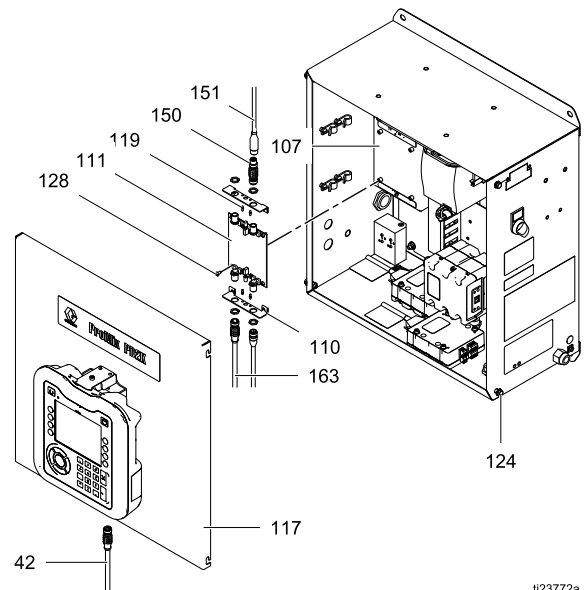
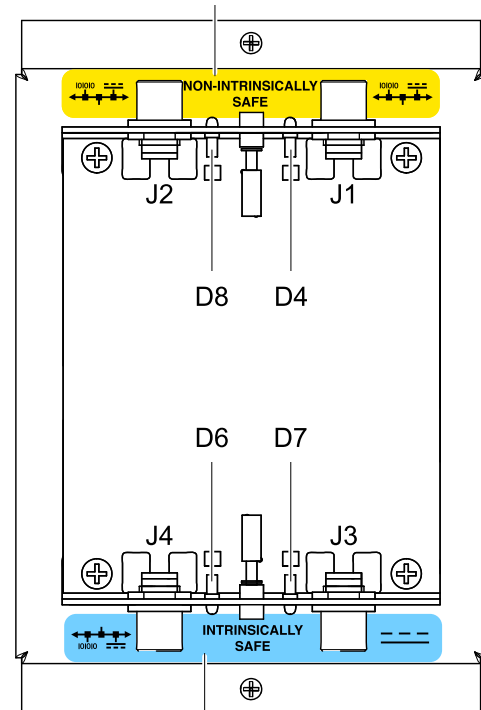

Figure 34 Remplacement de la carte d'isolation

SANS SÉCURITÉ INTRINSÈQUE



À SÉCURITÉ INTRINSÈQUE

Figure 35 Détail des branchements de câbles de la carte d'isolation

Remplacement de la carte barrière

ATTENTION

Pour éviter d'endommager les circuits imprimés lors de l'intervention sur le boîtier de commandes, portez un bracelet de mise à la terre référence 112190 au poignet et procédez correctement à la mise à la terre.

Pour éviter d'endommager les composants électriques, coupez toutes les alimentations du système avant le branchement des connecteurs.

1. Suivre les étapes à la [Avant une intervention, page 48](#).
2. Desserrez les vis (124) et retirez le capot de la protection (117).
3. Desserrez les vis (125) et enlevez le couvercle barrière (107), en laissant la carte d'isolation (111) fixée sur le couvercle.
4. Notez la position des câbles d'entrée et de sortie de la carte barrière. Voir [Schémas électriques, page 33](#). Débranchez les câbles de la carte barrière (106).
5. Retirez les deux vis (108), les trois vis (109), les entretoises (105) et les rondelles d'arrêt (104). Retirez la carte barrière (106).
6. Installez la nouvelle carte barrière, à l'aide des vis, des entretoises et des rondelles d'arrêt.
7. Rebranchez les câbles à la carte barrière, comme indiqué ci-dessus.
8. Installez le couvercle barrière (107) et la carte d'isolation (111).
9. Activez l'alimentation au niveau du disjoncteur principal.

10. Activez le commutateur d'alimentation du boîtier de commandes. Assurez-vous que le système est en marche.

REMARQUE : Les deux voyants verts (D4, D5) sur la carte barrière s'allument si la carte est alimentée.

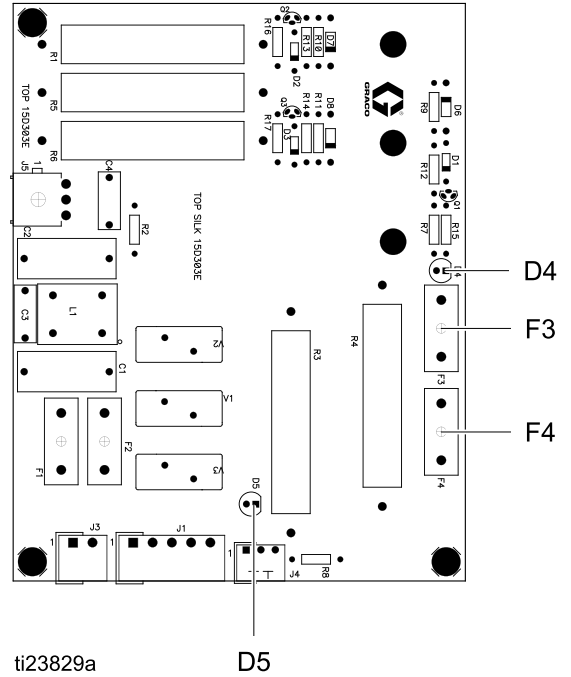

11. Remontez le capot (117) et serrez les vis (124).

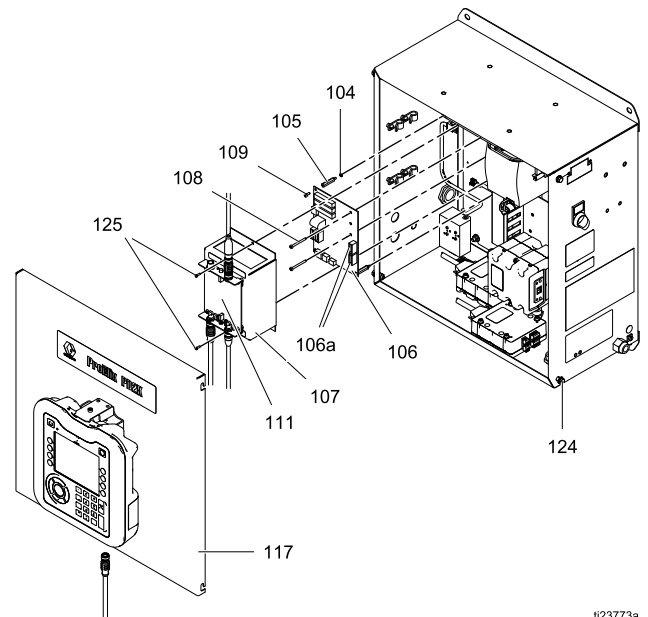

Figure 36 Remplacement de la carte barrière

Remplacement des fusibles de la carte barrière

ATTENTION

Pour éviter d'endommager les circuits imprimés lors de l'intervention sur le boîtier de commandes, portez un bracelet de mise à la terre référence 112190 au poignet et procédez correctement à la mise à la terre.

Pour éviter d'endommager les composants électriques, coupez toutes les alimentations du système avant le branchement des connecteurs.

1. Suivez les étapes 1 à 4 du chapitre [Remplacement de la carte barrière, page 52](#).
2. Retirez le fusible (F3 ou F4) de son porte-fusible.
3. Cliquez le nouveau fusible (réf. Graco 15D979) dans le porte-fusible.
4. Suivez les étapes 7 à 11 du chapitre [Remplacement de la carte barrière, page 52](#).

Remplacement du module de commande de produit amélioré (EFCM)

ATTENTION

Pour éviter d'endommager les circuits imprimés lors de l'intervention sur le boîtier de commandes, portez un bracelet de mise à la terre référence 112190 au poignet et procédez correctement à la mise à la terre.

Pour éviter d'endommager les composants électriques, coupez toutes les alimentations du système avant le branchement des connecteurs.

1. Suivre les étapes à la [Avant une intervention, page 48](#).
2. Desserrez les vis (124) et enlevez le capot de la protection (117, non illustré).
3. Notez la position des câbles d'entrée et de sortie du EFCM. Voir [Schémas électriques, page 33](#). Débranchez les câbles du EFCM (139).
4. Desserrez les vis (142) en maintenant le EFCM sur la protection. Enlevez le module.
5. Installez le nouveau EFCM, à l'aide des vis (142).
6. Rebranchez les câbles aux positions notées ci-dessus.
7. Activez l'alimentation au niveau du disjoncteur principal.
8. Chargez le logiciel dans l'ADM. Voir [Installation du jeton de mise à niveau ou du jeton principal, page 50](#).
9. Activez le commutateur d'alimentation du boîtier de commandes. Vérifiez que le voyant vert est allumé, les voyants orange et jaune clignotent, et le voyant rouge est éteint.

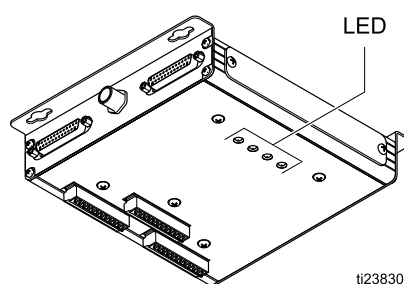

10. Remontez le capot (117) et serrez les vis (124).

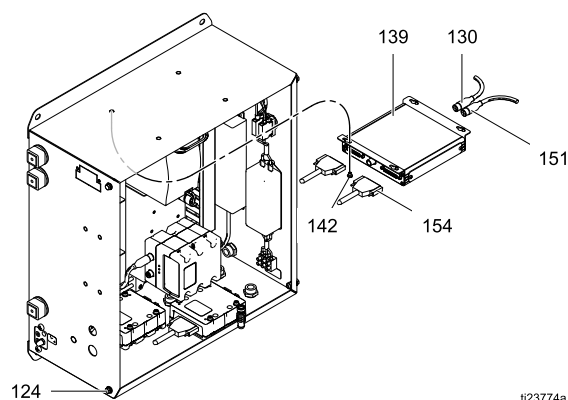

Figure 37 Remplacement du module de commande du EFCM

Remplacement de l'alimentation électrique de 24 V CC

ATTENTION

Pour éviter d'endommager les circuits imprimés lors de l'intervention sur le boîtier de commandes, portez un bracelet de mise à la terre référence 112190 au poignet et procédez correctement à la mise à la terre.

Pour éviter d'endommager les composants électriques, coupez toutes les alimentations du système avant le branchement des connecteurs.

1. Suivre les étapes à la [Avant une intervention, page 48](#).
2. Desserrez les vis (124) et enlevez le capot de la protection (117, non illustré).
3. Notez la position des câbles d'entrée et de sortie d'alimentation. Voir [Schémas électriques, page 33](#). Débranchez les câbles de l'alimentation électrique (120).
4. Retirer les vis (129) en maintenant l'alimentation électrique du côté de la protection. Coupez l'alimentation électrique.
5. Installez la nouvelle alimentation, à l'aide des vis (129).
6. Rebrancher les fils sur l'alimentation électrique.

ATTENTION

Ne pas suivre le schéma électrique peut endommager les composants électriques.

7. Remontez le capot (117) et serrez les vis (124).

8. Activez l'alimentation au niveau du disjoncteur principal.
9. Activez le commutateur d'alimentation du boîtier de commandes.

REMARQUE : Le voyant vert sur la carte barrière (106), le voyant d'alimentation vert sur le module EFCM (139) et le voyant vert 24 V sur chaque module de commande de pompe (132) s'allument lors du fonctionnement.

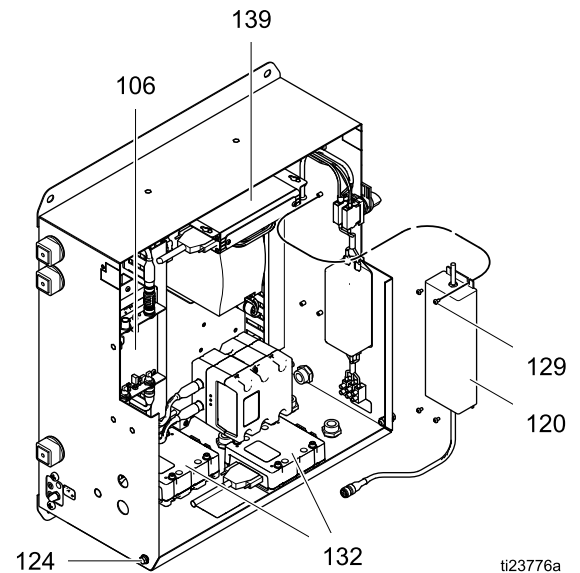

Figure 38 Remplacement de l'alimentation électrique 24 V CC

Remplacement de l'alimentation électrique de 48 V CC de la pompe

ATTENTION

Pour éviter d'endommager les circuits imprimés lors de l'intervention sur le boîtier de commandes, portez un bracelet de mise à la terre référence 112190 au poignet et procédez correctement à la mise à la terre.

Pour éviter d'endommager les composants électriques, coupez toutes les alimentations du système avant le branchement des connecteurs.

1. Suivre les étapes à la [Avant une intervention, page 48](#).
2. Desserrez les vis (124) et retirez le capot de la protection (117).
3. Notez la position des câbles d'entrée et de sortie d'alimentation. Voir [Schémas électriques, page 33](#). Débranchez les câbles de l'alimentation électrique (103).
4. Retirez les vis (128) et rondelles (176) en tenant le rail DIN d'alimentation sur la protection. Retirez tout l'ensemble, monté sur le rail DIN.
5. Installez la nouvelle alimentation électrique à l'aide des vis (128) et rondelles (176).
6. Rebrancher les fils sur l'alimentation électrique.

ATTENTION

Ne pas suivre le schéma électrique peut endommager les composants électriques.

7. Remontez le capot (117) et serrez les vis (124).

8. Activez l'alimentation au niveau du disjoncteur principal.
9. Activez le commutateur d'alimentation du boîtier

de commandes. Appuyez sur  pour allumer la pompe.

REMARQUE : Le voyant vert allumé 48 V sur chaque module de commande de pompe (132) s'allume lors du fonctionnement.

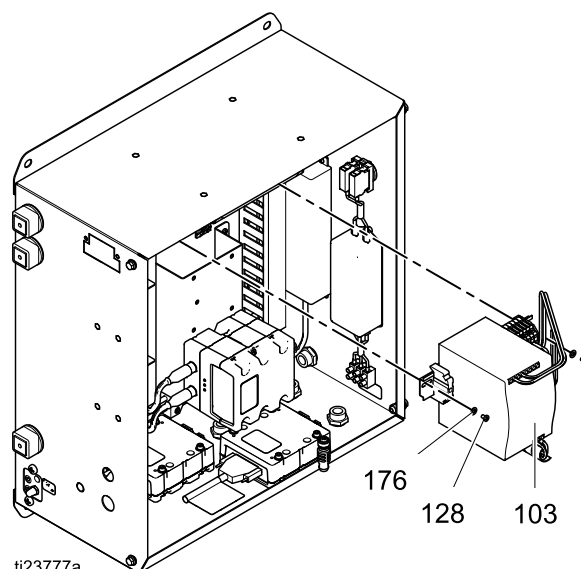

Figure 39 Remplacement de l'alimentation électrique 48 V CC

Remplacement d'un module de commande de pompe

ATTENTION

Pour éviter d'endommager les circuits imprimés lors de l'intervention sur le boîtier de commandes, portez un bracelet de mise à la terre référence 112190 au poignet et procédez correctement à la mise à la terre.

Pour éviter d'endommager les composants électriques, coupez toutes les alimentations du système avant le branchement des connecteurs.

1. Suivre les étapes à la [Avant une intervention, page 48](#).
2. Desserrez les vis (124) et retirez le capot de la protection (117).
3. Notez la position des câbles du module de commande de la pompe. Voir [Schémas électriques, page 33](#). Débranchez les câbles du module de commande de pompe (132).
4. Retirez les vis (143) et les rondelles (177) en tenant le module de commande de la pompe sur la protection. Enlevez le module de commande de pompe.
5. Montez le nouveau module de commande de pompe, à l'aide des vis (143) et rondelles (177).
6. Rebranchez les câbles du module de commande de pompe (132).
7. Activez l'alimentation au niveau du disjoncteur principal.

8. Activez le commutateur d'alimentation du boîtier de commandes. Vérifiez que le voyant vert 48 V et le voyant vert 24 V sur chaque module de commande de pompe (132) sont allumés.

REMARQUE : Si la pompe ne fonctionne pas, revérifier le câblage.

9. Remontez le capot (117) et serrez les vis (124).

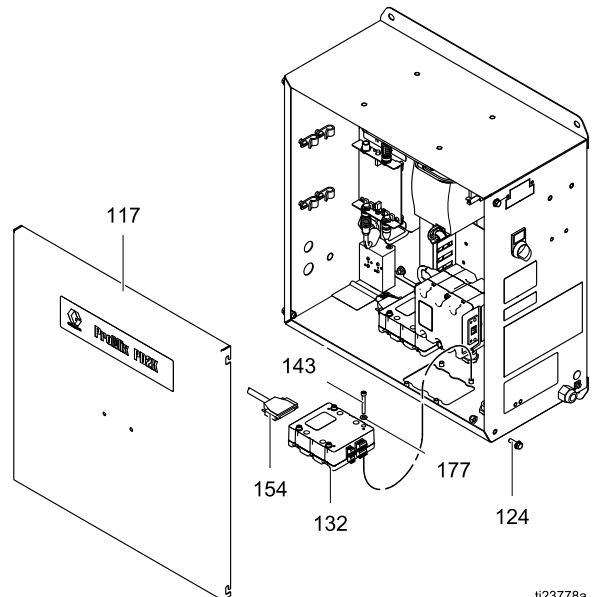

Figure 40 Remplacement d'un module de commande de pompe

Remplacement d'un module de passerelle de communication

ATTENTION

Pour éviter d'endommager les circuits imprimés lors de l'intervention sur le boîtier de commandes, portez un bracelet de mise à la terre référence 112190 au poignet et procédez correctement à la mise à la terre.

Pour éviter d'endommager les composants électriques, coupez toutes les alimentations du système avant le branchement des connecteurs.

1. Suivre les étapes à la [Avant une intervention, page 48](#).
2. Desserrez les vis (124) et retirez le capot de la protection (117).
3. Déposer les vis (182b) en tenant le module de passerelle de communication (CGM) sur la base du module. Retirer le module de passerelle de communication (CGM). Les câbles ne doivent pas être débranchés.
4. Installer le nouveau module de passerelle de communication (CGM) (182a) et l'attacher avec les vis (182b).
5. Activez l'alimentation au niveau du disjoncteur principal.
6. Activez le commutateur d'alimentation du boîtier de commandes. Vérifier si les trois voyants lumineux d'état sont verts.

7. Remontez le capot (117) et serrez les vis (124).

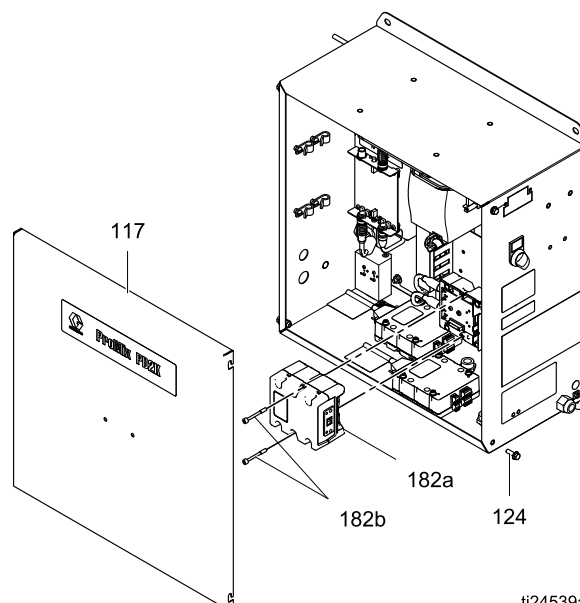

ti24539a

Figure 41 Remplacement d'un module de passerelle de communication

Remplacement du filtre de conduite

ATTENTION

Pour éviter d'endommager les circuits imprimés lors de l'intervention sur le boîtier de commandes, portez un bracelet de mise à la terre référence 112190 au poignet et procédez correctement à la mise à la terre.

Pour éviter d'endommager les composants électriques, coupez toutes les alimentations du système avant le branchement des connecteurs.

1. Suivre les étapes à la [Avant une intervention, page 48](#).
2. Desserrez les vis (124) et retirez le capot de la protection (117).
3. Notez la position des câbles d'entrée et de sortie du filtre de conduite. Voir [Schémas électriques, page 33](#). Débranchez les fils du filtre de conduite (115).
4. Retirez les vis (142) en maintenant le filtre de conduite sur la protection. Retirez le filtre de conduite.
5. Installez le nouveau filtre de conduite à l'aide des vis (142).
6. Rebrancher les fils sur le filtre de la conduite.

ATTENTION

Ne pas suivre le schéma électrique peut endommager les composants électriques.

7. Remontez le capot (117) et serrez les vis (124).
8. Activez l'alimentation au niveau du disjoncteur principal.

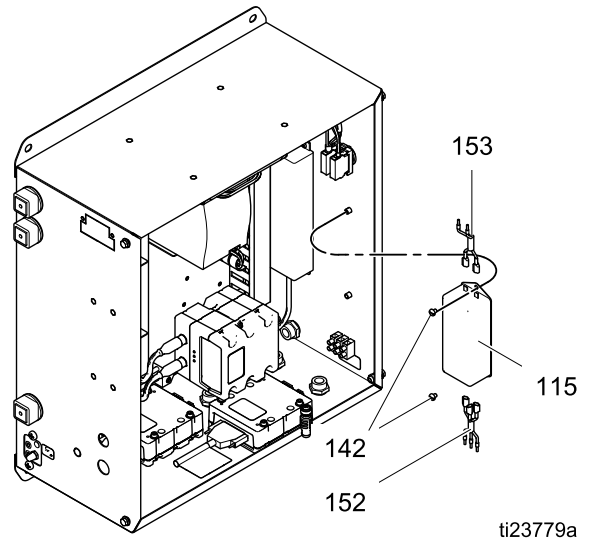

Figure 42 Remplacement du filtre de conduite

Remplacement du commutateur d'alimentation électrique

ATTENTION

Pour éviter d'endommager les circuits imprimés lors de l'intervention sur le boîtier de commandes, portez un bracelet de mise à la terre référence 112190 au poignet et procédez correctement à la mise à la terre.

Pour éviter d'endommager les composants électriques, coupez toutes les alimentations du système avant le branchement des connecteurs.

1. Suivre les étapes à la [Avant une intervention, page 48](#).
2. Desserrez les vis (124) et retirez le capot de la protection (117).
3. Notez la position des câbles d'entrée et de sortie du commutateur d'alimentation. Voir [Schémas électriques, page 33](#). Débranchez les câbles du commutateur d'alimentation (112).
4. Retirez les borniers à commutateur (T), dévissez l'écrou de retenue (N) et retirez le commutateur.
5. Montez le nouveau commutateur.
6. Rebranchez les fils sur le commutateur d'alimentation (112).

ATTENTION

Ne pas suivre le schéma électrique peut endommager les composants électriques.

7. Remontez le capot (117) et serrez les vis (124).
8. Activez l'alimentation au niveau du disjoncteur principal.

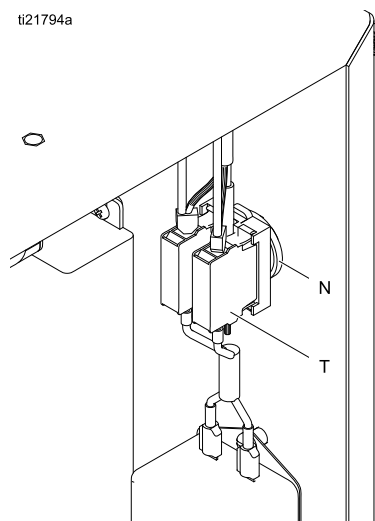
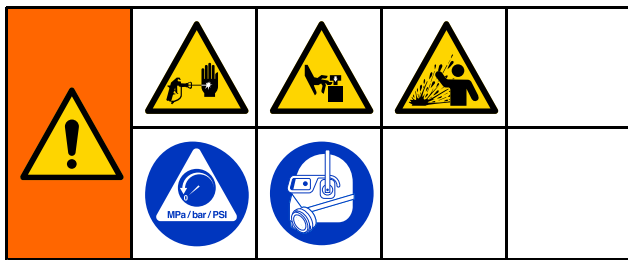

Figure 43 Remplacement du commutateur d'alimentation électrique

Entretien de la section fluide

Retrait d'une pompe



1. Suivre les étapes à la [Avant une intervention, page 48.](#)
2. Retirez les vis (56) en maintenant le capot (8) à l'avant de l'unité.
3. Débranchez le câble du pilote de pompe (101).
4. Débranchez les conduites d'air des vannes de dosage (V).
5. Débranchez les conduites d'entrée et de sortie de fluide des collecteurs de pompe (IN, OUT).
6. Enlevez les vis (15) et le support de pompe (7).
7. Desserrez les contre-écrous en maintenant la pompe sur le support de montage (4). Retirez la pompe.
8. Consultez le manuel 332339 pour la réparation de la pompe.

Installation de la pompe

1. Faites glisser la pompe dans le support de montage (4). Serrez les contre-écrous pour la fixation.
2. Installez le support de pompe (7) et les vis (15).
3. Raccordez les conduites d'entrée et de sortie de fluide aux collecteurs de pompe (IN, OUT).
4. Branchez les conduites d'air aux vannes de dosage (V).
5. Branchez le câble au pilote de pompe (101).
6. Montez le capot (8) à l'avant de l'unité à l'aide des vis (56).
7. Ouvrez la vanne d'arrêt d'air principale sur la conduite d'alimentation d'air.
8. Rétablissez l'alimentation électrique de l'unité. Activez le commutateur d'alimentation électrique sur le boîtier de commandes électriques.

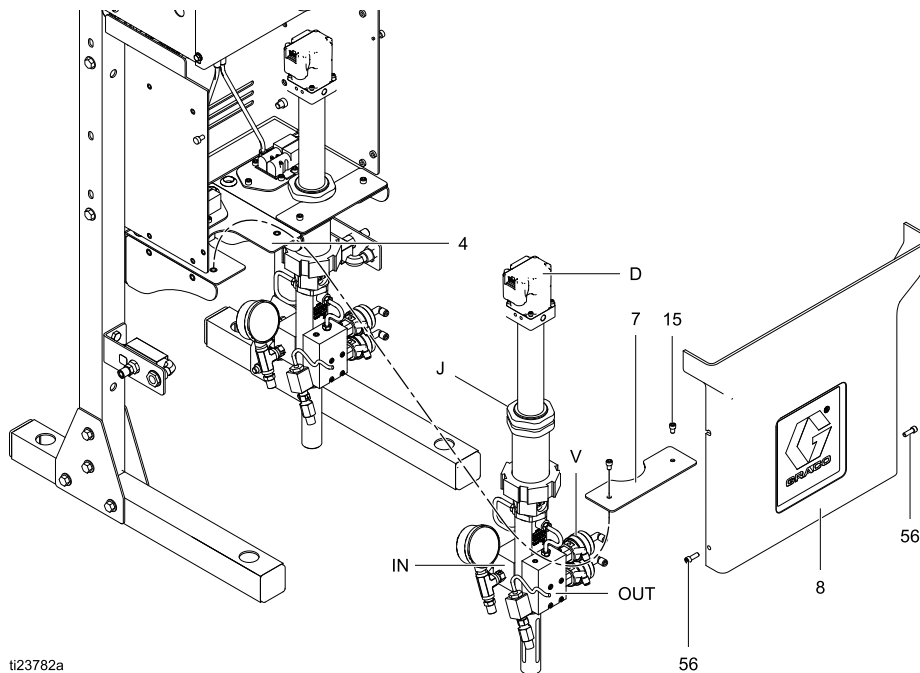

ti23782a

Figure 44 Installation de la pompe

Remplacement d'une électrovanne

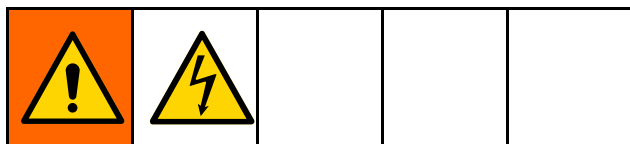
**ATTENTION**

Pour éviter d'endommager les circuits imprimés lors de l'intervention sur le boîtier de commandes, portez un bracelet de mise à la terre référence 112190 au poignet et procédez correctement à la mise à la terre.

Pour éviter d'endommager les composants électriques, coupez toutes les alimentations du système avant le branchement des connecteurs.

1. Suivre les étapes à la [Avant une intervention, page 48](#).
2. Retirez les vis (56) en maintenant le capot (8) à l'avant de l'unité.
3. Desserrez les vis (124) et retirez le capot de la protection (117).
4. Débranchez les 2 câbles d'électrovanne de J1 sur le module de commande de pompe. Voir [Schémas électriques, page 33](#).
5. Retirez les 2 vis (303) et l'électrovanne (305).
6. Installez la nouvelle électrovanne (305) à l'aide des vis (303).
7. Branchez les 2 câbles d'électrovanne à J1 sur le module de commande de pompe. Voir [Schémas électriques, page 33](#).
8. Remplacez les capots (8, 117).

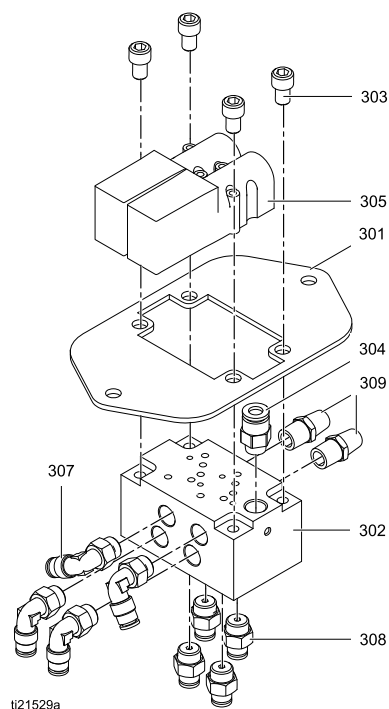
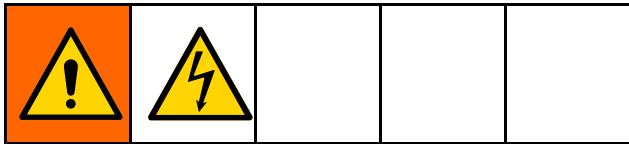

Figure 45 Remplacement d'une électrovanne

Remplacement d'un ventilateur



ATTENTION

Pour éviter d'endommager les circuits imprimés lors de l'intervention sur le boîtier de commandes, portez un bracelet de mise à la terre référence 112190 au poignet et procédez correctement à la mise à la terre.

Pour éviter d'endommager les composants électriques, coupez toutes les alimentations du système avant le branchement des connecteurs.

1. Suivre les étapes à la [Avant une intervention, page 48](#).
2. Retirez les vis (56) en maintenant le capot (8) à l'avant de l'unité.
3. Desserrez les vis (124) et retirez le capot de la protection (117).
4. Débranchez les 2 câbles de ventilateur du module de commande de pompe. Voir [Schémas électriques, page 33](#).
5. Déposer les 4 vis, écrous et rondelles pour enlever le ventilateur (9).
6. Installez le nouveau ventilateur (9) et le matériel de fixation.

7. Branchez les 2 câbles du ventilateur sur le module de commande de pompe. Utiliser la b* 8, les broches 3 et 4. Voir [Schémas électriques, page 33](#).

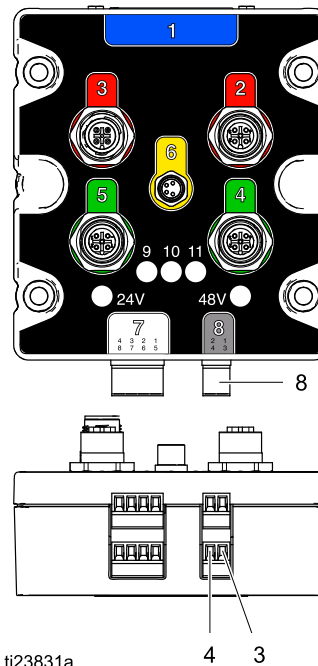

ti23831a

8. Remplacez les capots (8, 117).

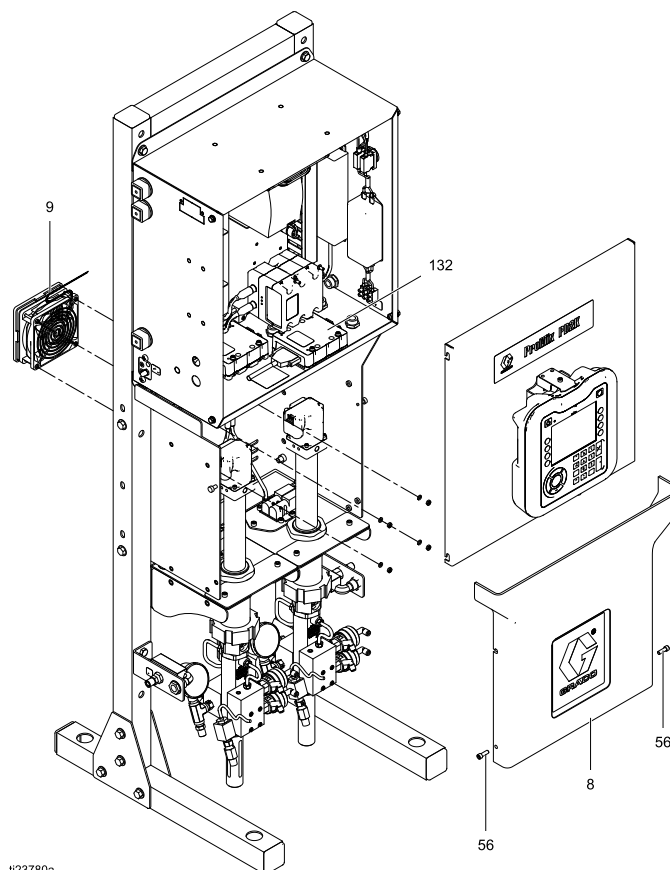

ti23780a

Figure 46 Remplacement d'un ventilateur

Remplacement d'un commutateur de débit de solvant

- Suivre les étapes à la [Avant une intervention, page 48](#).
- Retirez les vis (56) en maintenant le capot (8) à l'avant de l'unité.
- Débranchez les fils du commutateur de débit de solvant des broches 11–12 de J6 (commutateur 1) ou des broches 9–10 de J7 (commutateur 2) sur l'EFCM. Voir [Schémas électriques, page 33](#).
- Débranchez les conduites de solvant.
- Dévissez l'adaptateur (45) du commutateur de débit de solvant (19).
- Dévissez le commutateur de débit de solvant du coude (18).
- Retirez le commutateur de débit de solvant (159).
- Vissez le nouveau commutateur de débit de solvant sur le coude (18).
- Vissez l'adaptateur (45) sur le commutateur de débit de solvant (19).
- Branchez les fils sur les broches 11–12 de J6 (commutateur 1) ou sur les broches 9–10 de J7 (commutateur 2). Rebranchez les conduites de solvant.
- Montez le capot (8) à l'avant de l'unité à l'aide des vis (56).
- Ouvrez la vanne d'arrêt d'air principale sur la conduite d'alimentation d'air.
- Rétablissez l'alimentation électrique de l'unité. Activez le commutateur d'alimentation (P) du boîtier de commandes électriques.

REMARQUE : Pour un système AC0500, le commutateur de débit de solvant doit être placé à maximum 1,8 m (6 pi.) du boîtier de commande pour que les fils puissent atteindre les bornes sur l'EFCM.

Table 6 Commutateurs de débit de solvant pour les systèmes avec deux panneaux

Commutateur de débit de solvant 1 : Mélangeur #1	Connecteur J6 de l'EFCM Broches 5–6
Commutateur de débit de solvant 2 : Mélangeur #1	Connecteur J6 de l'EFCM Broches 7-8
Commutateur de débit de solvant 3 : Mélangeur #2	Connecteur J6 de l'EFCM Broches 9-10
Commutateur de débit de solvant 4 : Mélangeur #2	Connecteur J6 de l'EFCM Broches 11-12

REMARQUE: Un système ProMix PD3K+ peut avoir une combinaison de collecteurs mélangeurs qui nécessite différents raccords de solvant pour chaque composant. Le solvant doit être plombé par l'intermédiaire d'un sélecteur du débit de solvant unique et dans la vanne de solvant externe pour chaque composant. Pour connaître les bornes de câblage appropriées sur l'EFCM de chaque sélecteur du débit de solvant externe, voir le tableau ci-dessous.

Table 7 Commutateurs de débit de solvant pour PD3K+

Commutateur de débit de solvant 1: Solvant externe composant A	Connecteur J6 de l'EFCM Broches 11–12
Commutateur de débit de solvant 2: Solvant externe composant B	Connecteur J7 de l'EFCM Broches 9–10
Commutateur de débit de solvant 3: Solvant externe composant C	Connecteur J6 de l'EFCM Broches 7–8
Commutateur de débit de solvant 4: Solvant externe composant D	Connecteur J6 de l'EFCM Broches 9–10

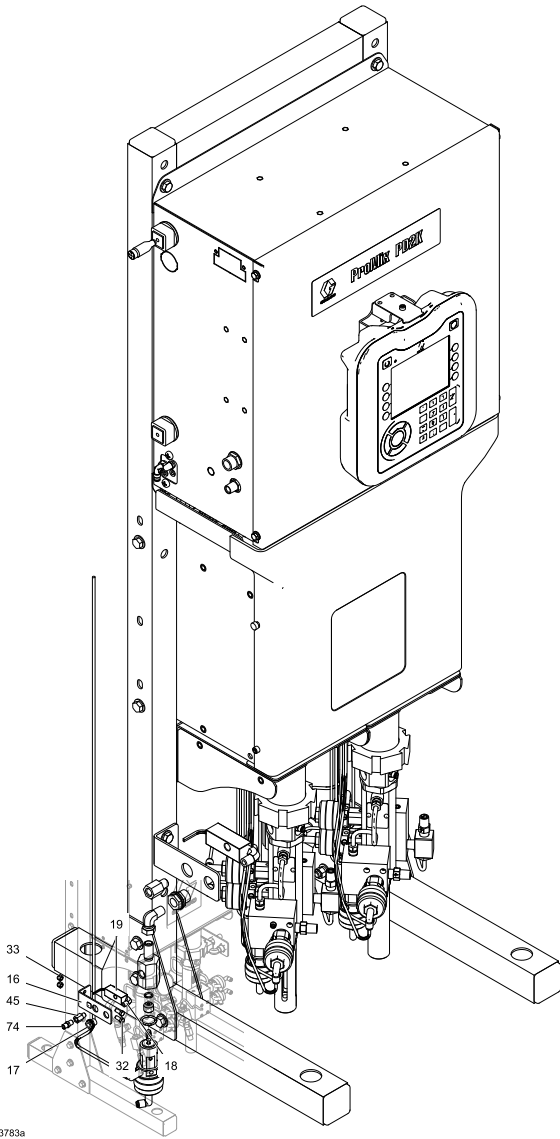

123783a

Pièces

Pièces du doseur (modèles standards)

Doseur basse pression référence AC1000
 Doseur haute pression référence AC2000

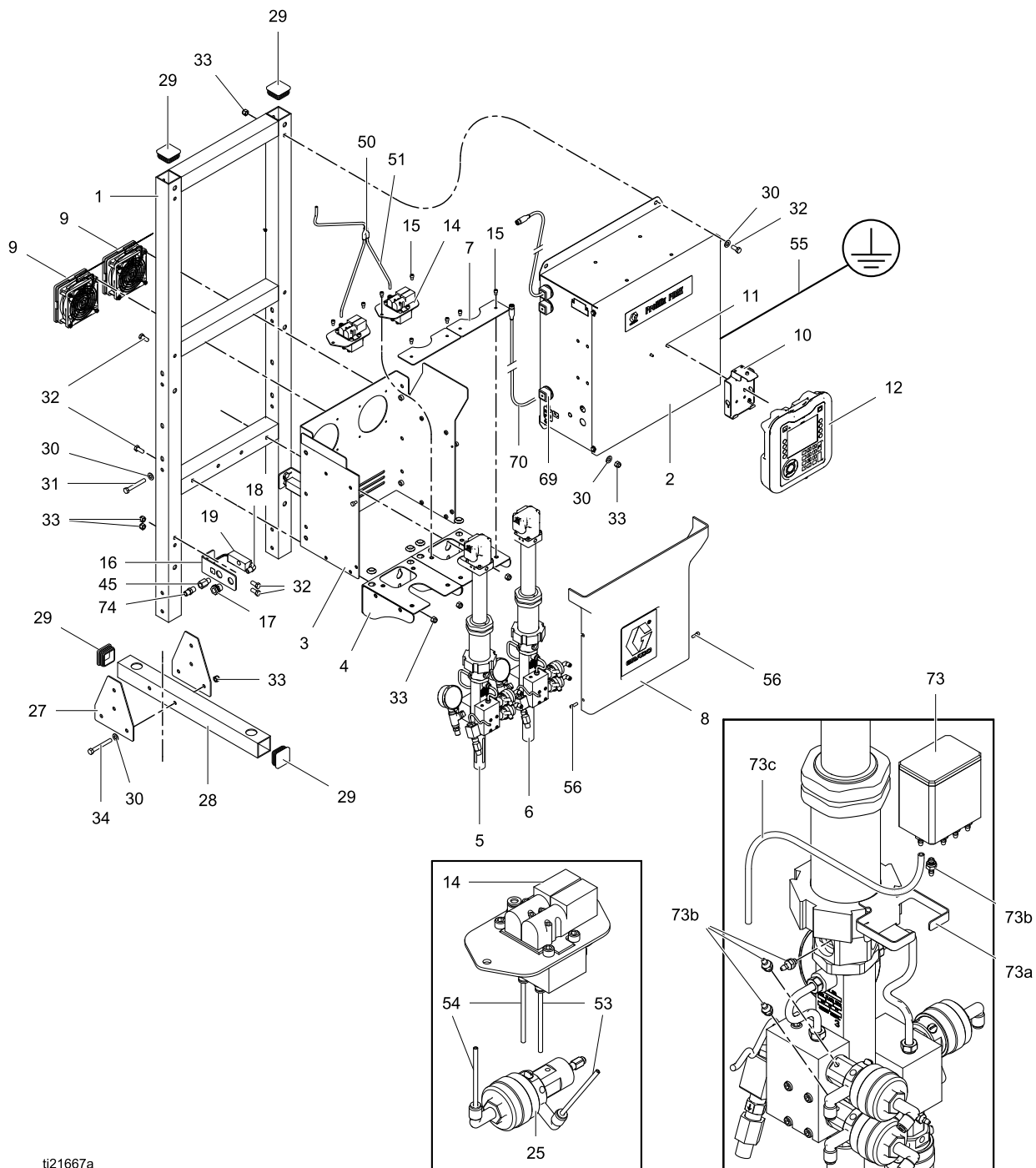

ti21667a

Doseur basse pression référence AC1000
Doseur haute pression référence AC2000

Rep.	Réf.	Description	Qté	Rep.	Réf.	Description	Qté
1	— — —	CHÂSSIS	1	11	— — —	VIS, mécanique ; tête cyl. ; M5 x 0,8 ; 10 mm	2
2	— — —	BOÎTIER DE COMMANDES, électrique ; consultez Pièces du boîtier de commandes, page 71	1	12	24U602	MODULE, affichage, avancé ; comprend l'élément 12a	1
3	— — —	PANNEAU, fluide	1	12a	16X039	JETON ; dernière version du logiciel pour le module d'affichage avancé ; non visible	1
4	— — —	SUPPORT, fixation	2		26C283	JETON ; dernière version du logiciel pour PD3K + COLLECTEUR, électrovanne ; consultez Pièces du collecteur d'électrovanne, page 77	2
5	24T790	POMPE, 70 CC, côté A, basse pression ; pour modèle AC1000 ; consultez le manuel 332339	1	14	24T772	VIS, capuchon, tête creuse ; 1/4-20 x 10 mm (3/8 po.)	8
	24T791	POMPE, 70 CC, côté A, haute pression ; pour modèle AC2000 ; consultez le manuel 332339	1	15	C19798	SUPPORT, montage, vanne	2
6	24T788	POMPE, 35 CC, côté B, basse pression ; pour modèle AC1000 ; consultez le manuel 332339	1	16	16U655	RACCORD, passe-cloison	2
	24T789	POMPE, 35 CC, côté B, haute pression ; pour modèle AC2000 ; consultez le manuel 332339	1	17	104641	COUDE ; 1/4 npt (mbe)	2
7	— — —	SUPPORT, montage, pompe	2	18	111763	COMMUTATEUR, débit de solvant ; orifices 1/4 npt(f)	2
8	24T771	CAPOT, comprend 2 pièces de l'élément 56	1	19	24T787	SOUFFLET	4
9	24T770	KIT, ventilateur	2	27	— — —	JAMBE, montage sur pied	2
10	277853	SUPPORT, fixation	1	28	— — —	BOUCHON, tuyau, carré	6
				29	— — —		

Rep.	Réf.	Description	Qté	Rep.	Réf.	Description	Qté
30	— — —	RONDELLE ; 3/8	16	56	— — —	VIS, capuchon, tête creuse ; 1/4-20 x 19 mm (3/4 po.)	2
31	— — —	VIS, capuchon, tête hex. ; 3/8-16 x 70 mm (2,75 po.)	4	69	— — —	ŒILLET, tuyau	2
32	— — —	VIS, capuchon, tête hex. ; 3/8-16 x 22 mm (7/8 po.)	12	70	16V429	CÂBLE, CAN, intrinsèquement sûr, 5 broches ; pour boîtier de commandes ; fbe ; 15 m (50 pi.)	1
33	— — —	ÉCROU, verrouillage ; 3/8-16	20	73	24T302	KIT, coupelle, TSL ; comprend les éléments 73a-73e	2
34	— — —	VIS, capuchon, tête hex. ; 3/8-16 x 76 mm (3 po.)	8	73a	— — —	SUPPORT	2
43	— — —	FAISCEAU DE CÂBLES ; pour modèle AC1000 (pas montré)	2	73b	24U617	KIT, raccords cannelés ; comprend des joints toriques ; paquet de 12	2
	— — —	FAISCEAU DE CÂBLES ; pour modèle AC2000 (pas montré)	2	73c	— — —	TUYAU, polyuréthane; DE de 6 mm (1/4 po.) ; 3,05 m (10 pi.) ; découpez à la bonne longueur	2
45	15F741	RACCORD, adaptateur, 1/4 npt(m) x 1/4 npt(f)	2	73d	— — —	BOUCHON, vis ; 10-32 ; pour le remplacement de l'élément 73b non utilisé au niveau de la coupelle de TSL ; non visible	8
50	115287	RACCORD, tuyau en Y ; pour tuyauterie de dia. ext. de 6 mm (1/4 po.)	1	73e	— — —	JOINT ; pour l'élément 73d ; non visible	8
51	— — —	TUYAU, polyéthylène; DE de 6 mm (1/4 po.) x 0,91 m (3 pi.)	3	74	166421	MAMELON, tuyau ; 1/4 npt	2
53	— — —	TUYAU, nylon, vert ; pour contrôler l'air afin d'activer les vannes ; DE de 4 mm (5/32 po.) x 6,1 m (20 pi.) (découpez pour atteindre la longueur requise)	12	Les éléments portant la mention « — — — » ne sont pas vendus séparément.			
54	— — —	TUYAU, nylon, rouge ; pour contrôler l'air afin de désactiver les vannes ; DE de 4 mm (5/32 po.) x 6,1 m (20 pi.) (découpez pour atteindre la longueur requise)	12				
55	223547	FIL DE TERRE	1				

Pièces du doseur (modèles avec deux panneaux)

Doseur basse pression référence AC1002
 Doseur haute pression référence AC2002

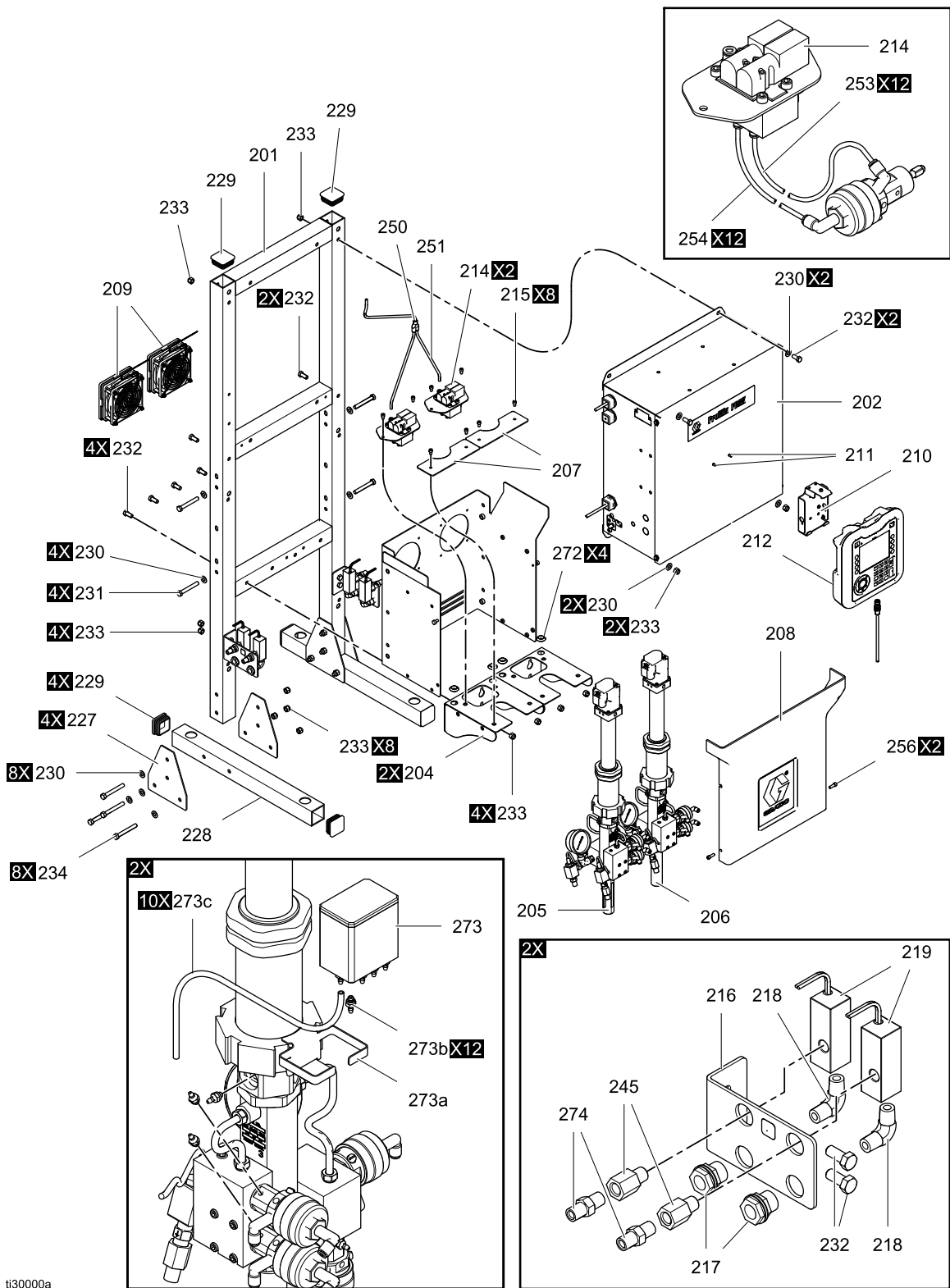

Doseur basse pression référence AC1002
Doseur haute pression référence AC2002

Rep.	Réf.	Description	Qté	Rep.	Réf.	Description	Qté
201	— — —	CHÂSSIS	1	209	24T770	KIT, ventilateur	2
202	— — —	BOÎTIER DE COM- MANDES, élec- trique ; consultez Pièces du boîtier de commande (modèles avec deux panneaux), page 74	1	210	277853	SUPPORT, fixation	1
203	— — —	PANNEAU, fluide	1	211	— — —	VIS, mécanique ; tête cyl. ; M5 x 0,8 ; 10 mm	2
204	— — —	SUPPORT, fixation	2	212	24U602	MODULE, affichage, avancé ; comprend l'élément 212a	1
205	24T790	POMPE, 70 cc, côté A, basse pression ; pour modèle AC1002 ; voir le manuel 332339	1	212a	17N631	JETON ; dernière version du logiciel pour le module d'affichage avancé ; non visible	1
	24T791	POMPE, 70 cc, côté A, haute pression ; pour modèles AC2002 ; voir le manuel 332339	1	214	24T772	COLLECTEUR, électrovanne ; consultez Pièces du collecteur d'électrovanne, page 77	2
206	24T788	POMPE, 35 cc, côté B, basse pression ; pour modèle AC1002 ; voir le manuel 332339	1	215	C19798	VIS, capuchon, tête creuse ; 1/4-20 x 10 mm (3/8 po.)	8
	24T789	POMPE, 35 cc, côté B, haute pression ; pour modèle AC2002 ; voir le manuel 332339	1	216	17M103	SUPPORT, montage, vanne	2
207	— — —	SUPPORT, montage, pompe	2	217	104641	RACCORD, passe-cloison	4
208	24T771	CAPOT, comprend 2 pièces de l'élément 256	1	218	111763	COUDE ; 1/4 npt (mbe)	4
				219	24T787	COMMUTATEUR, débit de solvant ; orifices 1/4 npt(f)	4
				227	— — —	SOUFFLET	4
				228	— — —	JAMBE, montage sur pied	2
				229	— — —	BOUCHON, tuyau, carré	6

Pièces

Rep.	Réf.	Description	Qté	Rep.	Réf.	Description	Qté
230	— — —	RONDELLE ; 3/8	16	254	— — —	TUYAU, nylon, rouge ; pour contrôler l'air afin de désactiver les vannes ; DE de 4 mm (5/32 po.) x 6,1 m (20 pi.) (découpez pour atteindre la longueur requise)	12
231	— — —	VIS, capuchon, tête hex. ; 3/8-16 x 70 mm (2,75 po.)	4				
232	— — —	VIS, capuchon, tête hex. ; 3/8-16 x 22 mm (7/8 po.)	12				
233	— — —	ÉCROU, verrouillage ; 3/8-16	20				
234	— — —	VIS, capuchon, tête hex. ; 3/8-16 x 76 mm (3 po.)	8	255	223547	FIL DE TERRE	1
235	— — —	RONDELLE, verrouillage ; 3/8	8	256	— — —	VIS, capuchon, tête creuse ; 1/4-20 x 19 mm (3/4 po.)	2
236	— — —	ÉCROU, hex ; 3/8-16	8	269	— — —	ŒILLET, tuyau	2
243	— — —	FAISCEAU DE CÂBLES ; pour modèle AC1000 (pas montré)	2	270	16V429	CÂBLE, CAN, intrinsèquement sûr, 5 broches ; pour boîtier de commandes ; fbe ; 15 m (50 pi.)	1
	— — —	FAISCEAU DE CÂBLES ; pour modèle AC2000 (pas montré)	2	273	24T302	KIT, coupelle, TSL ; comprend les éléments 73a-73e	2
245	15F741	RACCORD, adaptateur, 1/4 npt(m) x 1/4 npt(f)	4	273a	— — —	SUPPORT	2
250	115287	RACCORD, tuyau en Y ; pour tuyauterie de dia. ext. de 6 mm (1/4 po.)	1	273b	24U617	KIT, raccords cannelés ; comprend des joints toriques ; paquet de 12	2
251	— — —	TUYAU, polyéthylène; DE de 6 mm (1/4 po.) x 0,91 m (3 pi.)	3	273c	— — —	TUYAU, polyuréthane; DE de 6 mm (1/4 po.) ; 3,05 m (10 pi.) ; découpez à la bonne longueur	2
253	— — —	TUYAU, nylon, vert ; pour contrôler l'air afin d'activer les vannes ; DE de 4 mm (5/32 po.) x 6,1 m (20 pi.) (découpez pour atteindre la longueur requise)	12	273d	— — —	BOUCHON, vis ; 10-32 ; pour le remplacement de l'élément 73b non utilisé au niveau de la coupelle de TSL ; non visible	8
				273e	— — —	JOINT ; pour l'élément 73d ; non visible	8
				274	121907	MAMELON, tuyau ; 1/4 npt	1

Les éléments portant la mention « — — — » ne sont pas vendus séparément.

Pièces du boîtier de commandes

Boîtier de commandes électriques

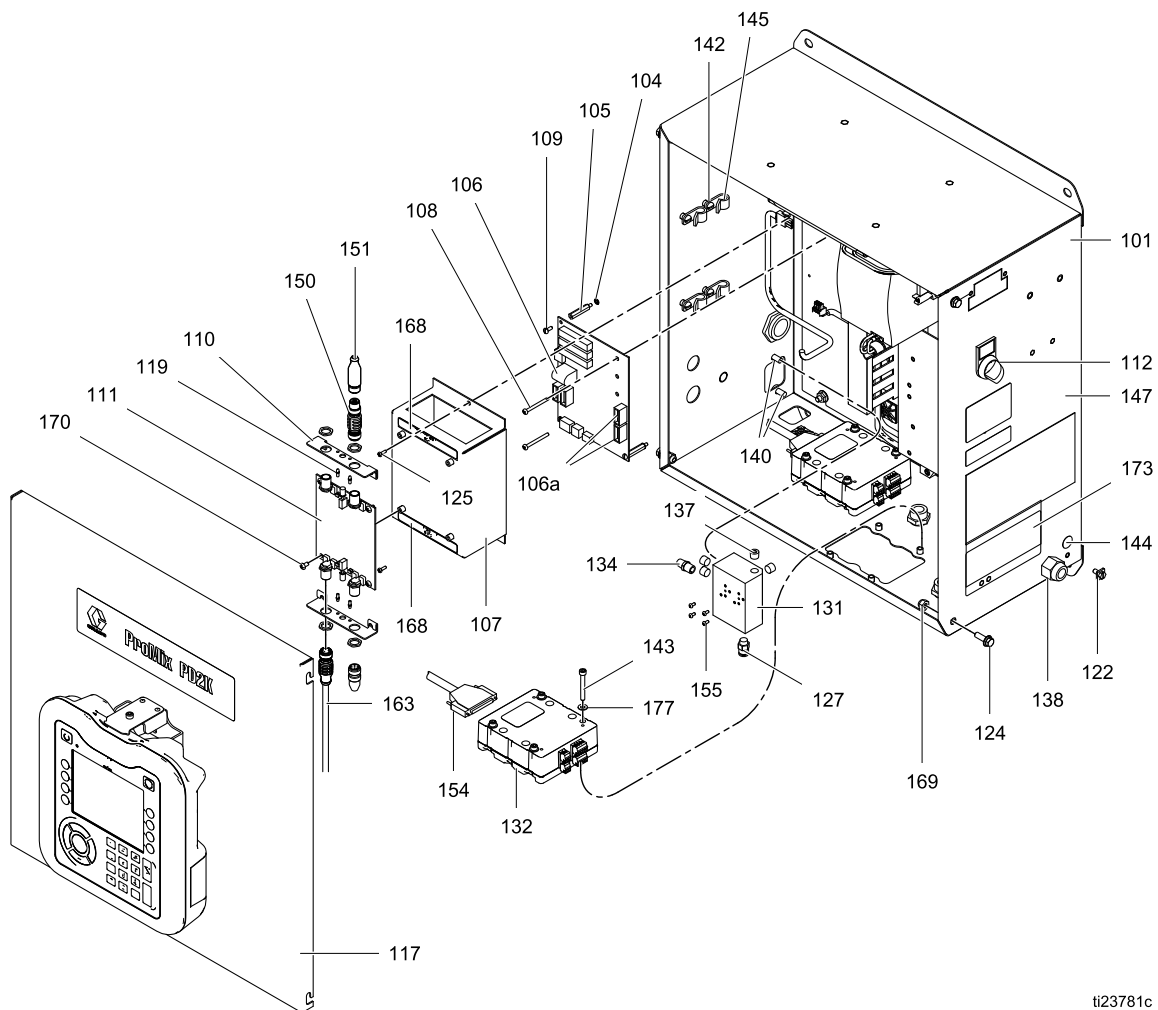

ti23781c

Boîtier de commandes électriques (suite)

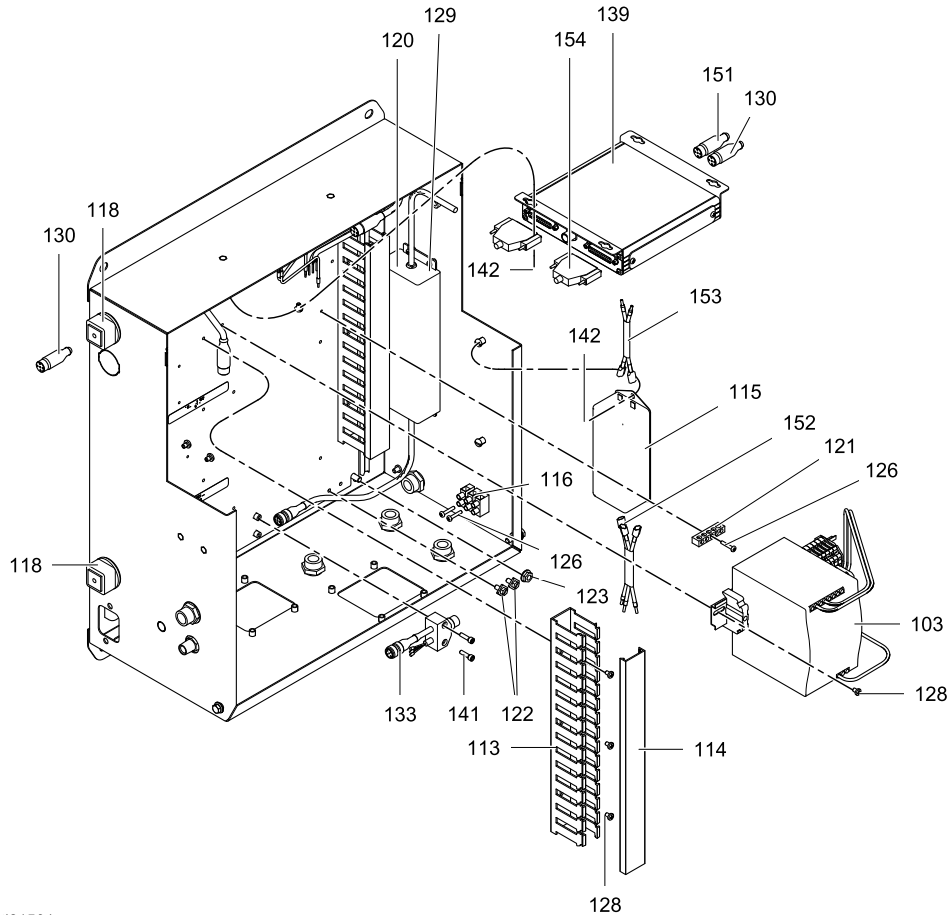

ti21564a

Rep.	Réf.	Description	Qté	Rep.	Réf.	Description	Qté
101	---	BOÎTIER	1	110	---	SUPPORT, carte	2
102	---	PANNEAU, arrière	1	111	24M485	CARTE, isolation, IS (à sécurité intrinsèque)	1
103	24T769	ALIMENTATION ; 48 V CC ; 10 A ; 480 W	1	112	16U725	COMMUTATEUR, sélecteur, 2 positions	1
104	---	RONDELLE-FREIN ; n° 6	3	113	---	PASSE-FILS	1
105	---	ENTRETOISE, espacement	3	114	---	CAPOT, conduit	2
106	255786	CARTE, barrière; comprend l'élément 106a	1	115	16V446	FILTRE, conduite ; 10A	1
106a	15D979	FUSIBLE ; 400 mA, action rapide	2	117	---	COUVERCLE, enveloppe de protection	1
107	---	CAPOT, barrière	1	118	---	ŒILLET	2
108	---	VIS, mécanique, tête cyl. ; 6-32 x 38 mm (1,5 po.)	2	119	---	LUMIÈRE	4
109	---	VIS, à métaux, tête cyl ; 6-32 x 10 mm (0,375 po.)	3	120	16T660	ALIMENTATION ÉLECTRIQUE, 24 V CC, 4 A, 96 W	1

Rep.	Réf.	Description	Qté	Rep.	Réf.	Description	Qté
121	— — —	CONNECTEUR, barre, mis à la terre	1	141	— — —	VIS, chapeau, tête creuse ; 8-32 x 16 mm (0,625 po.)	2
122	— — —	VIS, mise à la terre, M5 x 0,8	3	142	— — —	VIS, mécanique, tête cyl. ; 10-32 x 6 mm (0,25 po.)	10
123	— — —	ÉCROU, tête hex., bride ; 1/4-20	4	143	— — —	VIS, mécanique, tête cyl. ; 10-32 x 38 mm (1,5 po.)	8
124	— — —	VIS, à bride, tête hex. ; 1/4-20 x 19 mm (0,75 po.)	4	144▲	172953	ÉTIQUETTE, symbole de mise à la terre	1
125	— — —	VIS, à métaux, tête cyl ; 10-24 x 10 mm (0,375 po.)	2	145	— — —	COLLIER ; câble de dia. ext. de 10 mm (3/8 po.)	4
126	— — —	VIS, mécanique, tête cyl. ; 10-32 x 19 mm (0,75 po.)	3	147▲	15W598	ÉTIQUETTE, avertissement	1
127	— — —	RACCORD, connecteur ; tuyau de dia. ext. 1/8 npt (m) x 6 mm (1/4 po.)	1	148	— — —	FAISCEAU, isolation CAN, alimentation (non illustré)	1
128	— — —	VIS, mécanique, tête cyl. ; 8-32 x 6 mm (0,25 po.)	8	150	16T072	ADAPTATEUR, câble CAN, à sécurité intrinsèque-sans sécurité intrinsèque	1
129	— — —	VIS, mécanique, tête de liaison ; 6-32 x 6 mm (0,25 po.)	4	151	121227	CÂBLE, CAN ; fbe ; 0,6 m	1
130	121003	CÂBLE, CAN ; fbe ; 3,0 m	1	152	— — —	FAISCEAU, 3 fils	1
131	— — —	COLLECTEUR, air	1	153	— — —	FAISCEAU, 2 fils	1
132	24N527	MODULE, commande, pompe	2	154	16T659	CÂBLE, D-SUB, 25 broches, 0,76 m (2,5 pi.)	2
133	16P243	CÂBLE, répartiteur	1	155	— — —	VIS, auto-étanche	2
134	— — —	SILENCIEUX	1	163	16V429	CÂBLE, CAN, IS ; fbe ; 15,25 m (50 pi.)	1
137	— — —	BOUCHON, tuyau ; 1/8 npt(f)	4	168	16U600	ÉTIQUETTE, carte d'isolation	1
138	— — —	DÉTENTE, cordon	4	169	— — —	ÉCROU, hex., autobloquant ; 1/4-20	4
139a	24U601	MODULE, commande de fluide améliorée (inclut JETON 16X039 ; dernière version du logiciel)	1	170	— — —	VIS, mécanique, tête cyl. ; 8-32 x 8 mm (0,312 po.)	4
139b	26A298	MODULE, commande fluide améliorée (inclut JETON 17N631 ; dernière version du logiciel)	1	173▲	15W776	ÉTIQUETTE, avertissement, décharge électrique	1
139c	26D119	MODULE, commande fluide améliorée (inclut JETON 25C283 ; dernière version du logiciel)	1	176	— — —	RONDELLE, plate	2
140	— — —	VIS, mécanique, tête cyl. ; 1/4-20 x 13 mm (0,5 po.)	2	177	— — —	RONDELLE, #10, acier inoxydable	1

Les éléments portant la mention « — — — » ne sont pas vendus séparément.

▲ Des étiquettes, plaques et cartes de danger et d'avertissement de rechange sont disponibles gratuitement.

Pièces du boîtier de commande (modèles avec deux panneaux)

Boîtier de commandes électriques

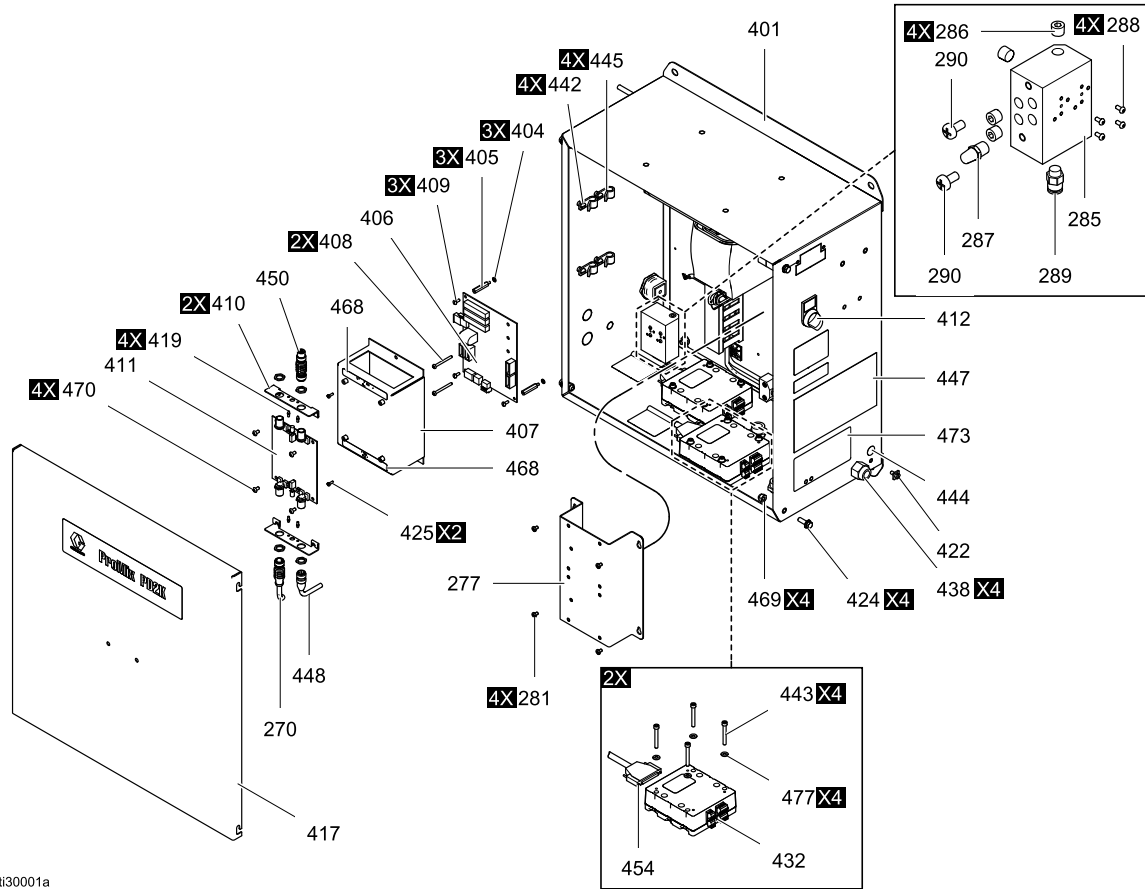

Boîtier de commandes électriques (suite)

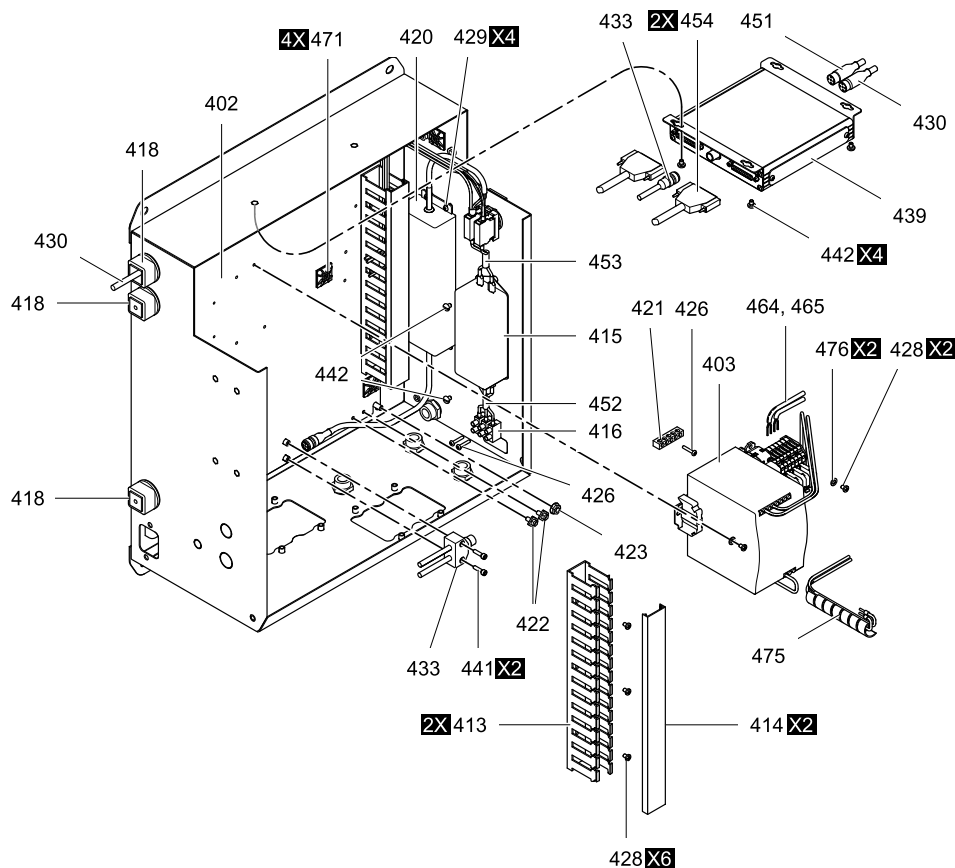

t130002b

Rep.	Réf.	Description	Qté	Rep.	Réf.	Description	Qté
270	16V429	CÂBLE, CAN, IS ; fbe ; 15,25 m (50 pi.)	1	406a	15D979	FUSIBLE ; 400 mA, action rapide	2
277	---	SUPPORT, montage, modbus	1	407	---	CAPOT, barrière	1
281	---	VIS, tête cyl, #8-32	4	408	---	VIS, mécanique, tête cyl. ; 6-32 x 38 mm (1,5 po.)	2
285	---	COLLECTEUR, air	1	409	---	VIS, à métaux, tête cyl ; 6-32 x 10 mm (0,375 po.)	3
286	---	BOUCHON, tuyau ; 1/8 npt(f)	4	410	---	SUPPORT, carte	2
287	---	SILENCIEUX, fritté, 3,2 mm (1/8 po.)	1	411	24M485	CARTE, isolation, IS (à sécurité intrinsèque)	1
288	---	VIS, autobloquante	4	412	16U725	COMMUTATEUR, sélecteur, 2 positions	1
289	---	RACCORD, connecteur ; tuyau de dia. ext. 1/8 npt (m) x 6 mm (1/4 po.)	1	413	---	PASSE-FILS	1
290	---	VIS, mécanique, tête cylindrique	2	414	---	CAPOT, conduit	2
292	---	RONDELLE, blocage, #6	1	415	16V446	FILTRE, conduite ; 10A	1
401	---	BOÎTIER	1	416	---	BORNIER	1
402	---	PANNEAU, arrière	1	417	---	COUVERCLE, enveloppe de protection	1
403	26A189	ALIMENTATION ; 48 V CC ; 10 A ; 480 W	1	418	---	ŒILLET	2
404	---	RONDELLE-FREIN ; n° 6	3	419	---	LUMIÈRE	4
405	---	ENTRETOISE, espacement	3	420	16T660	ALIMENTATION ÉLECTRIQUE, 24 V CC, 4 A, 96 W	1
406	255786	CARTE, barrière; comprend l'élément 106a	1	421	---	CONNECTEUR, barre, mis à la terre	1

Pièces

Rep.	Réf.	Description	Qté	Rep.	Réf.	Description	Qté
422	— — —	VIS, mise à la terre, M5 x 0,8	3	441	— — —	VIS, chapeau, tête creuse ; 8-32 x 16 mm (0,625 po.)	2
423	— — —	ÉCROU, tête hex., bride ; 1/4-20	4	442	— — —	VIS, mécanique, tête cyl. ; 10-32 x 6 mm (0,25 po.)	10
424	— — —	VIS, à bride, tête hex. ; 1/4-20 x 19 mm (0,75 po.)	4	443	— — —	VIS, mécanique, tête cyl. ; 10-32 x 38 mm (1,5 po.)	8
425	— — —	VIS, à métaux, tête cyl ; 10-24 x 10 mm (0,375 po.)	2	444▲	172953	ÉTIQUETTE, symbole de mise à la terre	1
426	— — —	VIS, mécanique, tête cyl. ; 10-32 x 19 mm (0,75 po.)	3	445	— — —	COLLIER ; câble de dia. ext. de 10 mm (3/8 po.)	4
427	— — —	RACCORD, connecteur ; tuyau de dia. ext. 1/8 npt (m) x 6 mm (1/4 po.)	1	447▲	15W598	ÉTIQUETTE, avertissement	1
428	— — —	VIS, mécanique, tête cyl. ; 8-32 x 6 mm (0,25 po.)	8	448	— — —	FAISCEAU, isolation CAN, alimentation (non illustré)	1
429	— — —	VIS, mécanique, tête de liaison; 6-32 x 6 mm (0,25 po.)	4	450	16T072	ADAPTATEUR, câble CAN, à sécurité intrinsèque-sans sécurité intrinsèque	1
430	121003	CÂBLE, CAN ; fbe ; 3,0 m	1	451	121227	CÂBLE, CAN ; fbe ; 0,6 m	1
431	— — —	COLLECTEUR, air	1	452	— — —	FAISCEAU, 3 fils	1
432	24N527	MODULE, commande, pompe	2	453	— — —	FAISCEAU, 2 fils	1
433	16P243	CÂBLE, répartiteur	1	454	16T659	CÂBLE, D-SUB, 25 broches, 0,76 m (2,5 pi.)	2
434	— — —	SILENCIEUX	1	455	— — —	VIS, auto-étanche	2
435	121324	ÉLECTROVANNE, 3 voies	1	459	15T632	KIT, commutateur de débit d'air ; comprend les éléments 159a-159c	1
436	— — —	COUDE, pivot ; tuyau de dia. ext. 1/8 npt(m) x 4 mm (5/32 po.)	1	459a	104641	RACCORD, passe-cloison	1
437	— — —	BOUCHON, tuyau ; 1/8 npt(m)	3	459b	111763	COUDE ; 1/4 npt (mbe)	1
438	— — —	DÉTENTE, cordon	4	459c	113029	MAMELON : 1/4 ptn	1
439a	24U601	MODULE, commande de fluide améliorée (inclut JETON 16X039 ; dernière version du logiciel)	1	463	16V429	CÂBLE, CAN, IS ; fbe ; 15,25 m (50 pi.)	1
439b	26A298	MODULE, commande fluide améliorée (inclut JETON 17N631 ; dernière version du logiciel)	1	468▲	16U600	ÉTIQUETTE, carte d'isolation	1
439c	26D119	MODULE, commande fluide améliorée (inclut JETON 25C283 ; dernière version du logiciel)	1	469	— — —	ÉCROU, hex., autobloquant ; 1/4-20	4
440	— — —	VIS, mécanique, tête cyl. ; 1/4-20 x 13 mm (0,5 po.)	2	470	— — —	VIS, mécanique, tête cyl. ; 8-32 x 8 mm (0,312 po.)	4
				473▲	15W776	ÉTIQUETTE, avertissement	1

Les éléments portant la mention « — — — » ne sont pas vendus séparément.

▲ Des étiquettes, plaques et cartes de danger et d'avertissement de rechange sont disponibles gratuitement.

Pièces du collecteur d'électrovanne

Collecteur d'électrovanne Référence 24T772

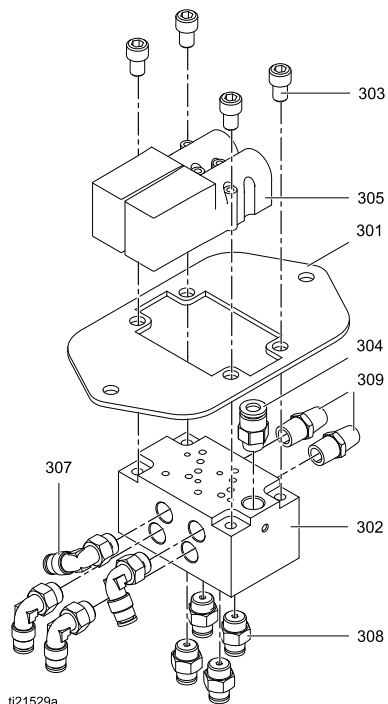

Rep.	Réf.	Description	Qté
301	— — —	PLAQUE	1
302	— — —	COLLECTEUR	1
303	— — —	VIS, capuchon, tête creuse ; 1/4-20 x 10 mm (0,375 po.)	4
304	115671	CONNECTEUR ; tuyau de dia. ext. 1/8 npt(m) x 6 mm (1/4 po.)	1
305	16P812	ÉLECTROVANNE	2
307	114151	RACCORD, coude ; pivot ; dia. ext. (DE) 1/8 npt(m) x 4 mm (5/32 po.)	4
308	114263	RACCORD, droit ; tuyau de DE de 1/8 npt(m) x 4 mm (5/32 po.)	4
309	C06061	SILENCIEUX	2

Les éléments portant la mention « — — — » ne sont pas vendus séparément.

Données techniques

Doseur à déplacement positif	Impérial	Métrique
Pression de service maximale du produit :		
Systèmes AC0500 et AC0502 avec des pompes basse pression	300 psi	21 bars ; 2,1 MPa
Systèmes AC0500 et AC0502 avec des pompes haute pression	1500 psi	105 bars ; 10,5 MPa
Systèmes de pulvérisation pneumatique AC1000 et AC1002	300 psi	21 bars ; 2,1 MPa
Systèmes de pulvérisation à commande pneumatique AC2000 et AC2002	1500 psi	105 bars ; 10,5 MPa
Pression de service maximale d'air :	100 psi	7,0 bars ; 0,7 MPa
Alimentation en air :	85–100 psi	0,6–0,7 MPa ; 6,0–7,0 bars)
Taille de l'admission du filtre à air :	3/8 ptn (f)	
Filtration d'air pour logique d'air (fournie par l'utilisateur) :	Filtration de 5 microns (minimum) requise, air sec et propre	
Filtration d'air pour air d'atomisation (fournie par l'utilisateur) :	Filtration de 30 microns (minimum) requise, air sec et propre	
Plage des rapports de mélange :	0,1:1 — 50:1, ±1%	
Produits utilisés :	Un ou deux composants : <ul style="list-style-type: none"> • Peintures au solvant et à l'eau • polyuréthanes • Peintures époxy • Isocyanates sensibles à l'humidité 	
Plage de viscosité du produit :	20 à 5000 centipoises	
Filtration du produit (fournie par l'utilisateur) :	100 mesh minimum	
Débit de produit maximal :	800 cc/minute (en fonction de la viscosité du produit)	
Taille de sortie de produit :	1/4 npt (m)	
Exigences en alimentation électrique externe :	90 - 250 Vca, 50/60 Hz, 7 A maximum Disjoncteur de 15 A maximum obligatoire Calibre de câble d'alimentation électrique de 8 à 14 AWG	
Plage de température de fonctionnement :	36 à 122°F	2 à 50°C
Plage de température de stockage :	-4 à 158° F	-20 à 70° C
Poids (approx.) du modèle de base :	195 lb	88 kg
Caractéristiques sonores :	Inférieure à 75 dB(A)	
Pièces au contact du produit :		

Doseur à déplacement positif	Impérial	Métrique
AC0500 et AC0502	Les pompes sont vendues séparément. Reportez-vous au manuel des pompes de votre choix pour plus d'information sur les pièces en contact.	
AC1000, AC1002, AC2000 et AC2002	Inox 303, 304, 17-4PH, carbure de tungstène (avec anneau en nickel), perfluoroélastomère, PTFE, PPS, UHMWPE	

California Proposition 65

RÉSIDENTS DE LA CALIFORNIE

 **AVERTISSEMENT:** Cancer et effet nocif sur la reproduction — www.P65warnings.ca.gov.

Garantie standard de Graco

Graco garantit que tout l'équipement mentionné dans le présent document, fabriqué par Graco et portant son nom est exempt de défaut de matériel et de fabrication à la date de la vente à l'acheteur et utilisateur initial. Sauf garantie spéciale, élargie ou limitée, publiée par Graco, Graco réparera ou remplacera, pendant une période de douze mois à compter de la date de la vente, toute pièce de l'équipement jugée défectueuse par Graco. Cette garantie s'applique uniquement si l'équipement est installé, utilisé et entretenu conformément aux recommandations écrites de Graco.

Cette garantie ne couvre pas et Graco ne sera pas tenu pour responsable de l'usure et de la détérioration générales ou de tout autre dysfonctionnement, des dégâts ou de l'usure causés par une mauvaise installation, une mauvaise application ou utilisation, une abrasion, de la corrosion, un entretien inapproprié ou incorrect, une négligence, un accident, une modification ou une substitution par des pièces ou composants qui ne portent pas la marque Graco. Graco ne sera également pas tenu pour responsable en cas de mauvais fonctionnement, dommage ou usure dû à l'incompatibilité de l'équipement Graco avec des structures, accessoires, équipements ou matériaux non fournis par Graco ou dû à une mauvaise conception, fabrication, installation, utilisation ou un mauvais entretien desdits structures, accessoires, équipements ou matériels non fournis par Graco.

Cette garantie sera appliquée à condition que l'équipement objet de la réclamation soit retourné en port payé à un distributeur agréé de Graco pour une vérification du défaut signalé. Si le défaut est reconnu, Graco réparera ou remplacera gratuitement toutes les pièces défectueuses. L'équipement sera renvoyé à l'acheteur original en port payé. Si l'examen de l'équipement n'indique aucun défaut matériel ou de fabrication, les réparations seront effectuées à un coût raisonnable pouvant inclure le coût des pièces, de la main-d'œuvre et du transport.

CETTE GARANTIE EST UNE GARANTIE EXCLUSIVE ET REMPLACE TOUTE AUTRE GARANTIE, EXPRESSE OU IMPLICITE, COMPRENANT, MAIS SANS S'Y LIMITER, UNE GARANTIE MARCHANDE OU UNE GARANTIE DE FINALITÉ PARTICULIÈRE.

La seule obligation de Graco et le seul recours de l'acheteur pour toute violation de la garantie seront tels que décrits ci-dessus. L'acheteur convient qu'aucun autre recours (pour, mais sans s'y limiter, des dommages indirects ou consécutifs de manque à gagner, perte de marché, dommages corporels ou matériels ou tout autre dommage indirect ou consécutif) ne sera possible. Toute action pour violation de la garantie doit être intentée dans les deux (2) ans à compter de la date de vente.

GRACO NE GARANTIT PAS ET REFUSE TOUTE GARANTIE RELATIVE À LA QUALITÉ MARCHANDE ET À UNE FINALITÉ PARTICULIÈRE EN RAPPORT AVEC LES ACCESSOIRES, ÉQUIPEMENTS, MATÉRIAUX OU COMPOSANTS VENDUS MAIS NON FABRIQUÉS PAR GRACO. Ces articles vendus, mais non fabriqués par Graco (tels que les moteurs électriques, interrupteurs, tuyaux, etc.) sont couverts par la garantie, s'il en existe une, de leur fabricant. Graco fournira à l'acheteur une assistance raisonnable pour toute réclamation faisant appel à ces garanties.

En aucun cas, Graco ne sera tenu pour responsable de dommages indirects, particuliers ou consécutifs résultant de la fourniture par Graco de l'équipement ci-dessous ou de garniture, de la performance, ou utilisation de produits ou d'autres biens vendus au titre des présentes, que ce soit en raison d'une violation contractuelle, violation de la garantie, négligence de Graco, ou autre.

FOR GRACO CANADA CUSTOMERS

The Parties acknowledge that they have required that the present document, as well as all documents, notices and legal proceedings entered into, given or instituted pursuant hereto or relating directly or indirectly hereto, be drawn up in English. Les parties reconnaissent avoir convenu que la rédaction du présent document sera en anglais, ainsi que tous documents, avis et procédures judiciaires exécutés, donnés ou intentés, à la suite de ou en rapport, directement ou indirectement, avec les procédures concernées.

Informations concernant Graco

Pour les informations les plus récentes sur les produits de Graco, consulter le site Internet www.graco.com.

Pour passer une commande, contacter le distributeur Graco local ou téléphoner pour connaître le distributeur le plus proche.

Téléphone : 612-623-6921 **ou appel gratuit** : 1-800-328-0211 **Fax** : 612-378-3505

Tous les textes et toutes les figures dans le présent document reflètent les dernières informations disponibles sur le produit au moment de la publication.

Graco se réserve le droit de faire des changements à tout moment et sans préavis.

Pour toutes les informations concernant les brevets, consultez la page www.graco.com/patents.

Traduction des instructions originales. This manual contains French. MM 332709

Graco Headquarters: Minneapolis

Bureaux à l'étranger : Belgique, Chine, Japon, Corée

GRACO INC. ET FILIALES • P.O. BOX 1441 • MINNEAPOLIS MN 55440-1441 • USA

Copyright 2014, Graco Inc. Tous les sites de fabrication de Graco sont certifiés ISO 9001.

www.graco.com
Révision G, février 2022