

# INSTRUCCIONES LISTA DE PIEZAS

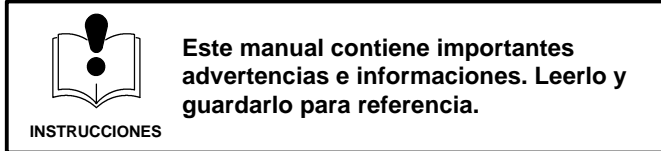

306-426 S

Rev.D  
09-93



## ACCIONADO POR MOTOR NEUMATICO 2,5 CV (1865 W) AGITADOR EXTERIOR

*PRESION MAXIMA DE SERVICIO 7 bares*

**Modelo 225-883**

Se fija en el borde de un bidón abierto de 208 litros

### INDICE

Instalación .....	2
Funcionamiento y mantenimiento .....	3
Mantenimiento .....	3
Esquema y lista de piezas .....	4
Accesorios .....	5
Características técnicas .....	6
Diagrama de consumo de aire .....	6

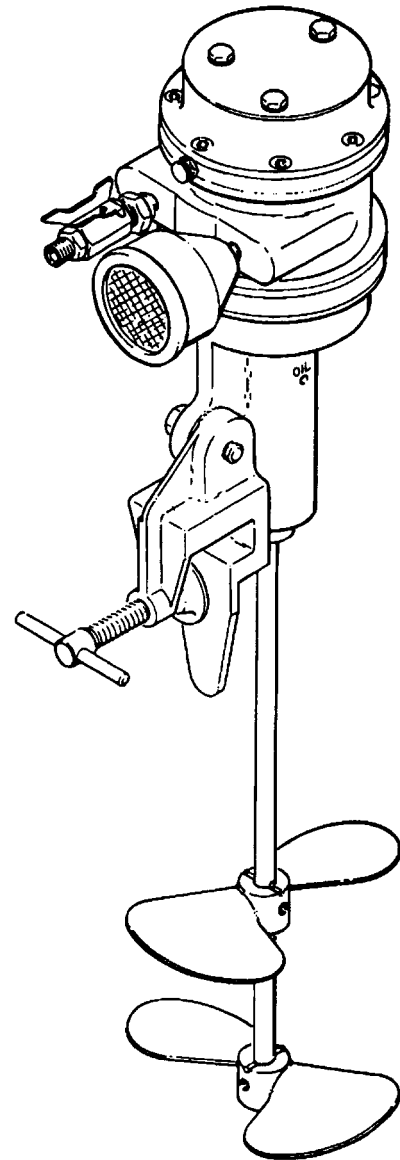

## **⚠ ADVERTENCIA**

Riesgo de utilización de un fluido que contenga hidrocarburos halogenados

Las aletas del agitador son de aluminio. NO utilizar **NUNCA** 1,1,1-tricloroetano, cloruro de metileno, otros disolventes a base de hidrocarburos halogenados, ni fluidos que contengan estos disolventes con piezas de aluminio. Su utilización podría provocar una grave reacción química, con posibilidad de explosión, causando la muerte, graves heridas corporales y/o importantes daños materiales.

Consultar a los proveedores de los fluidos utilizados para cerciorarse de que estos últimos son compatibles con las piezas de aluminio.

**GRACO REP. OFFICE**

Avenida de Castilla 32, 28830 SAN FERNANDO DE HENARES (Madrid) ESPAÑA

Tél. : 677 08 62/63 Fax : 677 08 64

© Copyright 1993 Graco

# Instalación

**NOTA:** Las cifras y letras de referencia, que figuran entre paréntesis en el texto, se refieren al esquema de piezas así como a las fig. 1 y 2.

## Necesidades de aire

A 500 r.p.m. y 1,4 bares, el motor neumático del agitador requiere 0,65 m<sup>3</sup>/min de aire. El consumo de aire aumenta en función de la elevación de la velocidad y de la presión de aire. Ver el diagrama de la página 6.

## Preparación del agitador para utilización

Instalar un filtro de aire en el conducto de aire para eliminar las partículas peligrosas y la humedad de la alimentación de aire comprimido.

Antes del filtro, montar un aceitador de aire para la lubricación automática del motor neumático. Ajustar la velocidad de alimentación del aceitador de 1 a 3 gotas por hora. Para lubricar manualmente el motor, ver **Lubricación del motor neumático**, página 3.

Montar el agitador en el borde del bidón o del depósito y apretar sólidamente el tornillo (2). Ver fig. 1. Para ajustar el ángulo del agitador en el bidón, aflojar el tornillo de soporte (4). Ajustar el agitador al ángulo deseado y después, apretar el tornillo sólidamente.

Conectar la manguera de alimentación de aire entre la válvula de bola (1) 3/8 npt(m) y el conducto de alimentación de aire.

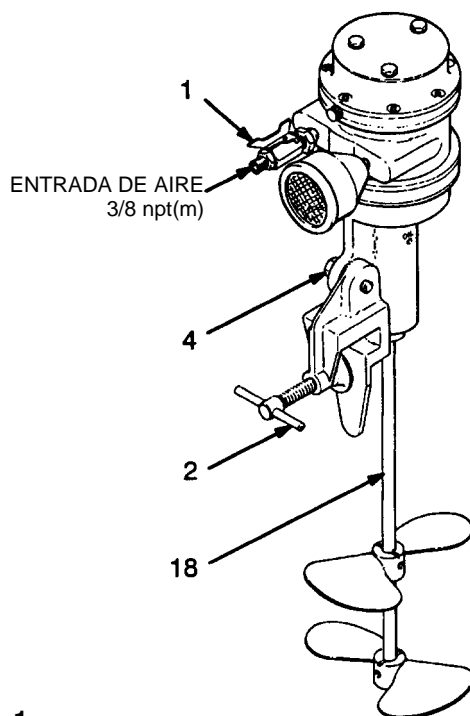

Fig. 1

# Funcionamiento Y Mantenimiento

## ⚠ ADVERTENCIA

### Piezas en movimiento

Las palas rotativas del agitador pueden trizar o amputar los dedos u otras partes del cuerpo y pueden ocasionar salpicaduras a los ojos o a la piel. Para reducir el riesgo de heridas graves, parar siempre el agitador y desconectar el conducto de aire antes de ajustar el ángulo del agitador o proceder a su control o mantenimiento.

### Presión del sistema

La **PRESION MAXIMA DE SERVICIO** del agitador es de 7 bares (100 psi). Para reducir el riesgo de rotura de una pieza que pudiera causar graves heridas o daños materiales, No superar **NUNCA** la presión máxima de servicio de los componentes y accesorios utilizados en el sistema.

### Compatibilidad de los productos

CERCIORARSE de que los fluidos y disolventes utilizados son químicamente compatibles con las partes en contacto mencionadas en las **CARACTERISTICAS TECNICAS** indicadas en la página 6. Para utilizar un producto o un disolvente con este agitador, remitirse siempre a la documentación del fabricante.

## Funcionamiento del agitador

Abrir y ajustar la válvula de bola (1) hasta que el motor funcione al régimen más bajo necesario para agitar perfectamente el fluido. Si el agitador funciona a una velocidad excesiva, la pintura podría crear espuma.

Si una materia densa o aglomerada no fuera agitada en el centro del recipiente, parar el agitador y desconectar la manguera de aire de la válvula de bola (1). Aflojar el tornillo (4) y regular el ángulo del eje (18) del agitador.

## Lubricación del rodamiento

Durante el funcionamiento de forma continua, lubricar el rodamiento (10) cada semana inyectando varias gotas de aceite lubricante ligero en el orificio (B) del soporte motor (19). Ver fig. 2.

## Limpieza del eje

Cada semana, eliminar el fluido seco alrededor del rodamiento (10) y de la zona soporte del motor (19) del eje (18).

## Lubricación del motor neumático

En ausencia de un engrasador de aire, el motor neumático debe lubricarse manualmente cada 8 horas. Retirar los tornillos (C) del aceitador y poner 2 ó 3 gotas de aceite (23) para motores neumáticos suministrado o un aceite ligero SAE nº 10 en los aceitadores. Hacer funcionar el agitador durante unos 30 segundos.

## Limpieza del motor neumático

Si el funcionamiento del agitador es irregular o lento, limpiar el motor neumático (11) de la siguiente forma:

1. Retirar el silenciador (A) y llenar su cavidad con queroseno.
2. Retirar los tornillos (C) de los aceitadores, llenar los aceitadores con queroseno y poner los tornillos.
3. Esperar 10 minutos y después, hacer funcionar el agitador lentamente hasta que se escape el queroseno.

## ⚠ ADVERTENCIA

Para reducir el riesgo de heridas corporales graves, incluyendo las salpicaduras de queroseno a los ojos o a la piel, o la inhalación de niebla de queroseno, mantener la cara y el cuerpo a distancia del escape durante el enjuague.

4. Si el funcionamiento sigue siendo lento, enjuagar de nuevo.
5. Verificar los filtros del silenciador. Si estuvieran sucios, retirarlos y limpiarlos con disolvente.
6. Aplicar un producto de estanqueidad anaeróbica para tubos en las roscas del silenciador y montarlo en el motor neumático.
7. Lubricar el motor neumático siguiendo las instrucciones indicadas a la izquierda.

**NOTA:** No intente reparar el motor neumático usted mismo. Póngase en contacto con un servicio de mantenimiento acreditado Graco.

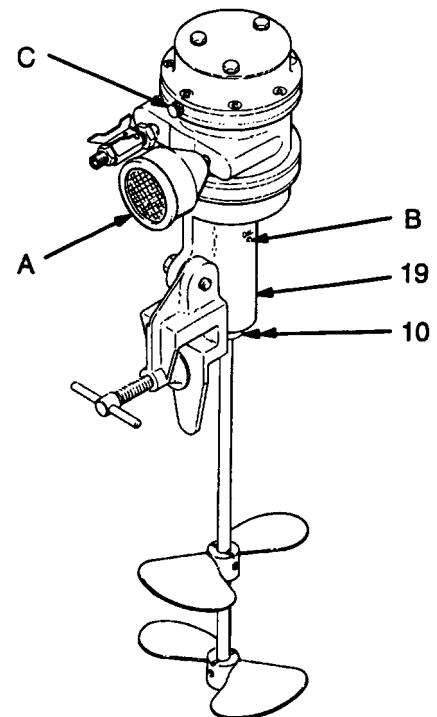

Fig. 2

# Esquema Y Lista De Piezas

## Modelo 225-883

Agitador de acero al carbono para bidón de 208 litros

N°

REP.	Ref.	Denominacion	Qty.
1	208-393	VALVULA DE BOLA, Ver mantenimiento, manual 307-0681	
2	203-399	TORNILLO de apriete	1
3	100-003	TORNILLO hex. 3/8 16 x 1 1/2"	4
4	100-017	TORNILLO hex. 1/2-13 x 1-1/2"	1
5*	100-053	TORNILLO de presión de cabeza hueca 5/16-18 x 1/4"	5
6	100-081	MANGUITO de tubo hex., 1/2 x 3/8 npt	1
7	100-639	ARANDELA DE RETENCION, ext shkprf, 3/8"	4
8*	101-118	TORNILLO de presión de cabeza hueca nº 10-24 x 1/4"	1
9	101-349	MUNON, ø 4,0 mm long. 22,2 mm	2
10*	104-391	COJINETE de casquillo	1
11	101-487	MOTOR neumático	1
12	159-056	TOPE de tornillo de apriete	1
13	159-057	FIJACION de tope	1
14	159-864	SOPORTE del agitador	1
15*	159-703	ALABE del agitador	2
16*	159-704	COPELA de protección del cojinete	1
17	159-705	RACOR	1
18*	159-706	EJE del agitador	1
19	159-707	SOPORTE motor	1
20	100-018	ARANDELA DE RETENCION de resorte, 1/2"	1
21	101-369	LLAVE hex. para tornillo de ajuste nº 10	1
22	100-633	LLAVE hex. para tornillo de ajuste 5/16"	1
23	202-659	ACEITE para motor neumático, 0,47 litros	1

\* Piezas de repuesto recomendadas en la "caja de herramientas". Tenerlas al alcance de la mano para reducir los tiempos de parada.

El número 307 en la designación se refiere a un manual de instrucciones suministrado por separado.

## COMO ENCARGAR LAS PIEZAS

1. Para estar seguro de recibir las piezas de repuesto, el kit o los accesorios correctos, indicar siempre la información solicitada en el cuadro que figura a continuación.
2. Compruebe en la lista de piezas el número de pieza exacto. No utilizar el nº de referencia al efectuar el pedido.
3. Pedir todas las piezas a su distribuidor Graco más cercano.

Número pieza 6 dígitos	Cant.	Designación de las piezas

Aplicar un producto de estanqueidad anaeróbica para tubos en las roscas

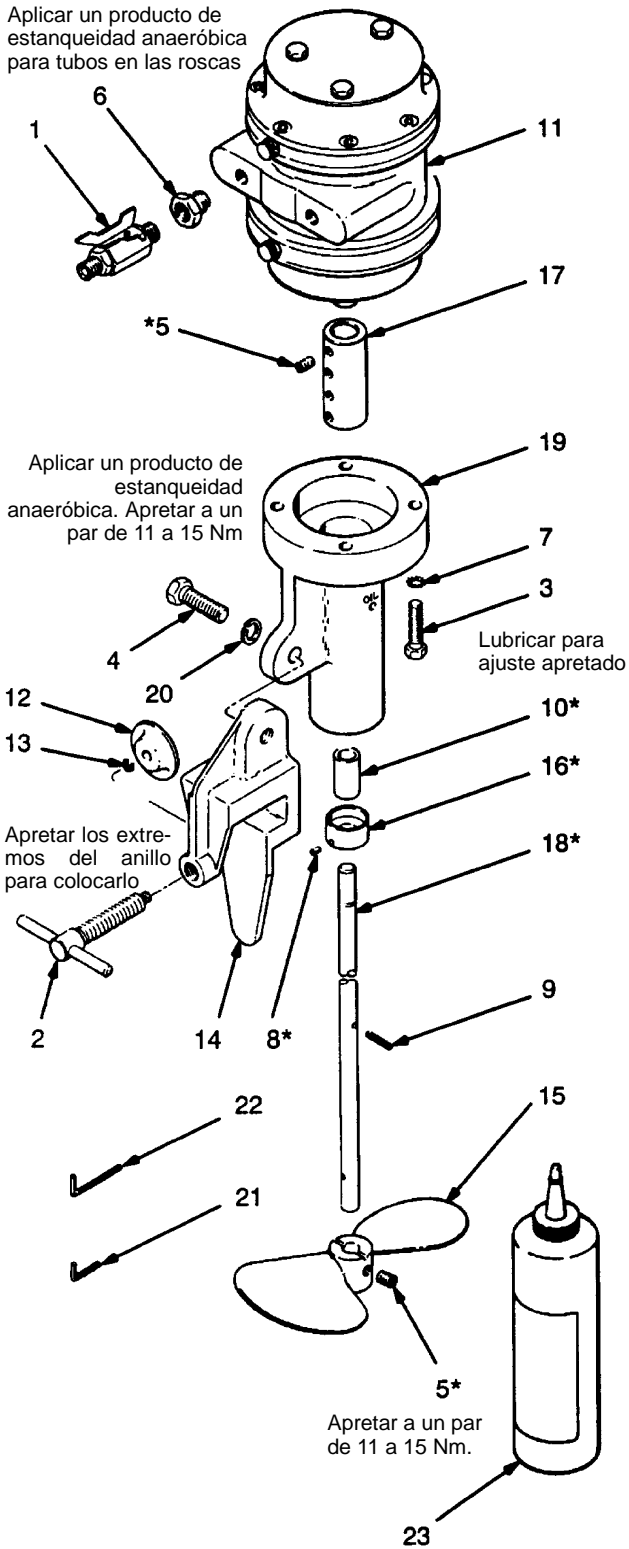

# Accesorios

A comprar por separado

Utilizar sólo PIEZAS Y ACCESORIOS GARANTIZADOS GRACO DE ORIGEN

## FILTRO DE CONDUCTO DE AIRE

*PRESION MAXIMA DE SERVICIO 17,5 bares (250 psi)*

106-148 3/8 npt (h)

106-149 1/2 npt (h)

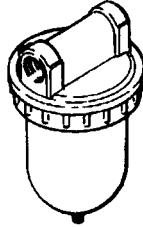

## ACEITADOR DEL CONDUCTO DE AIRE

*PRESION MAXIMA DE SERVICIO 17,5 bares (250 psi)*

214-847 3/8 npt (h)

214-848 1/2 npt (h)

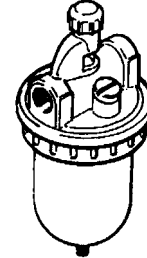

# Características Técnicas

Presión máxima de servicio ..... 7 bares (100 psi)  
Potencia del motor ..... 2,5 CV (1865 W)  
Longitud total ..... 1069,9 mm  
Peso ..... 16,3 kg  
Piezas en contacto con el producto ..... Aluminio,  
..... acero al carbono, fundición  
Consumo de aire ..... Ver diagrama más abajo

# Informaciones De Servicio

Este manual se ha modificado de la Rev C a la Rev. D para añadir las notas sobre el producto de estanqueidad y el conjunto en el esquema de piezas.

## Consumo De Aire

NOTA: los gráficos indican la presión de entrada de aire

